



**Torradeira  
Tostadora**

*Buon Giorno*

▶ Por favor, leia todas as instruções relacionadas ao seu produto e guarde este manual para sua referência futura.

Siga todas as advertências e instruções descritas neste manual para melhor utilizar seu produto e obter melhores resultados.

▶ Por favor, lea todas las instrucciones relacionadas con su producto y guarde este manual para su referencia futura.

Siga todas las advertencias e instrucciones descritas en este manual para utilizar mejor su producto y obtener mejores resultados.

:: DE USO EXCLUSIVAMENTE DOMÉSTICO ::

- ▶ Manual do usuário
- ▶ Manual del usuario

**TS500  
TS503**



**Torradeira ..... TS500 / TS503**

**► Anotaciones**

Português

**► O design que foi feito pensando em você!**

Você se lembra da última vez que abriu um presente que o fez dizer: "Uau! Como foi que você adivinhou? Era exatamente o que eu queria!?" Esse é o tipo de sentimento que os designers da Electrolux procuram despertar em todos os que escolhem ou usam os nossos produtos.

Nós dedicamos muito tempo, utilizamos muito conhecimento e pensamos muito para criar o tipo de produto que os nossos consumidores realmente precisam e desejam. Esse tipo de cuidado, pensado para você, significa inovar com reflexão. Não é apenas design pelo design. É design para o consumidor.

Para nós, significa criar produtos mais

fáceis de usar e que tornam as tarefas mais agradáveis, permitindo que os nossos consumidores experimentem o que há de mais valioso no século XXI: o bem-estar.

Nossa intenção é tornar esse bem-estar acessível para mais pessoas, com maior frequência no cotidiano e em todo o mundo.

Portanto, quando dizemos que estamos pensando em você, é exatamente isso que queremos dizer.

Saiba mais sobre o que fazemos pensando em você no site:

[www.electrolux.com.br](http://www.electrolux.com.br)

**► Índice**

**Leitura do manual: uma atitude natural do consumidor consciente**

Ao ler este manual, você está diante de um direito e de uma atitude responsável: conhecer as instruções de uso do produto evita sérios danos ao usuário, diminui acidentes domésticos e permite a você utilizar melhor a tecnologia do produto, obtendo um retorno inteligente do investimento feito.

Informações de segurança	<b>3</b>
Especificações técnicas	<b>4</b>
Conheça a torradeira Buon Giorno	<b>4</b>
Funções e componentes	<b>5</b>
Utilizando a torradeira	<b>6</b>
Limpeza e manutenção	<b>7</b>
Solucionando problemas	<b>8</b>
Guia rápido	<b>8</b>
Meio ambiente	<b>9</b>
Serviço de Atendimento ao Consumidor	<b>9</b>

Español

► Anotaciones

► Informações de segurança

*A Electrolux mostra a você como aumentar a vida útil da torradeira e evitar acidentes domésticos.*

Verifique se a tensão da rede elétrica é a mesma da etiqueta do produto antes de ligá-lo.
Desligue o produto da tomada sempre que fizer limpeza/manutenção.
Não utilize o cabo elétrico para puxar ou arrastar o produto durante o seu transporte.
Não prenda, torça, estique ou amarre o cabo elétrico.
Nunca desligue o produto da tomada puxando o cabo elétrico. Use o plugue.
Utilize este produto apenas como torradeira.
Antes da limpeza ou em caso de mau funcionamento, desligue o produto. Se a torrada ou parte dela ficar presa no produto, solte-a com um instrumento pontiagudo de madeira, como uma colher de pau, mas antes espere a torradeira esfriar completamente.
Ocorrendo danos ao cabo elétrico, este deverá ser substituído somente pelo Serviço Autorizado Electrolux, de forma a não oferecer riscos ao usuário nem danos ao produto.
Não permita que a torradeira seja manuseada por crianças ou pessoas não capacitadas para fazê-lo.
Após desembalar o produto, mantenha o material da embalagem fora do alcance de crianças,
Nunca toque em partes metálicas da sua torradeira com peças de metal como anéis, facas e outros utensílios enquanto o produto estiver ligado.
Durante o funcionamento da torradeira, a temperatura interna é muito alta. Mantenha cabelos e roupas longe das partes aquecidas do produto.
Não deixe o cabo elétrico pendurado em quinas de mesas para não danificá-lo.
Se deixar o pão durante um período longo poderá causar acidentes, por isso evite utilizar a torradeira perto de cortinas.
Para evitar riscos de choque elétrico, não molhe, nem utilize o produto com as mãos molhadas, nem submerja o cabo elétrico, o plugue ou quaisquer outras peças da torradeira em água ou em outros tipos de líquidos.
Utilize somente peças originais. Isso evita danos ao produto e riscos a quem o manipula.
Evite queimaduras: apesar de o corpo da torradeira ser termicamente isolado, não toque nas partes quentes do produto e não o limpe ou guarde enquanto estiver quente.
Não o utilize próximo a fontes de calor, chamas ou labaredas.
Não coloque o produto sobre superfícies quentes. Se preciso, utilize um suporte de isolamento de calor.
Não cubra a abertura por onde se colocam os pães enquanto o produto está sendo utilizado.
Não utilize o produto sem a bandeja para migalhas.
Para transportar o produto depois de ele ter sido utilizado há pouco tempo, segure-o pelo corpo plástico, que é termicamente isolado.
Apenas enrole o cabo elétrico no compartimento, na parte inferior do produto, quando este estiver completamente frio.
Este produto é de uso exclusivamente doméstico.

\* A Electrolux recomenda o cumprimento dos procedimentos descritos neste manual para que não haja riscos ao usuário nem danos ao produto.

\* Lembre-se: não seguir as orientações pode levar à perda da garantia.

\* Para a sua segurança e comodidade, apenas os profissionais treinados pela Electrolux estão autorizados a consertar o produto.

## ► Especificações técnicas

*Tecnologia e design compõem as características da Torradeira Buon Giorno.*

Produto	Torradeira	
Tensão (V~)	127V	220V
Potência máxima (W)	735	735
Frequência (Hz)	50 - 60	
Peso líquido (kg)	1,38	
Cor	Preta e prata (TS500) Branca e prata (TS503)	

## ► Conheça a torradeira Buon Giorno

*Design inteligente e diversidade de componentes facilitam o seu dia-a-dia*

- 1 Abertura para torradas
- 2 Revestimento exterior com isolamento térmico
- 3 Bandeja de migalhas
- 4 Botão de descongelamento com luz indicadora
- 5 Botão de reaquecimento com luz indicadora
- 6 Botão de cancelamento com luz indicadora
- 7 Botão de nível de tostagem
- 8 Acionador e elevador do pão
- 9 Suporte para aquecimento de pães
- 10 Botão do Suporte para pães
- 11 Local para enrolar cabo Elétrico
- 12 Etiqueta de características técnicas (fundo do produto)

## ► Medio ambiente

*En la busca de un planeta mejor para todos, Electrolux y usted tienen una sociedad natural en pro del medio ambiente.*

Electrolux tiene el compromiso de ofrecer productos que consuman menos recursos naturales, como agua y energía, que generen menos ruido y sean fabricados con materiales reciclables, colaborando con la preservación del medio ambiente.

A pesar de su producto ser fabricado dentro de las más altas normas de calidad y seguridad, llegará un día en que deberá ser sustituido por un nuevo. En este momento, usted deberá buscar informaciones junto al sector de limpieza de su ciudad sobre a mejor forma de desecharlo. Practicando esta colecta selectiva usted contribuirá para reducir el volumen diario de residuos enviados a los depósitos de basura, disminuir la extracción de nuevos recursos naturales, ayudar en la limpieza urbana y promover la salud pública y la generación de empleos directos e indirectos, además de actuar para la mejoría de la calidad de vida local y global, entre otros beneficios.

### Política ambiental Electrolux

“Es nuestra intención conducir las acciones de la empresa dentro del concepto de desarrollo sustentable, de forma que nuestros productos, servicios y manufactura tengan el menor impacto para la sociedad.”

## ► Servicio de Atención al Consumidor

*Atención a los derechos y a las dudas del consumidor, Electrolux tiene un equipo especializado para orientarlo sobre los productos.*

Quando vaya contactar el Servicio de Atención al Consumidor tenga en manos:

- Código de Identificación del producto;
- Factura de compra;
- Dirección y teléfono para contacto.

*Thinking of you*

## ► Solucionando problemas



*Electrolux enseña al consumidor como identificar en casa algunos problemas que puedan interferir en el desempeño del producto*

Caso su tostadora presente algún problema de funcionamiento, verifique abajo en el cuadro de probables causas y las soluciones posibles. No mejorando el funcionamiento, consulte el Servicio Autorizado Electrolux.

Síntoma	Causa	Solución
La tostadora no prende.	El enchufe no está bien conectado a la red eléctrica.	Verifique la conexión del enchufe a la red o intente otro tomacorriente.
	Interruptor con defecto.	Busque el Servicio Autorizado.
	Terminales sueltos.	Busque el Servicio Autorizado.
	Resistencia eléctrica con defecto.	Busque el Servicio Autorizado.
	No hay energía eléctrica.	Aguarde el regreso de la energía.

## ► Guía rápida

*Acciones esenciales para que usted utilice correctamente el producto.*

- Verifique la tensión del tomacorriente donde el producto será conectado.
- Certifíquese de que la bandeja para migajas se encuentre bien encajada.
- Desenrolle completamente el cable eléctrico.

### Después de realizadas las verificaciones arriba:

- Coloque el pan en la abertura y abaje la palanca lateral hasta trabarla.
- Seleccione o tiempo adecuado, de acuerdo con lo que desea: números más bajos, panes menos tostados; números más altos, panes más tostados.
- Espere el término de la operación.

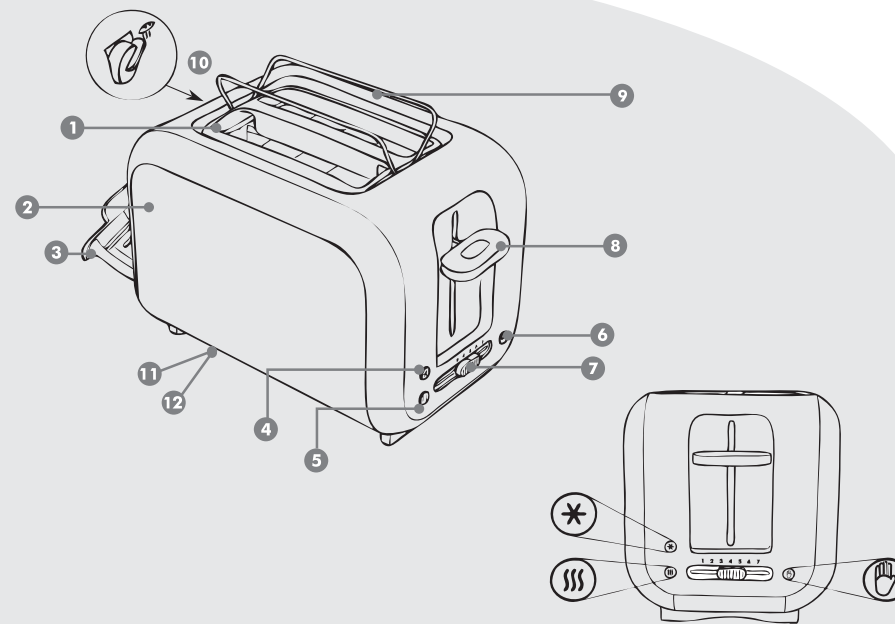

## ► Funções e componentes

- **Bandeja de migalhas:** projetada para coletar migalhas, facilitando a limpeza do produto.
- ☞ **Botão de cancelamento:** interrompe a operação sem modificar o grau de tostagem.
- ☺☺☺ **Botão de reaquecimento:** possibilita que o pão tostado seja reaquecido mantendo a tostagem.
- **Botão de nível de tostagem:** possibilita ajustar o tempo ideal para torrar o pão.
- ✱ **Botão de descongelamento:** Possibilita descongelar o pão e torr-lo sem a necessidade de regular a temperatura. Esta função prolonga o tempo de tostagem.
- **Acionador e elevador do pão:** possibilita baixar e elevar os pães dentro da abertura para pães.
- **Local para enrolar o cabo elétrico:** projetado para facilitar o armazenamento do produto.
- **Suporte para aquecimento:** projetado para servir de apoio para aquecimento de pães tipo: muffins, bagels, bisnaguinha, francês e cachorro quente.

## ► Utilizando a torradeira

*A Electrolux mostra passo-a-passo como você pode utilizar melhor o produto.*

- Antes de utilizar o produto pela primeira vez, limpe o exterior com um pano limpo para remover qualquer resíduo da embalagem. Não utilize nenhum produto abrasivo, nem coloque o produto debaixo da água.
- Recomenda-se operar o produto uma ou duas vezes na temperatura máxima para eliminar o "cheiro de novo". Esta operação deve ser feita com a torradeira vazia e, de preferência, perto de janelas abertas.

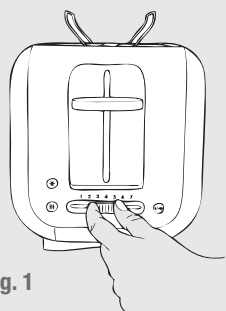

Fig. 1

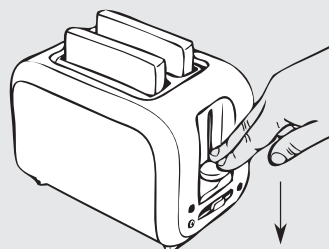

Fig. 2

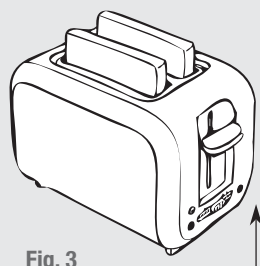

Fig. 3

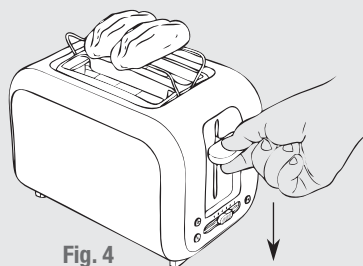

Fig. 4

### Para ligar

1. Certifique-se de que a bandeja de migalhas esteja corretamente encaixada na parte inferior do produto.
2. Desenrole completamente o cabo elétrico e conecte o plugue na tomada.
3. Ajuste o controle de tostagem de acordo com sua preferência para obter um pão mais ou menos tostado. (fig.1)
4. Insira apenas uma fatia de pão em cada abertura e deslize a alavanca de acionamento para baixo, até travá-la. (fig.2)
5. A torradeira se desliga automaticamente quando o tempo selecionado é atingido.

6. Los panes suben y pueden ser retirados (fig.3).
7. Caso quiera interrumpir la operación, apriete le botón de cancelación.

### Para ajustar el tostado (fig. 1)

- El tiempo de tostar puede ser ajustada en niveles entre 1 a 7, respectivamente nivel más flaco y más fuerte. Para panes más tostados, utilice un nivel mayor. Para pan integral y pan negro se recomienda niveles más altos; para panes amanecidos, niveles más bajos.

### Para utilizar el soporte de calentamiento

Su tostadora está equipada con un soporte para panes de tipo: muffins, baguette, mini hotdog, bolillo o telera y pan para hotdog.

Es inevitable que el soporte para calentar panes se calienta cuando se usa la tostadora, por lo tanto nunca toque las piezas metálicas y nunca lo utilice como agarradera para transporte

- El soporte para panes puede ser levantado girando el botón respectivamente en el sentido horario.
- Coloque el pan para tostar en el soporte, y seleccione el nivel de tostar que se desea.
- Prender la tostadora a través del accionador (fig. 4).
- Después de apagar la tostadora, voltee el pan tostado y repita el proceso.
- Nunca colocar panecitos u otros productos directamente sobre la abertura para panes tostados.
- Gire el botón del soporte para panes en el sentido antihorario para que el soporte baje.

## ► Limpieza y mantenimiento

*Pequeños cuidados y poco tiempo bastan para mantener la limpieza y la conservación de su tostadora.*

- Antes de limpiar la tostadora, retire siempre el enchufe del tomacorriente y deje el producto enfriar.
- Nunca utilice agentes abrasivos, alcohol, solvente o cualquier otra sustancia química para limpiar el producto.
- Utilice solamente un paño húmedo para limpiar la parte externa del producto y su cable eléctrico.
- Retire la bandeja de migas, límpiela y colóquela nuevamente en su lugar (fig.5).
- Gire el producto para abajo, de modo que residuos que eventualmente quedaron retenidos sean eliminados.
- Nunca utilice objetos metálicos (cuchara, tenedor, cuchillo) para limpiar el producto, ya que podrá dañar la resistencia eléctrica.

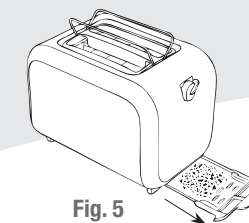

Fig. 5

## ► Utilizando la tostadora

*Electrolux muestra paso a paso como usted puede utilizar mejor el producto.*

- Antes de utilizar al producto por la primera vez, limpie el exterior con un paño limpio para remover cualquier residuo del embalaje. No utilice ningún producto abrasivo, ni coloque el producto bajo el agua.
- Es recomendable operar el producto una o dos veces en la temperatura máxima para eliminar el "olor a nuevo". Esta operación debe ser realizada con la tostadora vacía es, de preferencia, cerca de ventanas abiertas.

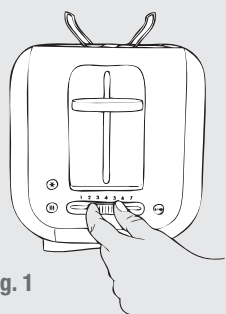

Fig. 1

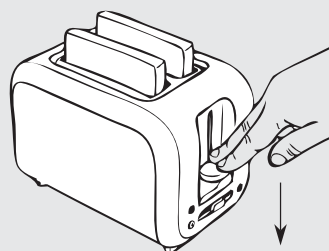

Fig. 2

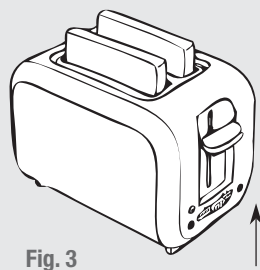

Fig. 3

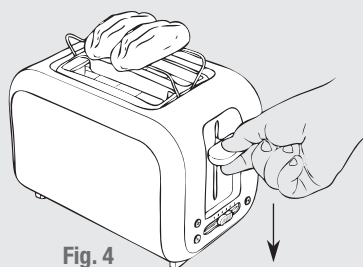

Fig. 4

### Para prender

1. Certifíquese de que la bandeja de migas esté correctamente acoplada en la parte inferior del producto.
2. Desenrolle completamente el cable eléctrico y conecte el enchufe al tomacorriente.
3. Ajuste el control de temperatura de acuerdo con su preferencia para obtener un pan más o menos tostado. (fig. 1)
4. Insiera apenas una rebanada de pan en cada abertura y deslice la palanca de accionamiento para abajo, hasta trabarla. (fig. 2)
5. La tostadora se apaga automáticamente cuando el tiempo seleccionado es alcanzado.

6. Os pães sobem e podem ser retirados (fig.3).
7. Caso queira interromper a operação, aperte o botão de cancelamento.

### Para ajustar a tostagem (fig. 1)

- O tempo de tostagem pode ser ajustado em níveis entre 1 e 7, respectivamente nível mais fraco e mais forte. Para pães mais tostados, utilize um nível maior. Para pão integral e pão preto recomendam-se níveis mais altos; para pães amanhecidos, níveis mais baixos.

### Para usar o suporte de aquecimento

Sua torradeira está equipada com um suporte para pães do tipo: muffins, bagels, bisnaguinhas, francês e cachorro quente.

Decorrente do funcionamento do produto, é normal que o suporte para pãezinhos fique quente. Portanto, nunca toque nas partes de metal e nunca utilize-o como alça para transporte.

- O suporte para pães pode ser levantado girando o respectivo botão no sentido horário.
- Coloque o pão para tostar no suporte, e selecione o nível de tostagem desejado.
- Ligar a torradeira através do acionador (fig. 4).
- Após o desligamento do produto, virar o pão e repetir o procedimento.
- Nunca colocar pãezinhos ou outros produtos diretamente sobre a abertura para torradas.
- Gire o botão do suporte para pães no sentido anti-horário para que o suporte desça.

## ► Limpeza e manutenção

*Pequenos cuidados e pouco tempo bastam para manter a limpeza e a conservação da sua torradeira.*

- Antes de limpar a torradeira, retire sempre o plugue da tomada e deixe o produto esfriar.
- Nunca utilize agentes abrasivos, álcool, solvente ou qualquer outra substância química para limpar o produto.
- Use somente um pano levemente úmido para limpar a parte externa do produto e seu cabo elétrico.
- Retire a bandeja de migalhas, limpe-a e coloque-a novamente no lugar (fig.5).
- Vire o produto para baixo, a fim de que resíduos que eventualmente ficaram presos sejam eliminados.
- Nunca utilize objetos metálicos (colher, garfo, faca) para limpar o produto, pois poderá danificar a resistência elétrica.

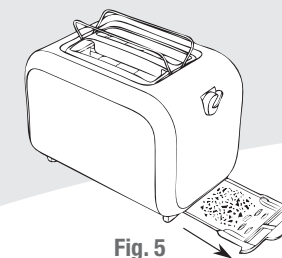

Fig. 5

## ► Solucionando problemas



A Electrolux ensina ao consumidor como identificar em casa, alguns problemas que possam interferir no desempenho do produto.

Caso sua torradeira apresente algum problema de funcionamento, verifique abaixo no quadro de prováveis causas e as soluções possíveis. Não melhorando o funcionamento, consulte o Serviço Autorizado Electrolux.

Sintomas	Causas	Solução
A torradeira não liga.	O plugue não está bem conectado na rede elétrica.	Verifique a conexão do plugue na rede ou tente outra tomada.
	Interruptor com defeito.	Procure o Serviço Autorizado.
	Terminais soltos.	Procure o Serviço Autorizado.
	Resistência elétrica com defeito.	Procure o Serviço Autorizado.
	Queda de energia elétrica.	Aguarde o retorno da energia.

## ► Guia rápido

Ações essenciais para você utilizar corretamente o produto

- Verifique a tensão da tomada onde o produto será conectado.
- Certifique-se de que a bandeja de migalhas esteja bem encaixada.
- Desenrole completamente o cabo elétrico.

### Depois de feitas as verificações acima:

- Coloque o pão na abertura e abaixe a alavanca até travá-la.
- Selecione o tempo adequado, de acordo com o que deseja: números menores, pães menos torrados; números maiores, pães mais torrados.
- Aguarde o término da operação.

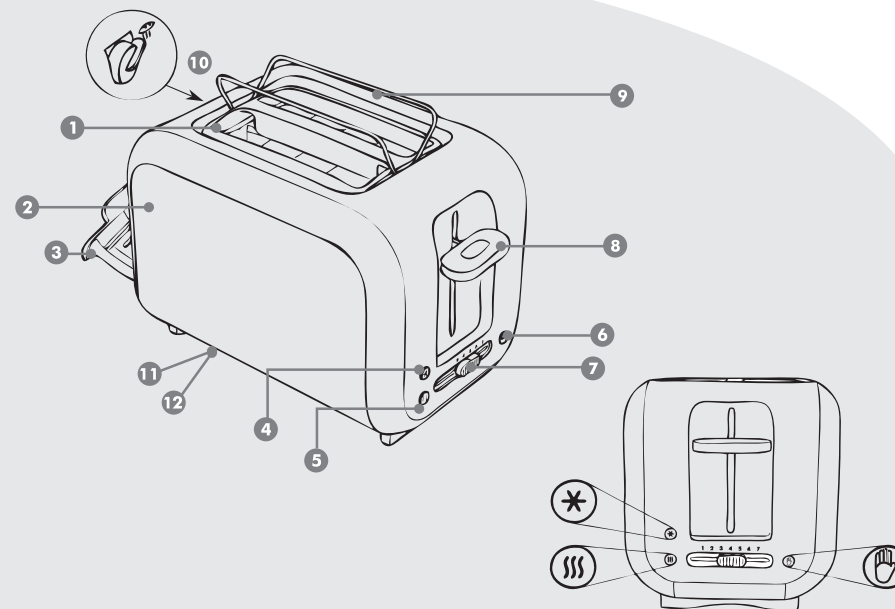

## ► Funciones y componentes



- **Bandeja para migas:** proyectada para coleccionar migas, facilitando la limpieza del producto.
- **Botón para parar:** interrumpe la operación sin modificar el grado de tostado.
- **Botón de recalentamiento:** posibilita que el pan tostado sea recalentado, manteniéndolo tostado.
- **Botón de nivel de tostar:** posibilita ajustar la temperatura ideal para tostar el pan.
- **Botón de descongelación:** Posibilita descongelar el pan y tostarlo sin la necesidad de ajustar la temperatura. Esta función aumenta el tiempo de tostado.
- **Accionador y elevador del pan:** posibilita bajar y elevar los panes dentro de la abertura para panes.
- **Lugar para enrollar el cable eléctrico:** proyectado para facilitar el almacenamiento del producto.
- **Soporte para calentamiento:** proyectado para servir de apoyo para calentar panes tipo: muffins, baguette, mini hotdog, bolillo o telera y pan para hotdog

## ► Especificaciones técnicas

*Tecnología y diseño componen las características de la tostadora Buon Giorno.*

Producto	Tostadora	
Tensión (V~)	127v	220v
Potencia máxima (W)	735	735
Frecuencia (Hz)	50 - 60	
Peso líquido (kg)	1,38	
Color	Blanca y plata (TS503) Negra y plata (TS500)	
Tensión para países de América Central	110 - 120 V	

- **Atención:** con excepción de la variación de tensión, todas las demás especificaciones técnicas de este producto son iguales para América Central.

## ► Conozca la tostadora Buon Giorno

*Diseño inteligente y diversidad de componentes facilitan su día a día*

- 1 Ranura para tostadas
- 2 Recubrimiento exterior con aislante térmico
- 3 Bandeja de migajas
- 4 Botón de descongelación con luz indicadora
- 5 Botón de calentamiento con luz indicadora
- 6 Botón para parar con luz indicadora
- 7 Botón de nivel de tostar
- 8 Accionador y elevador del pan
- 9 Soporte para panes para calentar pancitos
- 10 Botón de Soporte para panes
- 11 Compartimento para enrollar el cable (parte inferior del producto)
- 12 Placa de características técnicas (fondo del producto)

## ► Meio ambiente

*Na busca de um planeta melhor para todos, a Electrolux e você têm uma parceria natural em prol do meio ambiente.*

A Electrolux tem o compromisso de oferecer produtos que consumam menos recursos naturais, como água e energia, que gerem menos ruído e sejam fabricados com materiais recicláveis, colaborando com a preservação do meio ambiente.

Apesar de seu produto ser fabricado dentro dos mais altos padrões de qualidade e segurança, vai chegar um dia em que deverá ser substituído por um novo. Nesse momento, você deverá procurar informações junto ao departamento de limpeza da sua cidade sobre a melhor forma de descartá-lo. Praticando esta coleta seletiva você contribuirá para reduzir o volume diário de resíduos enviados a aterros, diminuir a extração de novos recursos naturais, ajudar na limpeza urbana e promover a saúde pública e a geração de empregos diretos e indiretos, além de atuar para a melhoria da qualidade de vida local e global, entre outros benefícios.

### Política ambiental Electrolux

“É nossa intenção conduzir as ações da empresa dentro do conceito de desenvolvimento sustentável, de forma que nossos produtos, serviços e manufatura tenham o menor impacto para a sociedade.”

## ► Serviço de Atendimento ao Consumidor

*Atenta aos direitos e as dúvidas do consumidor, a Electrolux tem uma equipe especializada para orientá-lo sobre os produtos.*

Ao acessar o SAC tenha em mãos:

- Código de Identificação do produto;
- Nota fiscal de compra;
- Seu endereço, CEP e telefone para contato.

**SAC: 0xx41 3340-4321**

*Pensando em você*

**Tostadora ..... TS500 / TS503**

► **!El diseño que fue creado pensando en usted!**

¿Usted recuerda la última vez que abrió un regalo que lo hizo decir: "¡Uau! ¿Cómo fue que has adivinado? ¡Era exactamente lo que yo quería!" ? Este es el tipo de sentimiento que los diseñadores de Electrolux buscan despertar en todos los que eligen o utilizan nuestros productos.

Dedicamos mucho tiempo, utilizamos mucho conocimiento y pensamos mucho para crear el producto que nuestros consumidores realmente necesitan y desean. Este tipo de cuidado, pensado para usted, significa innovar con reflexión. No es apenas diseño por el diseño. Es diseño para el consumidor.

Para nosotros, significa crear productos más

fáciles de utilizar y que hacen las tareas más agradables, permitiendo que nuestros consumidores prueben lo que hay de más valioso en el siglo XXI: el bienestar.

Nuestra intención es tomar este bienestar accesible para más personas, con mayor frecuencia en el cotidiano y en todo el mundo.

Por lo tanto, cuando decimos que estamos pensando en usted, es exactamente esto que queremos decir.

Sepa más sobre lo que pensamos para usted en la página web:

[www.electrolux.com.br](http://www.electrolux.com.br)

► **Índice**

**Lectura del manual: una actitud natural del consumidor consciente**

Al leer este manual, usted está delante de un derecho y de una actitud responsable: conocer las instrucciones de uso del producto evita serios daños al usuario, disminuye accidentes domésticos y le permite utilizar mejor la tecnología del producto, obteniendo un retorno inteligente de la inversión realizada.

Informaciones de seguridad	<b>11</b>
Especificaciones técnicas	<b>12</b>
Conozca la tostadora Buon Giorno	<b>12</b>
Funciones y componentes	<b>13</b>
Utilizando la tostadora	<b>14</b>
Limpieza y mantenimiento	<b>15</b>
Solucionando problemas	<b>16</b>
Guía rápida	<b>16</b>
Medio ambiente	<b>17</b>
Servicio de Atención al Consumidor	<b>17</b>

► **Informaciones de seguridad**

*Electrolux le muestra como aumentar la vida útil de la tostadora y evitar accidentes domésticos.*

Verifique si la tensión de la red eléctrica es la misma que la del producto antes de prenderlo.
Desconecte el producto del tomacorriente siempre que efectúe limpieza/mantenimiento.
No utilice el cable eléctrico para arrastrar el producto durante su transporte.
No ate, tuerza, estire o amarre el cable eléctrico.
Nunca desconecte el producto del tomacorriente tirando del cable eléctrico. Utilice el enchufe.
Utilice este producto apenas como tostadora.
Antes de la limpieza o en caso de mal funcionamiento, apague el producto. Si la tostada o parte de ella quedar atascada dentro del producto, suéltela con un instrumento puntiagudo de madera, como una cuchara de palo, pero antes espere que la tostadora enfríe completamente.
El cable eléctrico es especial y deberá ser sustituido solamente por el Servicio Autorizado Electrolux, de modo que no ofrezca riesgos al usuario ni daños al producto.
No permita que su tostadora sea operada por niños o personas no capacitadas para hacerlo.
Después de desempacar el producto, mantenga el material del embalaje fuera del alcance de niños.
Nunca deje el producto prendido sin supervisión y siempre desconéctelo del tomacorriente cuando no esté en uso.
Nunca toque en partes metálicas de su tostadora con piezas de metal como anillos, cuchillo y otros utensilios mientras el producto esté prendido.
Durante el funcionamiento de la tostadora, la temperatura interna es muy alta. Mantenga cabellos y ropas lejos de las partes calientes del producto.
No deje el cable eléctrico colgado en bordes de mesas para no dañarlo.
Si deja el pan durante un período largo, podrá causar accidentes, por eso evite utilizar la tostadora cerca de cortinas.
Para evitar riesgos de choque eléctrico, no moje, ni utilice el producto con las manos mojadas, ni sumerja el cable eléctrico, el enchufe o cualquier otra pieza de la tostadora en agua o en otros tipos de líquidos.
Utilice solamente piezas originales. Esto evita daños al producto y riesgos a quien la utiliza.
Evite quemaduras: a pesar del cuerpo de la tostadora ser térmicamente aislado, no toque en las partes calientes del producto y no lo limpie o guarde mientras esté caliente.
No lo utilice próximo a fuentes de calor o llamas.
No coloque el producto sobre superficies calientes. Si necesario, utilice un soporte de aislamiento de calor.
No cubra la abertura por donde se colocan los panes mientras el producto esta siendo utilizado.
No utilice el producto sin la bandeja para migajas.
Para transportar el producto después de haber sido utilizado hace poco tiempo, sujételo por el cuerpo plástico, que es térmicamente aislado.
Enrolle el cable eléctrico en el compartimiento, en la parte inferior del producto, apenas cuando esté completamente frío.
Este producto es de uso exclusivamente doméstico

\* Electrolux recomienda el cumplimiento de los procedimientos descritos en este manual para que no ocurran riesgos al usuario ni daños al producto.

\* Recuérdese: no seguir las orientaciones puede llevar a la pérdida de la garantía.

\* Para su seguridad y comodidad, solamente los profesionales entrenados por Electrolux están autorizados a reparar el producto.