

As figuras e ilustrações deste Manual do usuário são fornecidas apenas para fins de referência e podem ser diferentes da aparência real dos produtos. O design e as especificações do produto podem ser alterados sem aviso prévio.

Para obter máxima qualidade de imagem sem distorção é necessário sinal digital de alta qualidade em formato widescreen e uso de "conversor"/decodificador de sinal. Este modelo já possui o conversor decodificador de sinal integrado.

## Informações ao Usuário

### Retenção da imagem na tela

Não exiba uma imagem estática (como a de um vídeo game) incluindo algum pequeno logotipo fixo no painel do monitor de plasma por mais de alguns minutos pois eles podem causar retenção de imagem na tela.

Essa retenção de imagem também é conhecida como "queima de tela". Para evitar essa retenção de imagem, reduza o grau de brilho e de contraste da tela ao exibir uma imagem estática.

### Aquecimento da parte superior da TV de plasma

A parte de cima da TV pode esquentar após longos períodos de uso, uma vez que o calor é dissipado da tela através da saída de ventilação na parte superior da TV. Isso é normal e não indica qualquer defeito ou problema operacional do produto. No entanto, é recomendável não deixar que crianças toquem na parte de cima da TV. A TV está fazendo um ruído de "estalos". Um ruído de "estalos" pode ocorrer quando há contração ou expansão da TV devido a mudanças do ambiente, como temperatura ou umidade. Isso é normal, e não um defeito.

### Defeitos na célula

O PDP utiliza um painel composto de 2.360.000 (nível HD) a 6.221.000 (nível FHD) pixels que requerem tecnologia sofisticada para produção. Entretanto, pode haver poucos pixels luminosos ou escuros na tela. Esses pixels não causarão nenhum impacto no desempenho do produto.

### Evite operar a TV em temperaturas abaixo de 5°C

### Uma imagem estática exibida por muito tempo pode causar dano permanente no Painel PDP.

Assistir a TV de plasma no formato 4:3 por um longo período de tempo pode deixar traços de bordas à esquerda, direita, na parte superior ou inferior da tela. A reprodução de imagens de um DVD ou de um console de jogos pode ter um efeito similar. Danos provocados pelo efeito acima mencionado não são cobertos pela garantia.

### Retenção de imagens na tela.

A exibição de imagens estáticas de Vídeos games e PC por mais tempo que um determinado período pode produzir pós-imagens parciais. Para evitar esse efeito, reduza o brilho e o contraste ao exibir imagens estáticas por longos períodos de tempo.

### Garantia

A garantia não cobre defeitos causados por retenção de imagens. A "queima de tela" não está coberta pela garantia.

### Segurança do espaço de instalação

Respeite as distâncias requeridas entre o produto e outros objetos (por exemplo, paredes) para garantir que haja ventilação adequada. A não observação de tais distâncias pode causar incêndios ou problemas com o produto devido a elevações de sua temperatura interna.

• Ao usar um suporte ou suporte de parede, utilize somente as peças fornecidas pela Samsung Electronics.

• Se você usar peças fornecidas por outro fabricante, isso pode resultar em algum problema com o produto ou ferimento ocasionado pela queda do produto.

• A aparência pode ser diferente dependendo do produto.

• Tenha cuidado ao ligar a TV porque algumas peças podem estar quentes.

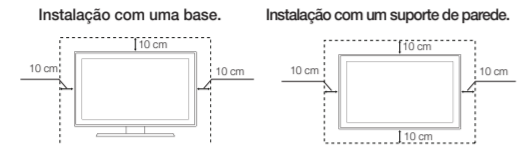

## Contate a SAMSUNG EM TODO O MUNDO

Caso tenha dúvidas ou comentários sobre os produtos da Samsung, entre em contato com o centro de atendimento ao cliente da SAMSUNG.

País	Assistência Técnica	Web Site
ARGENTINA	0800-333-3733	www.samsung.com/br
BRAZIL	0800-124-421 4004-0000	www.samsung.com.br
BOLÍVIA	800-10-7260	www.samsung.com/latin
CHILE	800-SAMSUNG (726-7864) Do celular: 02-452 82 00	www.samsung.com/cl
NICARÁGUIA	00-1800-5077267	www.samsung.com/latin
HONDURAS	800-27919267	www.samsung.com/latin
COSTA RICA	0-800-507-7267	www.samsung.com/latin
ECUADOR	1-800-10-7267	www.samsung.com/latin
EL SALVADOR	800-6225	www.samsung.com/latin
GUATEMALA	1-800-299-0013	www.samsung.com/latin
JAMAICA	1-800-234-7267	www.samsung.com/latin
PANAMA	800-7267	www.samsung.com/latin
PORTO RICO	1-800-682-3180	www.samsung.com/latin
REP. DOMINICANA	1-800-751-2676	www.samsung.com/latin
TRINIDAD E TOBAGO	1-800-SAMSUNG (726-7864)	www.samsung.com/latin
VENEZUELA	0-800-100-5333	www.samsung.com/latin
COLÔMBIA	01-8000112112	www.samsung.com/latin



© 2013 Samsung Electronics Co., Ltd. Todos os direitos reservados.

## Aviso! Instruções de segurança importantes

(Leia a seção adequada que corresponde à marca no produto Samsung antes de tentar instalar o produto.)

### ATENÇÃO

#### RISCO DE CHOQUE ELÉTRICO NÃO ABRIR

CUIDADO: PARA REDUZIR O RISCO DE CHOQUE ELÉTRICO, NÃO RETIRE A TAMPA TRASEIRA. NÃO EXISTEM PEÇAS SOBRESSALENTES NO INTERIOR DO PRODUTO. ASSISTÊNCIA SÓ PODE SER EFETUADA POR TÉCNICOS QUALIFICADOS.

Este símbolo indica a existência de alta tensão no interior do televisor. É perigoso tocar em qualquer parte no interior do produto.

Este símbolo indica informações importantes sobre o funcionamento e manutenção do produto.

As ranhuras e aberturas na caixa e na parte posterior ou inferior permitem a ventilação necessária. Para garantir o funcionamento correto do aparelho e para o proteger do sobreaquecimento, nunca deve bloquear ou tapar estas ranhuras e aberturas.

- Não tape as ranhuras e aberturas com panos ou outros materiais.
- Não bloqueie as ranhuras e aberturas colocando o aparelho numa cama, sofá, tapete ou outra superfície semelhante.
- Não coloque este aparelho num espaço fechado, como uma estante ou um armário embutido, a menos que tenha ventilação adequada.
- Não coloque este aparelho perto ou por cima de um radiador, sistema de aquecimento ou num local em que esteja exposto à incidência direta dos raios solares.
- Não coloque recipientes com água em cima do aparelho (jarras etc.), porque pode provocar um incêndio ou choque elétrico.
- Não exponha o aparelho à chuva nem coloque em locais perto de água (perto de uma banheira, lavatório, lava-louça, tubo da máquina de lavar a louça, piscina ou locais úmidos). Se molhar acidentalmente o aparelho, desligue-o da tomada e contate o imediato o revendedor autorizado. Retire sempre o cabo de alimentação da tomada antes de limpar o produto.
- Este aparelho tem pilhas. Descarte as pilhas adequadamente de acordo com as considerações ambientais existentes no seu país. Contate as autoridades locais para obter informações sobre a destruição ou reciclagem de pilhas.
- Não sobreaqueça tomadas de parede, extensões nem receptáculos, porque pode provocar um incêndio ou choque elétrico.
- Deve colocar os cabos de alimentação de forma a não serem pisados nem entalados por objetos, tendo em especial atenção os cabos ligados a tomadas, a receptáculos e ao ponto de onde os cabos saem do aparelho.
- Para proteger o aparelho de trovoadas, ou quando não for utilizado durante longos períodos de tempo, desligue o aparelho da tomada de parede e desligue a antena ou o sistema de televisão por cabo.

- Deste modo, o aparelho não sofre eventuais danos provocados por raios e descargas em cabos de alta tensão.
- Antes de ligar o cabo de alimentação AC à tomada do transformador de CC, certifique-se de que a designação de tensão do transformador de CC corresponde à alimentação elétrica local.
- Nunca introduza objetos metálicos nas aberturas do aparelho. Se o fizer, pode provocar choques elétricos.
- Para evitar choques elétricos, nunca toque no interior do aparelho. A caixa do aparelho só deve ser aberta por técnicos qualificados.
- Introduza o cabo de alimentação completamente até o fim. Quando retirar o cabo de alimentação, certifique-se de que segura pelo plugue quando puxar a mesma da tomada. Não toque no cabo de alimentação com as mãos molhadas.
- Se o aparelho não funcionar normalmente - em particular, se o aparelho emitir ruídos ou cheiros involuntários - desligue o aparelho de imediato e contate o revendedor autorizado ou centro de assistência técnica.
- Certifique-se de que retira o plugue de alimentação da tomada se o aparelho de televisão não for utilizado ou se o usuário não estiver em casa durante um período de tempo longo (especialmente quando crianças, idosos ou pessoas com deficiências forem deixados sozinhos em casa).
- Uma poeira acumulada pode provocar um choque elétrico, uma fumaça elétrica ou um incêndio, fazendo com que o fio de alimentação por vezes acumule e aqueça ou deteriore o isolamento.
- Contate um centro autorizado de assistência técnica quando instalar o produto em locais sujeitos a poeiras excessivas, locais sujeitos a temperaturas altas ou baixas, locais com muita umidade, locais onde se utilizem substâncias químicas e locais onde o monitor funciona 24 horas por dia como em aeroportos, estações de comboio, etc. Se não o fizer, pode provocar sérios danos no produto.
- Utilize um plugue e uma tomada devidamente ligados ao terra.
- Um aterramento deficiente pode causar choque elétrico ou danos no equipamento. (Só equipamento de classe 1.)
- Deve puxar o plugue da tomada para desligar o aparelho da corrente, de forma a deixar o plugue pronto a ser utilizado.
- Não deixe as crianças mexerem no produto.
- Guarde os acessórios (bateria, etc.) num local seguro fora do alcance das crianças.
- Não instale o produto num local instável, como uma prateleira inclinada, um chão desnivelado ou um local exposto à vibração.
- Não deixe cair ou provoque qualquer impacto no produto. Se o produto estiver danificado, desligue o cabo de alimentação e contate um centro de assistência.
- Desligue o cabo de alimentação da tomada e utilize um pano seco e macio para limpar o produto. Não utilize quaisquer produtos químicos como cera, benzina, álcool, diluentes, inseticida, amidiante, lubrificante ou detergente. Tal pode danificar o aspecto do produto ou eliminar a impressão do mesmo.
- Não deixe cair gotas ou salpicos em cima do aparelho.
- Não destrua as pilhas através de fogo.
- Não provoque curto-circuito, nem desfaça ou sobreaqueça as pilhas.
- Existe perigo de explosão se a pilha for substituída incorretamente. Substitua-a apenas pelo mesmo tipo de pilha ou por uma equivalente.
- AVISO - PARA EVITAR AO ALASTRAR DE UM INCÊNDIO, MANTENHA SEMPRE AS VELAS OU OUTRO TIPO DE CHAMA LONGE DESTA PRODUTO.

## Primeiros Passos

### Acessórios

- Control remoto e pilhas (AAA x 2) (opcional)
- Certificado de garantia / Guia de segurança
- Manual do Usuário
- Cabo de força
- Pano de limpeza (opcional)
- Supporte de cabos (opcional)

### Cabos de entrada (Vendidos separadamente)

- Composto (AV)
- Componente
- Coaxial (FF)
- HDMI

### Colocação da base para suporte de cabos



### Botão de Funções da TV (Teclas do painel)

O Botão de Funções da TV, um pequeno joystick em formato de botão localizado à esquerda da parte traseira da TV, permite controlar a TV sem o controle remoto.

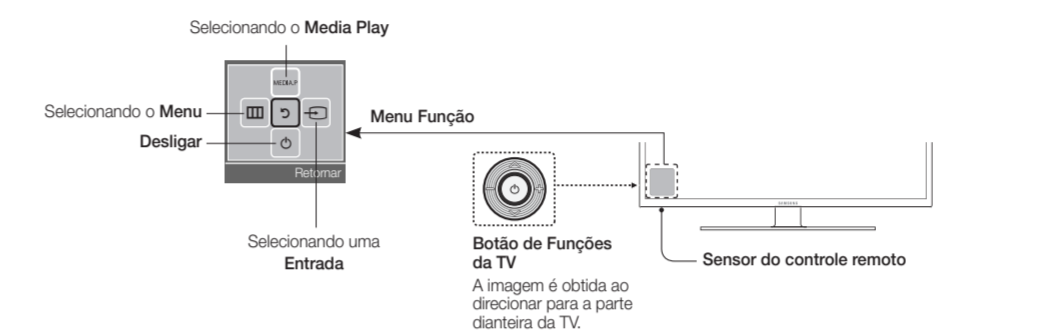

- A cor e o formato do produto podem variar, dependendo do modelo.
- Sai do menu ao pressionar o Botão de Funções da TV por mais de 1 segundo.
- Ao mover o Botão de Funções da TV para cima/baixo/esquerda/direita para selecionar a função, certifique-se de não pressioná-lo. Caso o pressionar, não será possível usá-lo para mover a seleção para cima/baixo/esquerda/direita.

### Configuração Inicial

- Quando você ligar a TV pela primeira vez, uma sequência de avisos na tela irá auxiliá-lo a realizar as configurações básicas. Conecte o cabo de força a uma tomada na parede, e em seguida pressione o botão POWER para ligar a TV. Uma sequência de telas e avisos será exibida para ajudá-lo a definir as configurações básicas da TV.
- Configuração está disponível apenas quando a Entrada está definida como TV.
- Para iniciar a Configuração, digite a senha usando o controle remoto. A senha padrão é "0-0-0-0".

## Menu Transmissão

### Usando o botão INFO (guia Agora & Próximo)

O display identifica o canal atual e o status de determinadas definições de áudio-vídeo.

O guia Agora & Próximo mostra informações sobre os programas diários de cada canal da TV de acordo com o horário de transmissão.

Quando você pressionar o botão INFO, um aviso de informação do canal aparecerá no canto superior direito. E em seguida pressione o botão ENTER para ver os detalhes do programa.

- Use os botões para visualizar informações do programa desejado enquanto assiste ao canal.

### Memorização de Canais

Varre automaticamente um canal e armazena na TV.

- Ambos: Sinais de antena aérea e a cabo.
- Ar: Sinal de antena aérea.
- Cabo: Sinal de antena a cabo.

Os números de programas automaticamente localizados podem não corresponder aos números de programas existentes ou desejados. Se um canal é bloqueado, a janela de entrada da SENHA aparece.

- Caso a antena esteja conectada a ANT IN (CABLE), selecione **Cabo** e, em caso esteja conectada a ANT IN (AIR), selecione **Ar**.
- Se ambos ANT IN (CABLE) e ANT IN (AIR) estiverem conectados, selecione **Ambos**.

Como Parar a Auto Programação

- Pressione o botão ENTER.
- Uma mensagem irá perguntar **Parar Auto Programação?** Selecione **Sim** pressionando o botão ou  **Não**.
- Pressione o botão ENTER.

Antes de a TV iniciar a memorização dos canais disponíveis, você deverá especificar o tipo de entrada de sinal conectada à TV (isto é, um sistema Ar ou a Cabo).

Usando o menu Canal

A Lista de Canais contém os canais que a sua TV exibe (canais adicionados) quando você pressiona o botão do canal. É possível ver informações do canal, **Canais Adicionados**, **Favoritos 1-5**. Pressione o botão para alterar o modo do canal.

Quando pressionar o botão CH LIST, a Lista de Canais será exibida uma vez na tela.

Modo de Canal

- Ar / Cabo: Alterna entre Ar e Cabo.
- Editar Favoritos: Define os canais que você assiste frequentemente como Favoritos. Adiciona ou exclui o canal selecionado em Favoritos 1-5.

Para obter informações detalhadas sobre o uso de **Editar Favoritos**, consulte **"Editar Favoritos"**.

**Favoritos 1-5:** Para exibir todos os canais favoritos, organize-os em até cinco grupos. Cada grupo tem uma lista separada.

A TV exibe **Favoritos 1-5** apenas se tiver adicionado favoritos usando **Editar Favoritos**.

**Canais Adicionados:** Exibe todos os canais adicionados.

Guia

As informações do EPG (Guia de programação eletrônica) são fornecidas pelas redes responsáveis pela transmissão. Ao utilizar a programação fornecida pelas redes, é possível especificar com antecedência programas que deseja assistir para que a TV mude automaticamente para o canal desejado no horário especificado. Dependendo do status de um canal, o campo de programas pode estar em branco ou desatualizado.

### Bloqueio de Programas

- Excluir:** Exclui um canal da lista de canais.
- Adicionar:** Adiciona um canal excluído. Aparece apenas quando você seleciona o canal excluído em **Todos**.

**Azul (Selecionar Tudo / Desmarcar Tudo):** Seleciona ou desmarca todos os canais ao mesmo tempo.

**[0-9] (Vá Para):** Vá para os canais diretamente pressionando os números (0-9).

**[P] (Página):** Vá para a página anterior ou para a página seguinte.

**[F] (Ferramentas):** Exibe o menu opções. Os itens de opções de menu que aparecem podem ser diferentes dependendo do status do canal e tipo.

**Antena:** Seleção o sinal de transmissão desejado.

**Categoria:** Altera o modo de canal para **Todos**, **Canais Adic.**, **Vis. Recentemente**, **Mais Vistos**.

**Editar Favoritos:** Vá para **Editar Favoritos** na tela diretamente.

**Renomear Canal:** (apenas para canais analógicos): Atribua um nome de até cinco caracteres para um canal.

**Informação:** Exibe detalhes do programa selecionado.

**Outras Funções**

**Sintonia Fina:** (apenas para canais analógicos) Se a recepção for clara, você não precisa fazer a sintonia fina do canal, já que isso é feito automaticamente durante a operação de busca e armazenamento. Se o sinal estiver fraco ou distorcido, faça a sintonia fina do canal manualmente.

Os canais com a sintonização fina ajustada e que foram salvos estão marcados com um asterisco "\*" do lado direito de seus respectivos números, no mostrador de canais.

Para desligar a sintonia fina, selecione **Restaurar**.

**Sistema de Cor:** (apenas para canais analógicos) Normalmente, a TV pode receber imagem e som de boa qualidade no modo AUTO. Este modo detecta automaticamente a entrada de cor do sinal. Se a aplicação de cor é insatisfatória, selecione qualquer um dos **PAL-M**, **PAL-N** ou **NTSC**.

**Closed Caption**

**Closed Caption:** É possível ligar ou desligar a função CC. Caso as legendas não estejam disponíveis, as mensagens não serão exibidas na tela.

A função closed caption não funciona nos modos Componente ou HDMI.

**Modo de Legenda:** É possível selecionar o modo de legenda desejado.

A disponibilidade das legendas depende do programa que está sendo transmitido.

**CC1-CC4 / Text1-Text4:** (apenas para canais analógicos) A função de legendas funciona tanto no modo de canal de TV analógico como quando um sinal é fornecido de um dispositivo externo à TV. (Dependendo do sinal de transmissão, a função Legenda Analógica pode não funcionar em canais digitais.)

**Opções de Áudio**

**Idioma de Áudio:** (apenas para canais digitais) Altera o valor padrão de idioma de áudio.

O idioma disponível pode ser diferente dependendo do sinal de transmissão.

**Som Várias Faixas:** (apenas para canais analógicos).

**Mono:** Seleção para canais transmitidos em mono, ou se houver algum problema na recepção do sinal estéreo.

**SAP:** Seleção para ouvir o Programa de áudio separado, geralmente, trata-se da tradução de um idioma estrangeiro.

Dependendo do programa específico que estiver sendo transmitido, você pode ouvir em **Mono**, **Estéreo** ou **SAP**.

## Conexões

Conecte a sua TV a uma antena ou a cabo, e depois conecte seus periféricos. Quando estiver pronto, conecte o cabo de força à TV, e em seguida, conecte o cabo de força a uma tomada AC. Se você está conectando a sua TV a um cabo ou receptor de satélite usando HDMI, Componente, ou Conexões compostas, você não precisa conectar a ANT IN a uma antena ou cabo.

- Para obter a melhor qualidade de imagem e áudio, conecte dispositivos digitais utilizando um cabo HDMI.
- Se você conectar um dispositivo externo à TV que utiliza uma versão mais antiga do HDMI, o vídeo e o áudio podem não funcionar. Se isso ocorrer, pergunte ao fabricante do dispositivo sobre a versão do HDMI e, se estiver desatualizada, solicite uma atualização.
- Certifique-se de comprar um cabo HDMI certificado. Caso contrário, a imagem talvez não seja exibida ou poderá ocorrer um erro de conexão.
- Para uma conexão set-top box usando um cabo HDMI, recomenda-se conectar a uma porta HDMI IN (STB).
- Este modelo de TV não é permitido para conexão com PC (podem causar distorções na imagem).

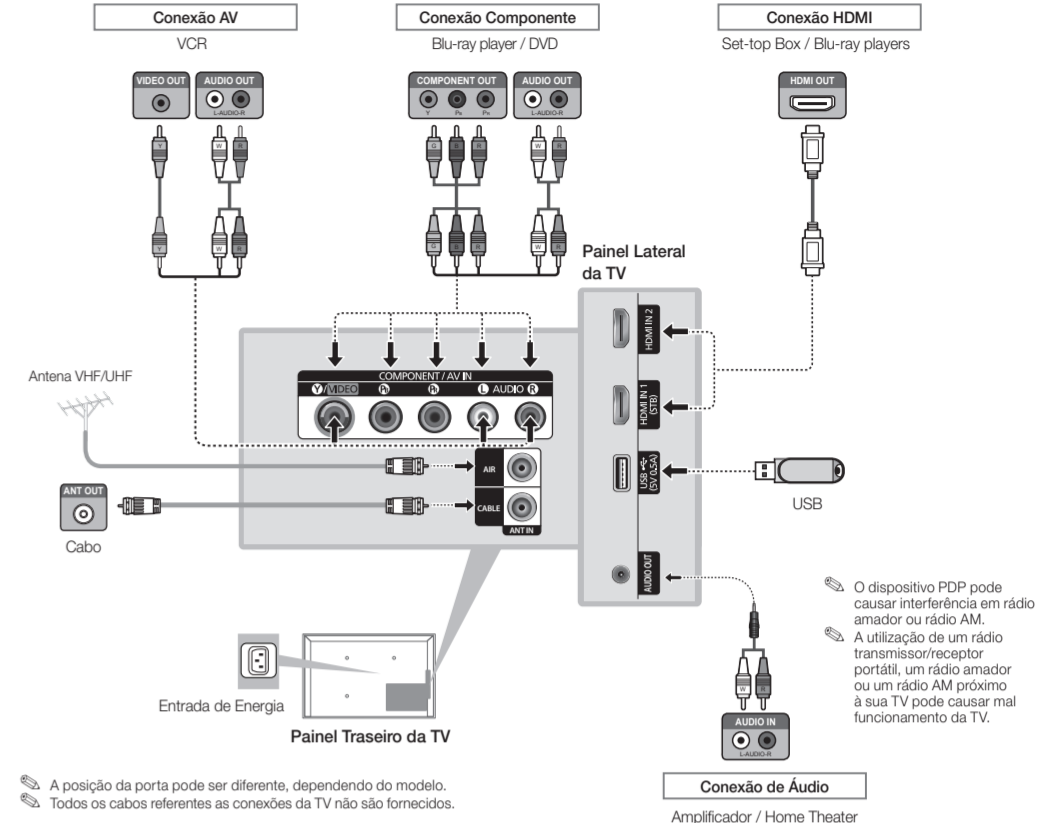

A posição da porta pode ser diferente, dependendo do modelo.

Todos os cabos referentes as conexões da TV não são fornecidos.

## Alteração da fonte de entrada

### Entrada

Quando estiver assistindo TV e você quiser assistir a um filme no seu aparelho de DVD ou Blu-ray ou mudar para o seu set-top box ou receptor de satélite STB, é necessário alterar a Entrada.

- Pressione o botão SOURCE do controle remoto.
- Selecione a fonte de entrada externa desejada.

**TV / HDMI1 / HDMI2 / AV / Componente**

Você só pode escolher dispositivos externos que estão conectados à TV. Na **Entrada**, as entradas conectadas são destacadas.

Ao conectar um dispositivo AV à porta HDMI IN (DVI) com o cabo HDMI para DVI, você deverá definir a TV para o modo **Dispositivos DVI** em **Editar Nome**.

A Entrada "TV" não pode ser editada.

### Como usar Editar Nome

Em **Entrada**, pressione o botão TOOLS, e, em seguida, é possível definir um nome desejado para a entrada externa.

**VCR / DVD / Sinal Cabo / Sinal Satélite / PVR STB / Receptor AV / Jogos / Filmadora / PC / DVI PC / Dispositivos DVI / TV / IPTV / Blu-ray / HD DVD / DMA:** Norme o dispositivo conectado às entradas para facilitar a seleção de sua fonte de entrada.

Ao conectar um PC à porta HDMI IN (DVI) com o cabo HDMI, você deverá definir a TV para o modo **PC** em **Editar Nome**.

Ao conectar um PC à porta HDMI IN (DVI) com o cabo HDMI para DVI, você deverá definir a TV para o modo **DVI PC** em **Editar Nome**.

Ao conectar um dispositivo AV à porta HDMI IN (DVI) com o cabo HDMI para DVI, você deverá definir a TV para o modo **Dispositivos DVI** em **Editar Nome**.

A Entrada "TV" não pode ser editada.

### Informação

É possível ver informações detalhadas dos o dispositivo externo conectado.

## Botões do controle remoto

Este controle remoto tem pontos de braille nos botões Power (Ligar/desligar), Channel, Volume e Tecla 5, e pode ser usado por pessoas com deficiência visual.

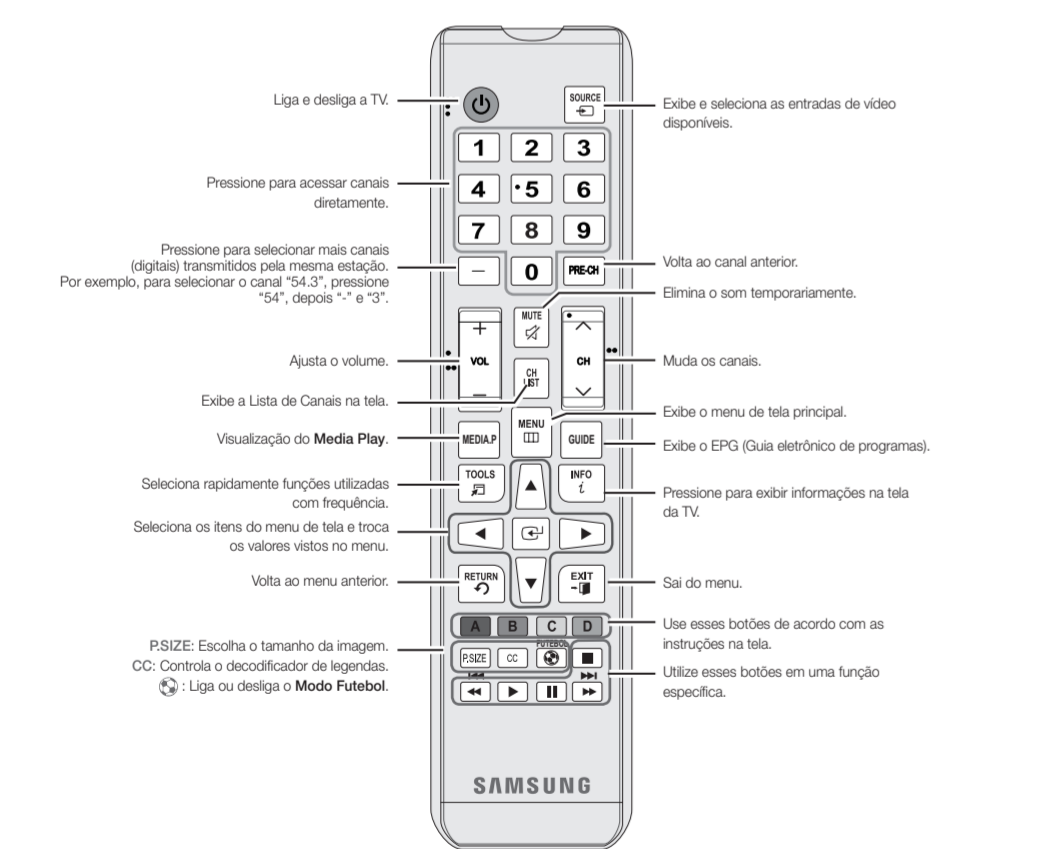

PSIZE: Escolha o tamanho da imagem.

CC: Controla o decodificador de legendas.

• Liga ou desliga o Modo Futebol.

NOTE

- Utilize o controle remoto a uma distância máxima de 7 metros da TV.
- Luzes brilhantes podem afetar o desempenho do controle remoto. Evite utilizar próximo a lâmpadas fluorescentes especiais ou luzes de néon.
- A cor e o formato podem variar, dependendo do modelo.

Instalação das pilhas (Tamanhos das pilhas: AAA)



- Filtro Ruído MPEG.** Reduz o ruído de MPEG para obter qualidade melhorada de imagem.
- Nível de Preto HDMI:** Seleciona o nível de preto para ajustar a profundidade da tela.
- Disponível somente no modo HDMI (sinais RGB).
- Modo Filme.** Configura a TV para detectar e processar automaticamente o conteúdo de todas as fontes e ajustar a imagem para obter a melhor qualidade.
- Disponível no modo TV e no modo de entrada externa que suporta SD (480 / 576) e sinais HD (1080) exceto no modo PC.
- Se a tela não parecer natural, altere sua opção para **Desl / Auto** para **Modo Filme**.

- Exibição Analógica Limp.** (apenas para canais analógicos) Reduz o ruído da imagem em diagonal, causados pela interferência de sinais.
- Imagem Desligada**
- A tela será desligada, mas o som continuará ligado. Pressione qualquer botão exceto o botão de volume para ativar a tela.

- Restaurar Imagem**
- Restaura o modo de imagem atual para suas configurações padrão.
- Menu de Som**
- Como alterar o modo de som predefinido**
- Modo de Som**
- Padrão:** Seleciona o modo de som normal.
  - Música:** Destaca a música sobre as vozes.
  - Filme:** Fornece o melhor som para filmes.
  - Voz Destacada:** Ênfases voicés over other sounds.
  - Amplificador:** Aumenta a intensidade de sons de alta frequência para permitir melhor audição para deficientes auditivos.

- Ajuste das Configurações de Som**
- Efeito de Som**
- (apenas para o modo de som padrão)
- Use as setas de teclas para cima e para baixo para selecionar uma opção, e em seguida pressione ENTER **↵**.
- DTS Surround:** O sistema SRS TruSurround HD Digital proporciona uma presença de som superior. Os alto-falantes adicionais usam som multi-direcional, criando assim um ambiente de áudio, idealmente adequado para filmes, esportes e jogos.
  - DTS TruLogic:** Essa função enfatiza a voz enquanto mantém o nível de som de fundo, permitindo que o diálogo seja ouvido com mais clareza.
  - Equalizador:** Use o **Equalizador** para personalizar o ajuste de som para cada alto-falante.
  - Balanco:** Ajusta o equilíbrio entre o alto-falante direito e o esquerdo.
  - 100Hz / 300Hz / 1kHz / 3kHz / 10kHz (Ajuste de largura de banda):** Ajusta o nível de frequências de largura de banda especificadas.
  - Restaurar:** Restaura o equalizador de volta às configurações padrão.

- Selecionar Alto-falante**
- Volume Automático:** Para equalizar o nível de volume de cada canal, ajuste como **Normal**.
  - Nota:** Esse modo permite uma experiência de áudio melhorada com relação ao modo **Normal** (fazendo com que quase não haja ruído. Muito útil para uso no período noturno.
  - Para usar o controle de volume no dispositivo de entrada conectado à TV, defina o **Volume de Entrada** da TV. Caso contrário, uma mudança para o controle de volume do dispositivo de entrada pode não ser aplicada.
- Restaurar Som**
- Restaura todas as configurações de som para os valores padrão.

- Volume Automático:** Para equalizar o nível de volume de cada canal, ajuste como **Normal**.
- Nota:** Esse modo permite uma experiência de áudio melhorada com relação ao modo **Normal** (fazendo com que quase não haja ruído. Muito útil para uso no período noturno.
- Para usar o controle de volume no dispositivo de entrada conectado à TV, defina o **Volume de Entrada** da TV. Caso contrário, uma mudança para o controle de volume do dispositivo de entrada pode não ser aplicada.

- Atualizar Agora:** Insira uma unidade USB que contenha o arquivo de atualização de firmware, transferido de "www.samsung.com" na TV.
- Tome cuidado para não desconectar a energia ou remover a unidade USB enquanto as atualizações são aplicadas. A TV desligará e ligará automaticamente após a conclusão da atualização do firmware.

- Atualização de Software**
- O menu de **Atualização de Software** permite atualizar o software da TV para a versão mais recente.
- Versão atual - o software já instalado na TV.
- Quando o software é atualizado, as configurações de vídeo e áudio que você fez irão voltar para suas configurações padrão. Aconselhamos a gravar as suas configurações para que você possa facilmente restaurá-las após a atualização.

- Atualizar Agora:** Insira uma unidade USB que contenha o arquivo de atualização de firmware, transferido de "www.samsung.com" na TV.
- Tome cuidado para não desconectar a energia ou remover a unidade USB enquanto as atualizações são aplicadas. A TV desligará e ligará automaticamente após a conclusão da atualização do firmware.

- Atualização de Software**
- O menu de **Atualização de Software** permite atualizar o software da TV para a versão mais recente.
- Versão atual - o software já instalado na TV.
- Quando o software é atualizado, as configurações de vídeo e áudio que você fez irão voltar para suas configurações padrão. Aconselhamos a gravar as suas configurações para que você possa facilmente restaurá-las após a atualização.

- Atualizar Agora:** Insira uma unidade USB que contenha o arquivo de atualização de firmware, transferido de "www.samsung.com" na TV.
- Tome cuidado para não desconectar a energia ou remover a unidade USB enquanto as atualizações são aplicadas. A TV desligará e ligará automaticamente após a conclusão da atualização do firmware.

- Atualização de Software**
- O menu de **Atualização de Software** permite atualizar o software da TV para a versão mais recente.
- Versão atual - o software já instalado na TV.
- Quando o software é atualizado, as configurações de vídeo e áudio que você fez irão voltar para suas configurações padrão. Aconselhamos a gravar as suas configurações para que você possa facilmente restaurá-las após a atualização.

- Atualizar Agora:** Insira uma unidade USB que contenha o arquivo de atualização de firmware, transferido de "www.samsung.com" na TV.
- Tome cuidado para não desconectar a energia ou remover a unidade USB enquanto as atualizações são aplicadas. A TV desligará e ligará automaticamente após a conclusão da atualização do firmware.

- Atualização de Software**
- O menu de **Atualização de Software** permite atualizar o software da TV para a versão mais recente.
- Versão atual - o software já instalado na TV.
- Quando o software é atualizado, as configurações de vídeo e áudio que você fez irão voltar para suas configurações padrão. Aconselhamos a gravar as suas configurações para que você possa facilmente restaurá-las após a atualização.

- Atualizar Agora:** Insira uma unidade USB que contenha o arquivo de atualização de firmware, transferido de "www.samsung.com" na TV.
- Tome cuidado para não desconectar a energia ou remover a unidade USB enquanto as atualizações são aplicadas. A TV desligará e ligará automaticamente após a conclusão da atualização do firmware.

- Atualização de Software**
- O menu de **Atualização de Software** permite atualizar o software da TV para a versão mais recente.
- Versão atual - o software já instalado na TV.
- Quando o software é atualizado, as configurações de vídeo e áudio que você fez irão voltar para suas configurações padrão. Aconselhamos a gravar as suas configurações para que você possa facilmente restaurá-las após a atualização.

- Atualizar Agora:** Insira uma unidade USB que contenha o arquivo de atualização de firmware, transferido de "www.samsung.com" na TV.
- Tome cuidado para não desconectar a energia ou remover a unidade USB enquanto as atualizações são aplicadas. A TV desligará e ligará automaticamente após a conclusão da atualização do firmware.

- Atualização de Software**
- O menu de **Atualização de Software** permite atualizar o software da TV para a versão mais recente.
- Versão atual - o software já instalado na TV.
- Quando o software é atualizado, as configurações de vídeo e áudio que você fez irão voltar para suas configurações padrão. Aconselhamos a gravar as suas configurações para que você possa facilmente restaurá-las após a atualização.

- Atualizar Agora:** Insira uma unidade USB que contenha o arquivo de atualização de firmware, transferido de "www.samsung.com" na TV.
- Tome cuidado para não desconectar a energia ou remover a unidade USB enquanto as atualizações são aplicadas. A TV desligará e ligará automaticamente após a conclusão da atualização do firmware.

- Menu Sistema**

- Executando a configuração inicial**
- Configuração**
- Configure os canais e a hora ao configurar a TV pela primeira vez ou quando reiniciar a TV.
- Execute a configuração inicial, seguindo as instruções do manual da TV.
  - Digite a sua SENHA de 4 dígitos. O padrão é 0-0-0-0.

- Ajuste da Hora**
- Hora**
- A hora atual será exibida sempre que você pressionar o botão INFO.
  - Relógio: O ajuste do relógio ativa diversas funções da TV que envolvem horário.
  - Se o cabo de força for desconectado, será necessário definir novamente o relógio.
  - Modo Relógio:** Define a hora atual manualmente ou automaticamente.
  - Auto:** Define a hora atual de modo Automático usando o horário recebido da transmissão digital.
  - A antena deve estar conectada para que seja possível ajustar a hora configurada automaticamente.
  - Manual:** Define a hora atual de modo Manual.
  - Dependendo da estação e do sinal da transmissora, o horário automático pode não ser ajustado corretamente. Se isso acontecer, ajuste o horário manualmente.

- Config. Relógio:** Defina a **Data e Hora**.
- Disponível apenas quando o **Modo Relógio** está definido para **Config. Manual**.
- Manual:** Defina a hora atual de modo Manual.
- Dependendo da estação e do sinal da transmissora, o horário automático pode não ser ajustado corretamente. Se isso acontecer, ajuste o horário manualmente.

- Config. Relógio:** Defina a **Data e Hora**.
- Disponível apenas quando o **Modo Relógio** está definido para **Config. Manual**.
- Manual:** Defina a hora atual de modo Manual.
- Dependendo da estação e do sinal da transmissora, o horário automático pode não ser ajustado corretamente. Se isso acontecer, ajuste o horário manualmente.

- Config. Relógio:** Defina a **Data e Hora**.
- Disponível apenas quando o **Modo Relógio** está definido para **Config. Manual**.
- Manual:** Defina a hora atual de modo Manual.
- Dependendo da estação e do sinal da transmissora, o horário automático pode não ser ajustado corretamente. Se isso acontecer, ajuste o horário manualmente.

- Config. Relógio:** Defina a **Data e Hora**.
- Disponível apenas quando o **Modo Relógio** está definido para **Config. Manual**.
- Manual:** Defina a hora atual de modo Manual.
- Dependendo da estação e do sinal da transmissora, o horário automático pode não ser ajustado corretamente. Se isso acontecer, ajuste o horário manualmente.

- Config. Relógio:** Defina a **Data e Hora**.
- Disponível apenas quando o **Modo Relógio** está definido para **Config. Manual**.
- Manual:** Defina a hora atual de modo Manual.
- Dependendo da estação e do sinal da transmissora, o horário automático pode não ser ajustado corretamente. Se isso acontecer, ajuste o horário manualmente.

- Config. Relógio:** Defina a **Data e Hora**.
- Disponível apenas quando o **Modo Relógio** está definido para **Config. Manual**.
- Manual:** Defina a hora atual de modo Manual.
- Dependendo da estação e do sinal da transmissora, o horário automático pode não ser ajustado corretamente. Se isso acontecer, ajuste o horário manualmente.

- Config. Relógio:** Defina a **Data e Hora**.
- Disponível apenas quando o **Modo Relógio** está definido para **Config. Manual**.
- Manual:** Defina a hora atual de modo Manual.
- Dependendo da estação e do sinal da transmissora, o horário automático pode não ser ajustado corretamente. Se isso acontecer, ajuste o horário manualmente.

- Config. Relógio:** Defina a **Data e Hora**.
- Disponível apenas quando o **Modo Relógio** está definido para **Config. Manual**.
- Manual:** Defina a hora atual de modo Manual.
- Dependendo da estação e do sinal da transmissora, o horário automático pode não ser ajustado corretamente. Se isso acontecer, ajuste o horário manualmente.

- Config. Relógio:** Defina a **Data e Hora**.
- Disponível apenas quando o **Modo Relógio** está definido para **Config. Manual**.
- Manual:** Defina a hora atual de modo Manual.
- Dependendo da estação e do sinal da transmissora, o horário automático pode não ser ajustado corretamente. Se isso acontecer, ajuste o horário manualmente.

- Config. Relógio:** Defina a **Data e Hora**.
- Disponível apenas quando o **Modo Relógio** está definido para **Config. Manual**.
- Manual:** Defina a hora atual de modo Manual.
- Dependendo da estação e do sinal da transmissora, o horário automático pode não ser ajustado corretamente. Se isso acontecer, ajuste o horário manualmente.

- Config. Relógio:** Defina a **Data e Hora**.
- Disponível apenas quando o **Modo Relógio** está definido para **Config. Manual**.
- Manual:** Defina a hora atual de modo Manual.
- Dependendo da estação e do sinal da transmissora, o horário automático pode não ser ajustado corretamente. Se isso acontecer, ajuste o horário manualmente.

- Config. Relógio:** Defina a **Data e Hora**.
- Disponível apenas quando o **Modo Relógio** está definido para **Config. Manual**.
- Manual:** Defina a hora atual de modo Manual.
- Dependendo da estação e do sinal da transmissora, o horário automático pode não ser ajustado corretamente. Se isso acontecer, ajuste o horário manualmente.

- Config. Relógio:** Defina a **Data e Hora**.
- Disponível apenas quando o **Modo Relógio** está definido para **Config. Manual**.
- Manual:** Defina a hora atual de modo Manual.
- Dependendo da estação e do sinal da transmissora, o horário automático pode não ser ajustado corretamente. Se isso acontecer, ajuste o horário manualmente.

- Config. Relógio:** Defina a **Data e Hora**.
- Disponível apenas quando o **Modo Relógio** está definido para **Config. Manual**.
- Manual:** Defina a hora atual de modo Manual.
- Dependendo da estação e do sinal da transmissora, o horário automático pode não ser ajustado corretamente. Se isso acontecer, ajuste o horário manualmente.

- Config. Relógio:** Defina a **Data e Hora**.
- Disponível apenas quando o **Modo Relógio** está definido para **Config. Manual**.
- Manual:** Defina a hora atual de modo Manual.
- Dependendo da estação e do sinal da transmissora, o horário automático pode não ser ajustado corretamente. Se isso acontecer, ajuste o horário manualmente.

- Config. Relógio:** Defina a **Data e Hora**.
- Disponível apenas quando o **Modo Relógio** está definido para **Config. Manual**.
- Manual:** Defina a hora atual de modo Manual.
- Dependendo da estação e do sinal da transmissora, o horário automático pode não ser ajustado corretamente. Se isso acontecer, ajuste o horário manualmente.

- Config. Relógio:** Defina a **Data e Hora**.
- Disponível apenas quando o **Modo Relógio** está definido para **Config. Manual**.
- Manual:** Defina a hora atual de modo Manual.
- Dependendo da estação e do sinal da transmissora, o horário automático pode não ser ajustado corretamente. Se isso acontecer, ajuste o horário manualmente.

- Config. Relógio:** Defina a **Data e Hora**.
- Disponível apenas quando o **Modo Relógio** está definido para **Config. Manual**.
- Manual:** Defina a hora atual de modo Manual.
- Dependendo da estação e do sinal da transmissora, o horário automático pode não ser ajustado corretamente. Se isso acontecer, ajuste o horário manualmente.

- Config. Relógio:** Defina a **Data e Hora**.
- Disponível apenas quando o **Modo Relógio** está definido para **Config. Manual**.
- Manual:** Defina a hora atual de modo Manual.
- Dependendo da estação e do sinal da transmissora, o horário automático pode não ser ajustado corretamente. Se isso acontecer, ajuste o horário manualmente.

- Config. Relógio:** Defina a **Data e Hora**.
- Disponível apenas quando o **Modo Relógio** está definido para **Config. Manual**.
- Manual:** Defina a hora atual de modo Manual.
- Dependendo da estação e do sinal da transmissora, o horário automático pode não ser ajustado corretamente. Se isso acontecer, ajuste o horário manualmente.

- Config. Relógio:** Defina a **Data e Hora**.
- Disponível apenas quando o **Modo Relógio** está definido para **Config. Manual**.
- Manual:** Defina a hora atual de modo Manual.
- Dependendo da estação e do sinal da transmissora, o horário automático pode não ser ajustado corretamente. Se isso acontecer, ajuste o horário manualmente.

- Config. Relógio:** Defina a **Data e Hora**.
- Disponível apenas quando o **Modo Relógio** está definido para **Config. Manual**.
- Manual:** Defina a hora atual de modo Manual.
- Dependendo da estação e do sinal da transmissora, o horário automático pode não ser ajustado corretamente. Se isso acontecer, ajuste o horário manualmente.

- Config. Relógio:** Defina a **Data e Hora**.
- Disponível apenas quando o **Modo Relógio** está definido para **Config. Manual**.
- Manual:** Defina a hora atual de modo Manual.
- Dependendo da estação e do sinal da transmissora, o horário automático pode não ser ajustado corretamente. Se isso acontecer, ajuste o horário manualmente.

- Config. Relógio:** Defina a **Data e Hora**.
- Disponível apenas quando o **Modo Relógio** está definido para **Config. Manual**.
- Manual:** Defina a hora atual de modo Manual.
- Dependendo da estação e do sinal da transmissora, o horário automático pode não ser ajustado corretamente. Se isso acontecer, ajuste o horário manualmente.

- Config. Relógio:** Defina a **Data e Hora**.
- Disponível apenas quando o **Modo Relógio** está definido para **Config. Manual**.
- Manual:** Defina a hora atual de modo Manual.
- Dependendo da estação e do sinal da transmissora, o horário automático pode não ser ajustado corretamente. Se isso acontecer, ajuste o horário manualmente.

- Config. Relógio:** Defina a **Data e Hora**.
- Disponível apenas quando o **Modo Relógio** está definido para **Config. Manual**.
- Manual:** Defina a hora atual de modo Manual.
- Dependendo da estação e do sinal da transmissora, o horário automático pode não ser ajustado corretamente. Se isso acontecer, ajuste o horário manualmente.

- Config. Relógio:** Defina a **Data e Hora**.
- Disponível apenas quando o **Modo Relógio** está definido para **Config. Manual**.
- Manual:** Defina a hora atual de modo Manual.
- Dependendo da estação e do sinal da transmissora, o horário automático pode não ser ajustado corretamente. Se isso acontecer, ajuste o horário manualmente.

- Config. Relógio:** Defina a **Data e Hora**.
- Disponível apenas quando o **Modo Relógio** está definido para **Config. Manual**.
- Manual:** Defina a hora atual de modo Manual.
- Dependendo da estação e do sinal da transmissora, o horário automático pode não ser ajustado corretamente. Se isso acontecer, ajuste o horário manualmente.

- Config. Relógio:** Defina a **Data e Hora**.
- Disponível apenas quando o **Modo Relógio** está definido para **Config. Manual**.
- Manual:** Defina a hora atual de modo Manual.
- Dependendo da estação e do sinal da transmissora, o horário automático pode não ser ajustado corretamente. Se isso acontecer, ajuste o horário manualmente.

- Config. Relógio:** Defina a **Data e Hora**.
- Disponível apenas quando o **Modo Relógio** está definido para **Config. Manual**.
- Manual:** Defina a hora atual de modo Manual.
- Dependendo da estação e do sinal da transmissora, o horário automático pode não ser ajustado corretamente. Se isso acontecer, ajuste o horário manualmente.

- Config. Relógio:** Defina a **Data e Hora**.
- Disponível apenas quando o **Modo Relógio** está definido para **Config. Manual**.
- Manual:** Defina a hora atual de modo Manual.
- Dependendo da estação e do sinal da transmissora, o horário automático pode não ser ajustado corretamente. Se isso acontecer, ajuste o horário manualmente.

- Config. Relógio:** Defina a **Data e Hora**.
- Disponível apenas quando o **Modo Relógio** está definido para **Config. Manual**.
- Manual:** Defina a hora atual de modo Manual.
- Dependendo da estação e do sinal da transmissora, o horário automático pode não ser ajustado corretamente. Se isso acontecer, ajuste o horário manualmente.

- Config. Relógio:** Defina a **Data e Hora**.
- Disponível apenas quando o **Modo Relógio** está definido para **Config. Manual**.
- Manual:** Defina a hora atual de modo Manual.
- Dependendo da estação e do sinal da transmissora, o horário automático pode não ser ajustado corretamente. Se isso acontecer, ajuste o horário manualmente.

- Config. Relógio:** Defina a **Data e Hora**.
- Disponível apenas quando o **Modo Relógio** está definido para **Config. Manual**.
- Manual:** Defina a hora atual de modo Manual.
- Dependendo da estação e do sinal da transmissora, o horário automático pode não ser ajustado corretamente. Se isso acontecer, ajuste o horário manualmente.

- Config. Relógio:** Defina a **Data e Hora**.
- Disponível apenas quando o **Modo Relógio** está definido para **Config. Manual**.
- Manual:** Defina a hora atual de modo Manual.
- Dependendo da estação e do sinal da transmissora, o horário automático pode não ser ajustado corretamente. Se isso acontecer, ajuste o horário manualmente.

- Config. Relógio:** Defina a **Data e Hora**.
- Disponível apenas quando o **Modo Relógio** está definido para **Config. Manual**.
- Manual:** Defina a hora atual de modo Manual.
- Dependendo da estação e do sinal da transmissora, o horário automático pode não ser ajustado corretamente. Se isso acontecer, ajuste o horário manualmente.

- Config. Relógio:** Defina a **Data e Hora**.
- Disponível apenas quando o **Modo Relógio** está definido para **Config. Manual**.
- Manual:** Defina a hora atual de modo Manual.
- Dependendo da estação e do sinal da transmissora, o horário automático pode não ser ajustado corretamente. Se isso acontecer, ajuste o horário manualmente.

- Config. Relógio:** Defina a **Data e Hora**.
- Disponível apenas quando o **Modo Relógio** está definido para **Config. Manual**.
- Manual:** Defina a hora atual de modo Manual.
- Dependendo da estação e do sinal da transmissora, o horário automático pode não ser ajustado corretamente. Se isso acontecer, ajuste o horário manualmente.

- Config. Relógio:** Defina a **Data e Hora**.
- Disponível apenas quando o **Modo Relógio** está definido para **Config. Manual**.
- Manual:** Defina a hora atual de modo Manual.
- Dependendo da estação e do sinal da transmissora, o horário automático pode não ser ajustado corretamente. Se isso acontecer, ajuste o horário manualmente.

- Config. Relógio:** Defina a **Data e Hora**.
- Disponível apenas quando o **Modo Relógio** está definido para **Config. Manual**.
- Manual:** Defina a hora atual de modo Manual.
- Dependendo da estação e do sinal da transmissora, o horário automático pode não ser ajustado corretamente. Se isso acontecer, ajuste o horário manualmente.

- Config. Relógio:** Defina a **Data e Hora**.
- Disponível apenas quando o **Modo Relógio** está definido para **Config. Manual**.
- Manual:** Defina a hora atual de modo Manual.
- Dependendo da estação e do sinal da transmissora, o horário automático pode não ser ajustado corretamente. Se isso acontecer, ajuste o horário manualmente.

- Config. Relógio:** Defina a **Data e Hora**.
- Disponível apenas quando o **Modo Relógio** está definido para **Config. Manual**.
- Manual:** Defina a hora atual de modo Manual.
- Dependendo da estação e do sinal da transmissora, o horário automático pode não ser ajustado corretamente. Se isso acontecer, ajuste o horário manualmente.

- Config. Relógio:** Defina a **Data e Hora**.
- Disponível apenas quando o **Modo Relógio** está definido para **Config. Manual**.
- Manual:** Defina a hora atual de modo Manual.
- Dependendo da estação e do sinal da transmissora, o horário automático pode não ser ajustado corretamente. Se isso acontecer, ajuste o horário manualmente.

- Config. Relógio:** Defina a **Data e Hora**.
- Disponível apenas quando o **Modo Relógio** está definido para **Config. Manual**.
- Manual:** Defina a hora atual de modo Manual.
- Dependendo da estação e do sinal da transmissora, o horário automático pode não ser ajustado corretamente. Se isso acontecer, ajuste o horário manualmente.

- Config. Relógio:** Defina a **Data e Hora**.
- Disponível apenas quando o **Modo Relógio** está definido para **Config. Manual**.
- Manual:** Defina a hora atual de modo Manual.
- Dependendo da estação e do sinal da transmissora, o horário automático pode não ser ajustado corretamente. Se isso acontecer, ajuste o horário manualmente.

- Config. Relógio:** Defina a **Data e Hora**.
- Disponível apenas quando o **Modo Relógio** está definido para **Config. Manual**.
- Manual:** Defina a hora atual de modo Manual.
- Dependendo da estação e do sinal da transmissora, o horário automático pode não ser ajustado corretamente. Se isso acontecer, ajuste o horário manualmente.

- Config. Relógio:** Defina a **Data e Hora**.
- Disponível apenas quando o **Modo Relógio** está definido para **Config. Manual**.
- Manual:** Defina a hora atual de modo Manual.
- Dependendo da estação e do sinal da transmissora, o horário automático pode não ser ajustado corretamente. Se isso acontecer, ajuste o horário manualmente.

### Serviço de Execução Automática de Dados

- Ligue ou desligue o Serviço de Execução Automática de Dados. Se a Execução Automática estiver ligada, o serviço de dados inicia suas operações sempre que o Menu → **Sistema** → **Serviço de Execução Automática de Dados** → **Ligado/Desligado**.
- Dependendo da programação da emissora, o serviço de dados estará disponível ou não.
- O conteúdo transmitido pela emissora de TV referente a serviços de dados, é de responsabilidade da emissora.

- Gerar**
- Modo Jogo:** Ao se conectar a um jogo, tais como PlayStation™ ou Xbox™, você poderá ter uma experiência mais real selecionando o modo de jogo.
  - Restrições do modo jogo
    - Para desconectar o console e conectar outro dispositivo externo, configure **Modo Jogo** para **Deslig.**, no menu de configuração.
    - Se você exitar o menu da TV no **Modo Jogo**, a tela irá tremer um pouco.
  - Modo Jogo** não está disponível quando a fonte de entrada está definida como TV.
  - Depois de conectar o console do jogo, defina **Modo Jogo** como **Ligado**. Inicialmente, poderá observar redução de qualidade da imagem.
  - Se o **Modo Jogo** está **Ligado**:
    - O **Modo Imagem** está definido para **Padrão** e o **Modo de Som** está definido para **Filme**.

- Blqueio do Painel:** Bloqueia ou desbloqueia todas as teclas no painel de controle remoto.
- Logo de Inicialização:** Habilita/deshabilita a exibição do logo quando a TV é ligada.
- Sistema de Cor AV:** Normalmente, a TV pode receber imagem a som de boa qualidade quando está no modo Auto. Esse modo detecta automaticamente as fontes de sinal de cor. Se a implementação de cor não for satisfatória, selecione **PAL-M**, **PAL-N** ou **NTSC**.
- Somente disponível no modo AV.

- Alterar Senha**
- É exibida a tela **Mudar SENHA**. Escolha 4 dígitos para a sua SENHA e insira-a na tela **Digite Nova SENHA**. Digite novamente os mesmos 4 dígitos na tela **Confirme Nova SENHA**. Quando aparecer a tela de confirmação, pressione o botão ENTER **↵**. Sua SENHA foi memorizada.
- A tela de digitação da senha é exibida antes da tela de confirmação. Digite a sua senha de 4 dígitos. O padrão é "0-0-0-0".
  - Se você esquecer a SENHA, pressione os botões do controle remoto, na sequência a seguir em modo standby, para restaurar a SENHA no número inicial "0-0-0-0": MUTE → 8 → 2 → 4 → POWER (Ligado).
  - Condição ideal para desbloqueio de pixels

- Outras Funções**
- Menu Idioma**
- Selecionar o idioma do menu.
- Seleção **Menu Idioma** e pressione o botão ENTER **↵**.
  - Seleção o idioma desejado e pressione o botão ENTER **↵**.

- Proteção de Tela**

Para minimizar a possibilidade de queima de tela, este produto é equipado com tecnologia de redução de queima de tela. O ajuste da Hora permite programar o tempo entre o movimento da imagem em minutos.

  - Deslocamento de Pixel:** Ao utilizar esta função, você pode ver de minuto em minuto menor pixels no monitor PDP na direção horizontal ou vertical para evitar retenção de imagem na tela.
  - A marca **✓** indica que o dia foi selecionado.

**Hora:** Defina a hora, minuto, am/pm.

**Volume:** Defina o nível de volume desejado.

**Entrada:** Para selecionar a entrada do conteúdo que será reproduzido quando a TV é ligada. Você pode:

  - Seleção **TV** e exiba na TV um canal específico ar ou cabo.
  - Seleção **USB** e tenha na TV a reprodução de arquivos de fotos ou áudio a partir de um dispositivo USB.
  - Seleção uma entrada na sua TV que conectou a um set-top box, e exiba na TV um canal do set-top box.
  - O dispositivo USB deve ser conectado à sua TV antes de selecionar **USB**.

Se você selecionar uma entrada diferente **TV** ou **USB**, você deve:

  - Terminar um cabo ou um set-top box conectado a essa entrada.
  - Ajustar o set-top box para o canal que deseja assistir quando a TV ligar.
  - Deixe o set-top box ligado.
  - Quando você selecionar uma entrada diferente **TV** ou **USB**, as opções **Antena** e **Cabo** desaparecerão.

