



Contate a SAMSUNG EM TODO O MUNDO

Caso tenha dúvidas ou comentários sobre os produtos da Samsung, entre em contato com o centro de atendimento ao cliente da SAMSUNG.

País	Assistência Técnica ☎	Web Site
ARGENTINA	0800-333-3733	www.samsung.com/ar
BRASIL	0800-124-421 4004-0000	www.samsung.com.br
CHILE	800-SAMSUNG (726-7864) Do celular 02-482 82 00	www.samsung.com/cl
BOLÍVIA	800-10-7260	www.samsung.com/latin
COLÔMBIA	01-8000112112	www.samsung.com/latin
COSTA RICA	0-800-507-7267	www.samsung.com/latin
REP. DOMINICANA	1-800-751-2676	www.samsung.com/latin
EQUADOR	1-800-10-7267	www.samsung.com/latin
EL SALVADOR	800-6225	www.samsung.com/latin
GUATEMALA	1-800-299-0013	www.samsung.com/latin
HONDURAS	800-27919267	www.samsung.com/latin
JAMAICA	1-800-234-7267	www.samsung.com/latin
NICARÁGUA	00-1800-5077267	www.samsung.com/latin
PANAMÁ	800-7267	www.samsung.com/latin
PERU	0-800-777-08	www.samsung.com/latin
PORTO RICO	1-800-682-3180	www.samsung.com/latin
TRINIDAD & TOBAGO	1-800-SAMSUNG(726-7864)	www.samsung.com/latin
VENEZUELA	0-800-100-5303	www.samsung.com/latin



SERIES **6**
6400



LED TV

Manual do Usuário

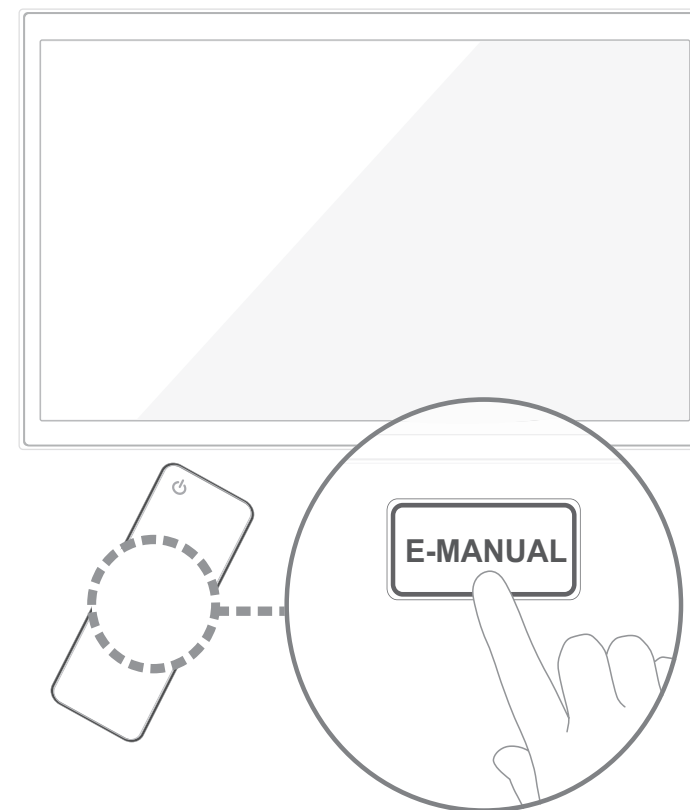

Imagine as possibilidades

Obrigado por adquirir este produto Samsung.
Para receber um serviço mais completo, registre seu produto no site:

www.samsung.com/register



BN68-04805C-00

Instruções de Segurança Importantes

SAMSUNG

Aviso! Instruções de segurança importantes

(Leia a seção adequada que corresponde à marca no produto Samsung antes de tentar instalar o produto.)

ATENÇÃO

RISCO DE CHOQUE ELÉTRICO NÃO ABRIR

CUIDADO: PARA REDUZIR O RISCO DE CHOQUE ELÉTRICO, NÃO RETIRE A TAMPA TRASEIRA.
NÃO EXISTEM PEÇAS SOBRESSALENTES NO INTERIOR DO PRODUTO
A ASSISTÊNCIA SÓ PODE SER EFETUADA POR TÉCNICOS QUALIFICADOS.



Este símbolo indica a existência de alta tensão no interior do televisor. É perigoso tocar em qualquer parte no interior do produto.



Este símbolo indica informações importantes sobre o funcionamento e manutenção do produto.

- As ranhuras e aberturas na caixa e na parte posterior ou inferior permitem a ventilação necessária. Para garantir o funcionamento correto do aparelho e para o proteger do sobreaquecimento, nunca deve bloquear ou tapar estas ranhuras e aberturas.
 - Não tape as ranhuras e aberturas com panos ou outros materiais.
 - Não bloqueie as ranhuras e aberturas colocando o aparelho numa cama, sofá, tapete ou outra superfície semelhante.
 - Não coloque este aparelho num espaço fechado, como uma estante ou um armário embutido, a menos que tenha ventilação adequada.
- Não coloque este aparelho perto ou por cima de um radiador, sistema de aquecimento ou num local em que esteja exposto à incidência direta dos raios solares.
- Não coloque recipientes com água em cima do aparelho (jarras etc.), porque pode provocar um incêndio ou choque elétrico.
- Não exponha o aparelho à chuva nem coloque em locais perto de água (perto de uma banheira, lavatório, lava-louça, tubo da máquina de lavar a louça, piscina ou locais úmidos). Se molhar acidentalmente o aparelho, desligue-o da tomada e contate de imediato o revendedor autorizado. Retire sempre o cabo de alimentação da tomada antes de limpar o produto.
- Este aparelho tem pilhas. Deite fora as pilhas adequadamente de acordo com as considerações ambientais existentes no seu país. Contate as autoridades locais para obter informações sobre a destruição ou reciclagem de pilhas.
- Não sobrecarregue tomadas de parede, extensões nem receptáculos, porque pode provocar um incêndio ou choque elétrico.
- Deve colocar os cabos de alimentação de forma a não serem pisados nem entalados por objetos, tendo em especial atenção os cabos ligados a tomada, a receptáculos e ao ponto de onde os cabos saem do aparelho.
- Para proteger o aparelho de trovoadas, ou quando não for utilizá-lo durante longos períodos de tempo, desligue o aparelho da tomada de parede e desligue a antena ou o sistema de televisão por cabo.
 - Deste modo, o aparelho não sofre eventuais danos provocados por raios e descargas em cabos de alta tensão.
- Antes de ligar o cabo de alimentação AC à tomada do transformador de CC, certifique-se de que a designação de tensão do transformador de CC corresponde à alimentação elétrica local.
- Nunca introduza objetos metálicos nas aberturas do aparelho. Se o fizer, pode provocar choques elétricos.
- Para evitar choques elétricos, nunca toque no interior do aparelho. A caixa do aparelho só deve ser aberta por técnicos qualificados.
- Introduza o cabo de alimentação completamente até o fim. Quando retirar o cabo de alimentação, certifique-se de que o segura pelo plugue quando puxar a mesma da tomada. Não toque no cabo de alimentação com as mãos molhadas.
- Se o aparelho não funcionar normalmente - em particular, se o aparelho emitir ruídos ou cheiros invulgares - desligue o aparelho de imediato e contacte o revendedor autorizado ou centro de assistência técnica.
- Certifique-se de que retira o plugue de alimentação da tomada se o aparelho de televisão não for utilizado ou se o usuário não estiver em casa durante um período de tempo longo (especialmente quando crianças, idosos ou pessoas com deficiências forem deixadas sozinhas em casa).
 - Poeira acumulada pode provocar um choque elétrico, uma fuga elétrica ou um incêndio, fazendo com que o fio de alimentação produza faíscas e aqueça ou deteriore o isolamento.
- Contate um centro autorizado de assistência técnica quando instalar o produto em locais sujeitos a poeiras excessivas, locais sujeitos a temperaturas altas ou baixas, locais com muita humidade, locais onde se utilizem substâncias químicas e locais onde o monitor funcione 24 horas por dia como em aeroportos, estações de comboio, etc. Se não o fizer, pode provocar sérios danos no produto.
- Utilize um plugue e uma tomada devidamente ligados ao terra.
 - Uma ligação de terra deficiente pode causar choque elétrico ou danos no equipamento. (Só equipamento de classe 1.)
- Deve puxar o plugue da tomada para desligar o aparelho da corrente, de forma a deixar o plugue pronto a ser utilizado.
- Não deixe as crianças mexerem no produto.
- Guarde os acessórios (bateria, etc.) num local seguro fora do alcance das crianças.
- Não instale o produto num local instável, como uma prateleira inclinada, um chão desnivelado ou um local exposto à vibração.
- Não deixe cair ou provoque qualquer impacto no produto. Se o produto estiver danificado, desligue o cabo de alimentação e contate um centro de assistência.
- Desligue o cabo de alimentação da tomada e utilize um pano seco e macio para limpar o produto. Não utilize quaisquer produtos químicos como cera, benzina, álcool, diluentes, inseticida, ambientador, lubrificante ou detergente. Tal pode danificar o aspecto do produto ou eliminar a impressão do mesmo.
- Não deixe cair gotas ou salpicos em cima do aparelho.
- Não destrua as pilhas através de fogo.
- Não provoque curto-circuito, nem desfaça ou sobreaqueça as pilhas.
- Existe perigo de explosão se a pilha for substituída incorretamente. Substitua-a apenas pelo mesmo tipo de pilha ou por uma equivalente.
- AVISO - PARA EVITAR O ALASTRAR DE UM INCÊNDIO, MANTENHA SEMPRE AS VELAS OU OUTRO TIPO DE CHAMA LONGE DESTA PRODUTO.



Conteúdos

Funções Básicas

- 2 Instruções de Segurança Importantes
- 4 Funções para sua nova TV
- 4 Licenças
- 5 Acessórios
 - 5 Colocação da base para suporte de cabos
- 6 Usando o Controle Remoto
 - 7 Instalação das pilhas (Tamanho das pilhas: AAA x 2)
- 8 Ligando a TV
- 9 Alternando entre Fontes de Vídeo
- 10 Configuração do Controle Remoto Universal
 - 10 Adicionar o Dispositivo Externo
- 11 Visualizando o e-Manual
 - 11 Rolando uma Página
 - 11 Usando os Ícones no Topo
 - 12 Saltando para um Item no Menu
 - 12 Atualizando o e-Manual

Configuração de Rede

- 13 Conectando a uma Rede
 - 13 Conexão de Rede - Sem fio
 - 13 Cuidados com a Rede sem fio
 - 13 Protocolos de Segurança de Rede
 - 14 Conexão de Rede - A cabo

3D Conceitos Básicos

- 15 Óculos 3D Ativo
 - 15 Pareamento dos óculos 3D Ativo
 - 17 Assistindo Vídeo 3D
- 18 O que é Suporte Remoto?

Solução de Problemas e Outras Informações

- 19 Solução de Problemas
- 20 Como instalar o kit de montagem na parede (opcional)
- 22 Sensor Ecológico e Brilho da Tela
- 23 Armazenamento e Manutenção
- 23 Segurança do espaço de instalação
- 24 Dica de Prevenção – Fixação da TV à parede

Especificações

- 25 Especificações - TV

Guias

- 26 Declarações de Conformidade Regulamentar (Para Óculos 3D Ativo)

As figuras e ilustrações deste Manual de usuário são fornecidas apenas para fins de referência e podem ser diferentes da aparência real dos produtos. O design e as especificações do produto podem ser alterados sem aviso prévio.

Para obter máxima qualidade de imagem sem distorção é necessário sinal digital de alta qualidade em formato widescreen e uso de *conversor/decodificador de sinal. *Este modelo já possui o conversor/decodificador de sinal integrado.

Funções para sua nova TV

- **3D:** Este novo recurso permite a exibição de conteúdo 3D.

- **SMART HUB:**

Essa TV possui Smart Hub, um espaço para a família e diversas opções de entretenimento. Com o Smart Hub, o usuário pode navegar na internet, transferir aplicativos, e ficar em contato com a família e amigos através de serviços das redes sociais. Além disso, você pode desfrutar de fotos, vídeos, e arquivos de músicas armazenados em dispositivos de armazenamento externo.

Pressione o botão  para iniciar o Smart Hub. Escolha um serviço usando os ícones exibidos na parte superior da tela.

Social: Assista os vídeos mais recentes do YouTube, além dos seus vídeos e de seus amigos no Facebook e Twitter. Você pode também fazer chamadas de vídeo para os seus amigos conectando a câmera à TV. (vendido separadamente).

Apps: Transfira e instale aplicativos tais como Web Browser e Web Browser.

Fotos, Vídeos, e Músicas: Reproduza fotos, vídeos, e arquivos de músicas de um dispositivo de armazenamento externo.

- **Anynet+ (HDMI-CEC):** Permite o controle de todos os dispositivos Samsung conectados que suportam Anynet+ com o controle remoto da TV Samsung.
- **e-Manual:** Fornece um manual do usuário detalhado na tela e integrado em sua TV.
- **Interação SMART:** Essa função permite acessar e controlar funções e opções de menu usando movimentos. Para usar a Função Interação Smart, a câmera de TV (vendido separadamente) deve ser conectado à TV.
- **Gerenciador de Dispositivo:** Use os recursos da TV com um teclado USB ou Bluetooth e mouse.
- **Screen Mirroring:** Exibe a tela do dispositivo móvel na sua TV através da rede sem fio.

Licenças



Acessórios

- ☞ Verifique se os itens a seguir foram incluídos com a TV. Se algum item estiver faltando, entre em contato com o representante.
- ☞ As cores e os formatos dos itens podem variar dependendo do modelo.
- ☞ Verifique se não há nenhum acessório escondido atrás dos materiais da embalagem após abrir a caixa.

- Controle Remoto e pilhas (AAA x 2) (opcional)
- Certificado de Garantia / Guia de Segurança
- Manual do Usuário / Guia de Instalação Rápida
- Cabo de Força
- Pano de Limpeza (opcional)
- Óculos 3D Ativo Samsung (opcional)



Base para suporte de cabos (opcional)



Anel-suporte x 4 (opcional)



Cabo Extensor IR (opcional)

Colocação da base para suporte de cabos

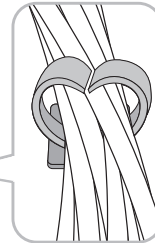
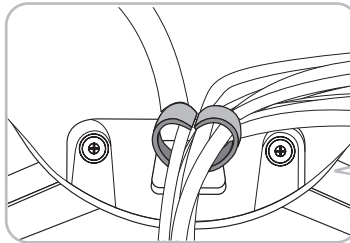
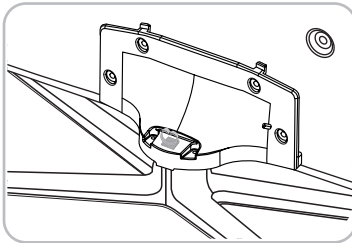

Aviso: As telas podem ser danificadas devido a pressão direta quando manuseada incorretamente. Recomendamos levantar a TV pelas extremidades, como mostrado.



Usando o Controle Remoto

Este controle remoto tem pontos de braille nos botões **Power**, **Channel**, e **Volume** e pode ser usado por pessoas com deficiência visual.

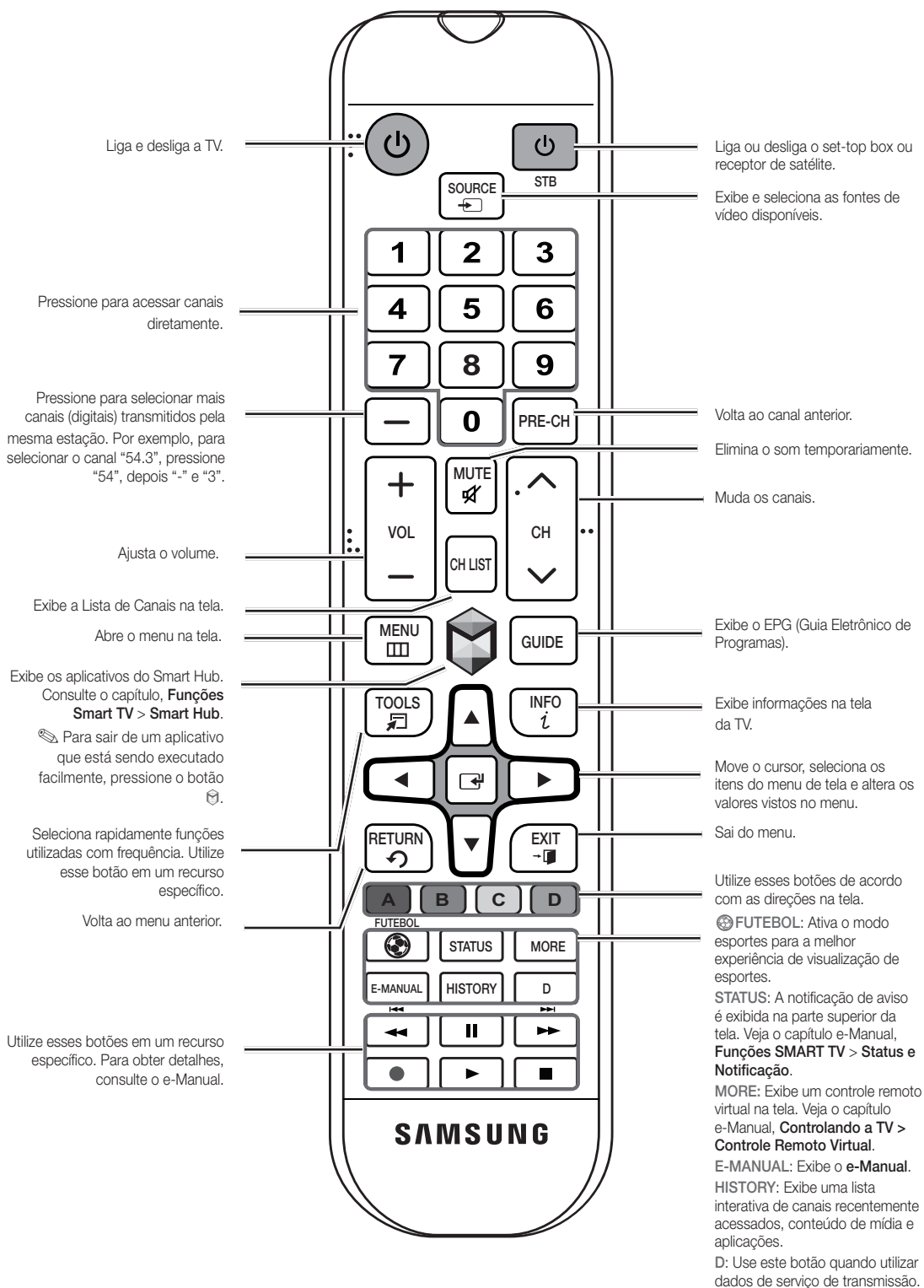

Instalação das pilhas (Tamanho das pilhas: AAA x 2)

Faça com que a polaridade das pilhas corresponda aos símbolos no compartimento.

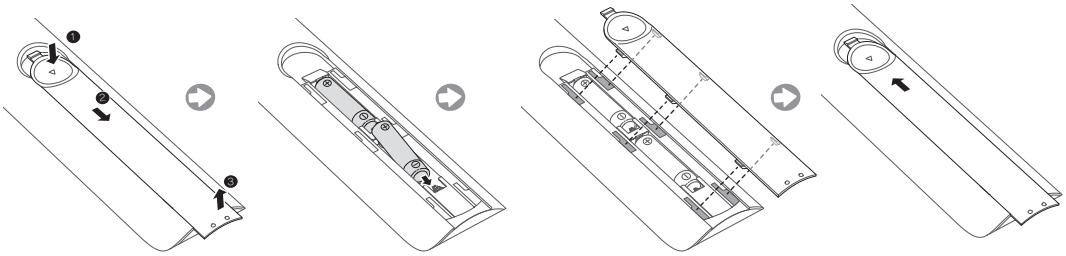



NOTA

- Coloque as pilhas de modo que a polaridade delas (+/-) corresponda à ilustração no compartimento.
- Utilize o controle remoto a uma distância de 7 metros da TV.
- Luzes brilhantes podem afetar o desempenho do controle remoto. Evite utilizá-lo quando estiver perto de luzes fluorescentes especiais ou sinais de néon.
- A cor e o formato podem variar, dependendo do modelo.

Ligando a TV

Ligue a TV usando o botão  no controle remoto ou no painel da TV.

-  A primeira vez que você ligar a TV, imediatamente irá executar a configuração inicial.
-  A cor e o formato do produto podem variar, dependendo do modelo.
-  O Botão de Funções da TV, um pequeno joystick em formato de botão localizado a direita na parte traseira da TV, permite controlar a TV sem o controle remoto.

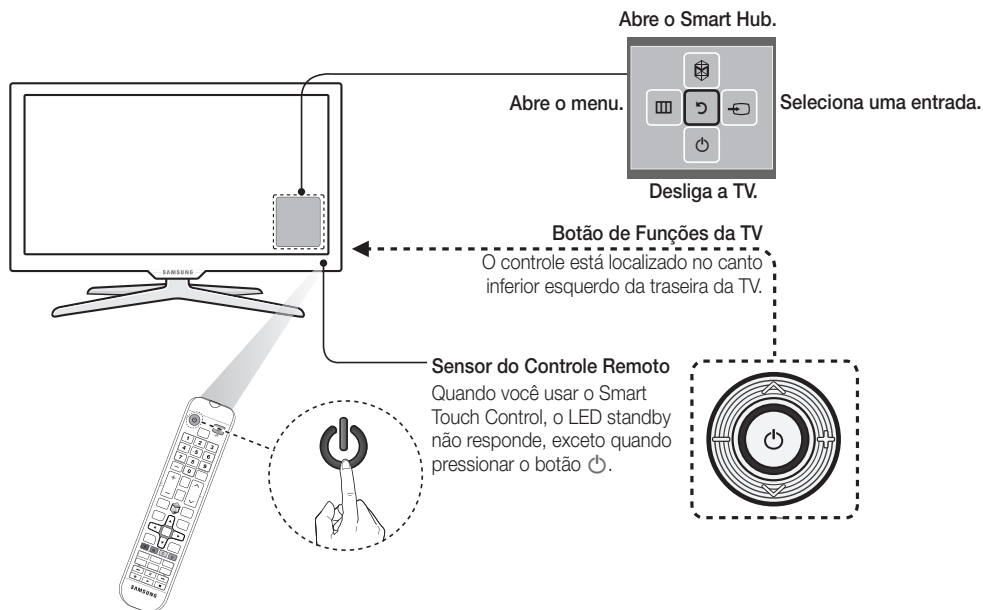

Cuidado com a tampa de entrada

CUIDADO

Estas instruções de serviço são para uso do pessoal técnico qualificado.

Para reduzir o risco de choque elétrico ou risco de incêndio, não execute nenhum serviço que não esteja contido no manual de instruções, a menos que você esteja qualificado para fazê-lo.

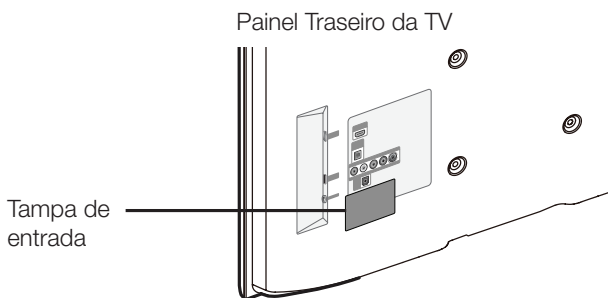

-  O painel traseiro pode variar dependendo do modelo.

Alternando entre Fontes de Vídeo

Pressione o botão **SOURCE** para alternar entre os dispositivos conectados à TV.

Por exemplo, para alternar para um console de jogo conectado a uma segunda entrada HDMI, pressione o botão **SOURCE**. Na lista **Source**, selecione **HDMI2**. O nome das entradas podem variar dependendo do produto.

Selecione o botão **Tools** da tela **Entrada** para acessar as seguintes opções:

- **Editar Nome:** Você pode renomear os dispositivos conectados à TV para mais facilmente identificar fontes externas.

Com um computador conectado à porta HDMI (DVI) com um cabo HDMI, por exemplo, você pode alterar **PC** em **Editar Nome**.

Com um computador conectado à porta HDMI (DVI) com um cabo HDMI para DVI, por exemplo, você pode alterar **DVI PC** em **Editar Nome**.

Com um dispositivo AV conectado à porta HDMI (DVI) com um cabo HDMI para DVI, por exemplo, você pode alterar **Dispositivos DVI** em **Editar Nome**.

- **Informação:** Veja informações detalhadas sobre os dispositivos conectados.
- **Atualizar:** Selecione se um dispositivo conectado não aparece na lista. Se a lista não mostrar o dispositivo depois de selecionar **Atualizar**, verifique o status da TV para conexão de dispositivos.
- **Remover USB:** Remova o dispositivo USB da lista com segurança. Esta função só está disponível quando o dispositivo USB está selecionado.
- **Configuração do Controle Remoto Universal:** Use esta opção para definir as configurações do controle remoto universal. Usando o controle remoto universal, os usuários podem controlar os dispositivos externos conectados à TV, tal como um set-top box, Blu-ray player, e receptor AV.

Configuração do Controle Remoto Universal

Esta TV tem um recurso de controle remoto universal que permite controlar o set-top box, Blu-ray players, home theaters e outros dispositivos externos de terceiros conectados à TV usando o controle remoto da TV.

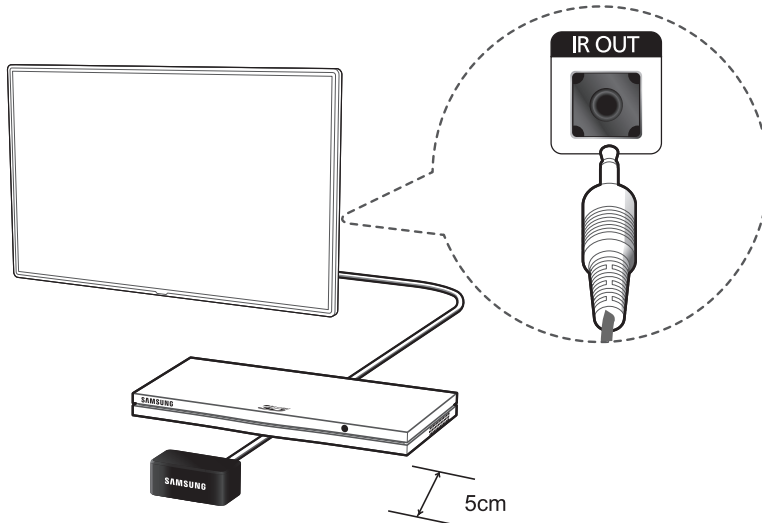

Mantenha uma distância de 5 cm, pelo menos, entre o CABO EXTENSOR IR e o dispositivo externo, tal como a figura mostra. Alinhe o CABO EXTENSOR IR ao receptor de sinal do controle remoto do dispositivo externo. No entanto, não pode ter nenhum obstáculo entre o CABO EXTENSOR IR e o dispositivo externo. A presença de um obstáculo irá interferir na transmissão do sinal do controle remoto.

Adicionar o Dispositivo Externo

1. Ligue o dispositivo externo que pretende configurar a função controle remoto universal e, em seguida, pressione **Source** para abrir a tela de Entrada.
2. Selecione **Configuração do Controle Remoto Universal** na parte superior da tela. Esse procedimento inicia o processo de configuração do controle remoto universal.
3. Siga as instruções na tela e configure o recurso do controle remoto universal usando o conjunto de códigos recomendados. Se o conjunto de códigos recomendados não funcionar, configure o controle remoto, digitando o número do modelo manualmente.

Visualizando o e-Manual

O e-manual integrado contém informações sobre as principais funções da sua TV.

Pressione o botão **E-MANUAL** ou abra o menu **Suporte** e selecione **e-Manual**.

1. Selecione uma categoria do lado esquerdo da tela.





2. Selecione um item. O e-Manual será aberto na página que contém as informações selecionadas.

 Palavras em azul referem-se à tela de opções de menu e palavras em azul claro referem-se a botões do controle remoto.



 São usadas setas para indicar o caminho do menu. (Exemplo: Menu de Tela > **Suporte** > **e-Manual**)

Rolando uma Página

Para rolar uma página, use um dos seguintes métodos:

- Pressione o botão  ou  na barra de rolagem no canto direito da tela.
- Posicione o foco no botão  ou  no canto direito da tela, pressione o botão de seta para cima ou para baixo no controle remoto.

Usando os Ícones no Topo.

Utilize os ícones  (**Voltar**),  (**Avançar**), e  (**Páginas abertas**) na parte superior esquerda da tela para navegar pelas páginas. Estes ícones estão disponíveis quando duas ou mais páginas já foram visualizadas.

Retornando à Página Inicial

Para retornar à página inicial, pressione o botão **A** ou selecione  no canto superior direito da tela.

Pesquisando o Índice

Pressione o botão **B** ou selecione  no canto superior direito da tela para exibir o índice. Selecione um termo para exibir a página que contém o mesmo.

Pesquisando Páginas

Pressione o botão **C** ou selecione  no canto superior direito da tela, e digite critérios de pesquisa. Selecione uma página a partir da lista de resultados de pesquisa para visualizá-lo.

Fechando o e-Manual

Para fechar o e-Manual, pressione o botão **EXIT** ou selecione  no canto superior direito da tela.

Saltando para um Item no Menu

Para saltar diretamente para o item no menu que é descrito na seção atual, selecione . Pressionando o botão **E-MANUAL** em uma tela no menu abre o e-Manual e exibe a respectiva seção.

 Esta função pode não estar disponível, dependendo do menu.

Atualizando o e-Manual

Quando o e-Manual precisar atualizar para a versão mais recente, a janela **Atualização de Apps** aparecerá na tela de **Apps**. O e-manual pode ser atualizado da mesma forma com uma atualização do aplicativo. Pressione o touchpad na janela **Atualização de Apps**. O e-Manual começa a atualização para a versão mais recente.

Conectando a uma Rede

Conectando a TV a uma rede dá acesso a serviços online, como o Smart Hub, bem como atualizações de software.

Conexão de Rede - Sem fio

Conecte a TV à Internet usando um roteador ou modem padrão.

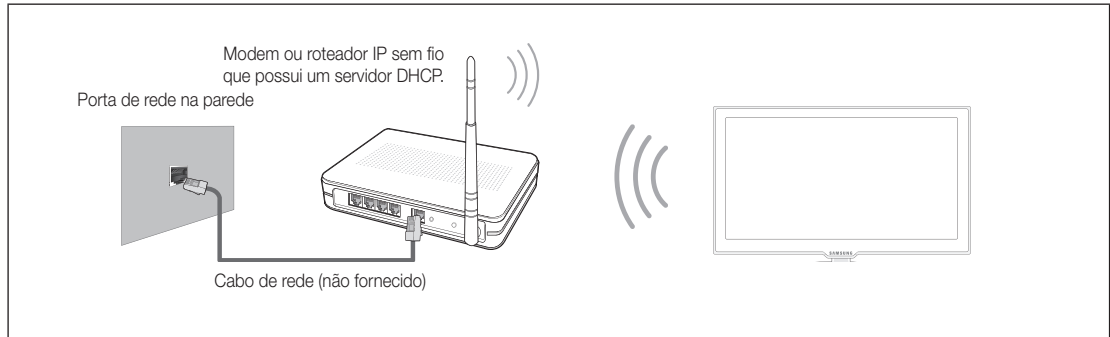

Cuidados com a Rede sem fio

- Esta Smart TV é compatível com os protocolos de comunicação IEEE 802.11 a/b/g/n. A Samsung recomenda a utilização do protocolo IEEE 802.11n. Caso contrário ao reproduzir um vídeo a partir de uma conexão de rede, o vídeo pode não ser reproduzido com fluidez.
- Para usar uma rede sem fio, a TV deve estar conectada a um roteador sem fio ou modem. Se o roteador sem fio suportar DHCP, a TV pode usar um servidor DHCP ou endereço IP estático para se conectar à rede sem fio.
- Selecione um canal que não está atualmente em uso para o roteador sem fio. Se o canal definido para o roteador sem fio está sendo usado por outro dispositivo, o resultado é geralmente uma interferência e/ou uma falha de comunicação.
- A maioria das redes sem fio possui um sistema de segurança opcional. Para ativar um sistema de rede sem fio de segurança, você precisa criar uma chave de segurança utilizando caracteres e números. Essa chave de segurança é então necessária para se conectar à rede sem fio.

Protocolos de Segurança de Rede

A TV só suporta os seguintes protocolos de segurança de rede sem fio e é incapaz de se conectar a roteadores sem fio não-certificados:

- Modos de Autenticação: WEP, WPAPSK, WPA2PSK
- Tipos de Criptografia: WEP, TKIP, AES

Se o roteador sem fio foi definido para o modo Pure High-throughput (Greenfield) 802.11n e o tipo de criptografia for configurado como WEP ou TKIP, As Smart TVs Samsung não serão compatíveis com uma conexão que esteja em conformidade com as novas especificações da certificação de Wi-Fi.

Se o roteador sem fio oferece suporte a WPS (Configuração Wi-Fi Protegida), é possível conectar-se à rede usando PBC ou uma SENHA. O WPS configura automaticamente o SSID e as configurações de chave WPA.

Conexão de Rede – A cabo

Há três maneiras principais para conectar sua TV à rede usando o cabo, dependendo da configuração da rede. Elas estão ilustradas abaixo:

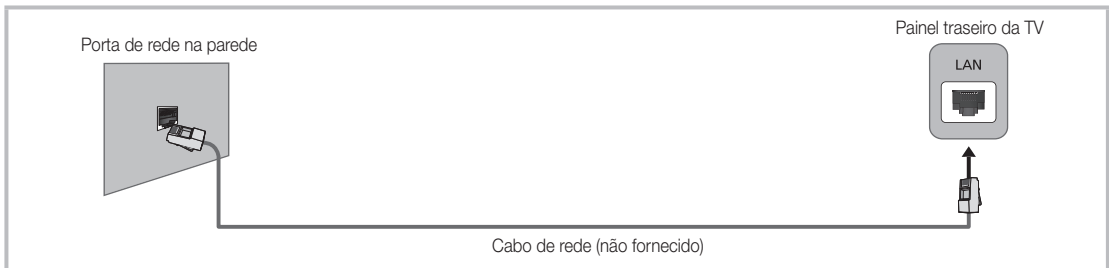
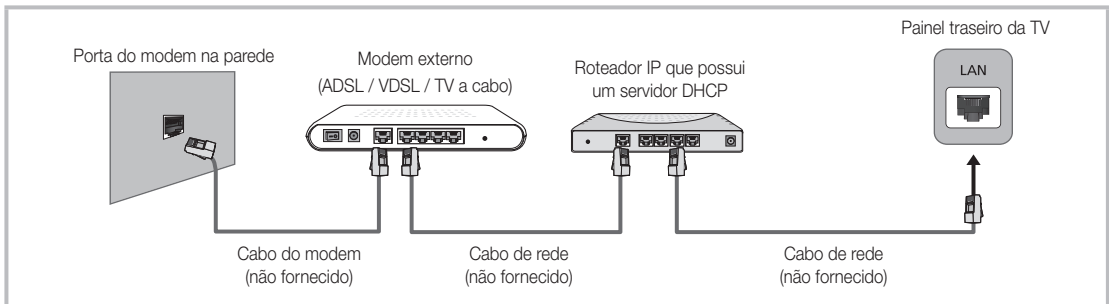
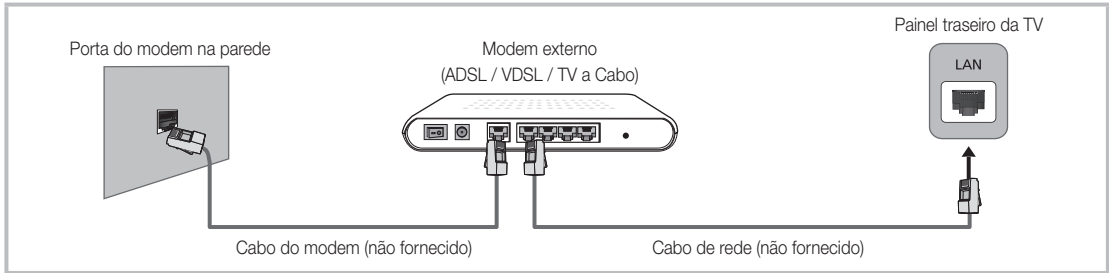

- ✎ A TV não é compatível com velocidades de rede menores ou iguais a 10 Mbps.
- ✎ Utilize um cabo Cat. 7 para a conexão.

Óculos 3D Ativo

Recursos

Os óculos 3D Samsung SSG-5100GB permitem visualizar imagens 3D na sua TV 3D. Os óculos 3D Samsung se comunicam com as TVs Samsung 3D através da faixa de 2.4GHz RF.

- Os óculos 3D Samsung são compatíveis apenas com as séries de TV 3D Samsung D, E e F, que foram lançados em 2011, 2012 e 2013. Estes óculos 3D não podem ser conectados a outros dispositivos Bluetooth.

Peças

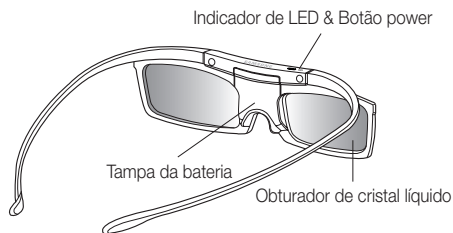

- Para mais detalhes sobre como montar as astes nos óculos e como parear os óculos com a TV, consulte o manual dos óculos 3D.

Substituição da Bateria

Se o LED vermelho piscar a cada dois segundos continuamente, substitua a bateria por uma nova.

- Insira o lado "+" da bateria no lado marcado com "+" no compartimento da bateria.
- Para verificar a capacidade restante da bateria, consulte a seção pareamento neste manual.

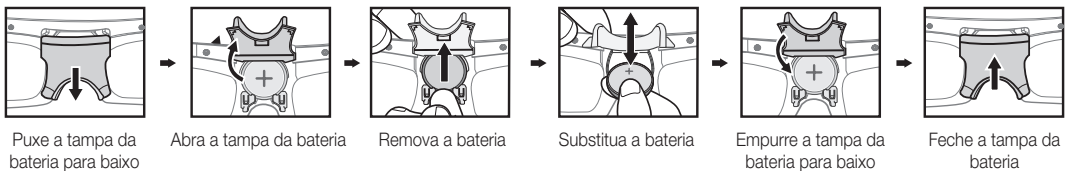

Pareamento dos Óculos 3D Ativo

- O que é o pareamento? O pareamento é o processo de conexão dos óculos 3D e uma TV 3D de modo que os dois dispositivos possam trocar dados.
- Certifique-se de que sua TV Samsung e os óculos 3D não estejam distantes mais do que 50 cm entre eles, enquanto o pareamento está em andamento.

- **Ligando os óculos**

Pressione brevemente o botão power. O LED verde está ligado por 3 segundos. (Certifique-se de que a imagem 3D está ativada na TV antes de utilizar os óculos 3D.)

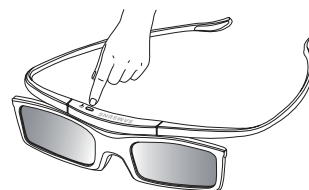

- **Desligando os óculos**

Pressione brevemente o botão power. O LED vermelho está ligado por 3 segundos.

- **Realizando o processo de pareamento**

Ligue a TV e deixe inicializar completamente. Pressione e segure o botão power nos óculos. Os LEDs verde e o vermelho piscam alternadamente por 2 segundos.

- **Campo de funcionamento**

Pareamento à distância recomendada

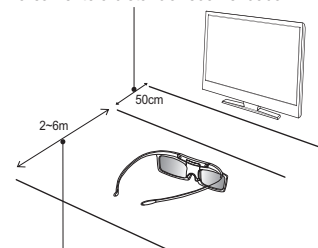

Visualização à distância recomendada

Visualização à distância recomendada	Pareamento à distância recomendada
2- 6 m	50 cm ou menos

- ✎ Uma vez que os óculos 3D são pareados, a capacidade restante da bateria é exibida na tela da TV. (Este recurso só se aplica as TVs 3D Samsung de série F e óculos 3D, que estão disponíveis desde 2013.)
- ✎ Se você continuar tentando parear os óculos e a TV, o nível da bateria irá diminuir significativamente. No entanto, o nível da bateria irá se recuperar a um determinado grau mais ou menos em um minuto.
- ✎ A distância de trabalho depende da existência de obstáculos (uma pessoa, metal, paredes, etc) entre os óculos e a TV e a intensidade do sinal Bluetooth.
- ✎ Desligue os óculos 3D enquanto eles não estiverem em uso. Se você deixar os óculos 3D ligados, o tempo de vida da bateria diminui.

Passos do pareamento

1. Ligue a TV e, em seguida, passe os óculos aproximadamente 49,5 centímetros da TV.
2. Pressione o botão power brevemente nos óculos 3D. Os óculos 3D serão ligados e o pareamento será iniciado.
3. A mensagem "Óculos 3D estão ligados à TV." Será exibido na tela da TV quando o pareamento é concluído com sucesso.
 - Se o pareamento falhar, os óculos 3D desligarão.
 - Se a primeira tentativa de parear falhar, desligue e ligue a TV novamente e execute o passo 2.
 - Como parear novamente: Pressione o botão power no óculos 3D por mais de 1 segundo.

O pareamento é necessário novamente nas seguintes situações:

- Se os óculos 3D não funcionam, mesmo quando o botão power é pressionado, especialmente com uma TV 3D depois de um reparo.
- Se você quiser reproduzir conteúdo 3D em um outro modelo de TV Samsung 3D que pertença as séries D, E, F ou lançado em 2011 até 2013. Você deve parear os óculos com outra TV.

Assistindo Vídeo 3D

Alguns modos 3D podem não estar disponíveis, dependendo do formato da imagem de entrada. Para assistir em 3D, você deve usar óculos 3D Ativo e ligar os óculos, pressionando o botão power.

1. Vá para a tela 3D. (**Imagem > 3D**).
2. Selecione o Modo 3D. O Modo 3D na tela é exibido.
3. Configure o Modo 3D da imagem que você deseja visualizar.

Solução de problemas

Se você encontrar...	Experimente isso...
Meus óculos 3D não funcionam.	Substitua a bateria. Os óculos 3D devem estar perto da TV. Certifique-se de que a distância entre a TV e os óculos 3D é inferior a 6m, em uma linha reta. Verifique as configurações da função 3D da TV.
O LED fica piscando	A bateria acabou. Substitua a bateria.

Especificações (Número do Modelo: SSG-5100GB)

Sistema óptico	Obturadores	Cristal líquido	Transmitância	36±2%
	Distância de funcionamento recomendada	2 ~ 6m	Taxa de Campo	120 campos/segundo
Peso	Óculos	21.5g (incluindo a bateria: 24.0±0.5g.)		
Power	Óculos	Um lítio 3V/bateria de dióxido de manganês 3V (CR2025)		
Consumo de energia	Óculos	0.85mA (Média)		
	Bateria	Tipo	165mAh, 3.0V (CR2025)	
		Tempo de funcionamento	150 horas	
Condições de funcionamento	Temperatura de funcionamento	10°C ~ 40°C		
	Temperatura padrão	-20°C ~ 45°C		

- 🔧 As especificações do produto podem ser alteradas sem aviso, a fim de melhorar o desempenho do produto.
- 🔧 O tempo de funcionamento contínuo pode variar em função do ambiente de comunicação sem fio e condições de uso.

INFORMAÇÃO

" O DISPOSITIVO BLUETOOTH DESTE APARELHO FUNCIONA SOMENTE COM A UTILIZAÇÃO DO ÓCULOS 3D SAMSUNG ATIVO ".

O que é Suporte Remoto?

O Serviço de suporte remoto da Samsung oferece a você um técnico que pode remotamente ajudá-lo a resolver os problemas da sua TV.

- **Diagnosticar** a sua TV.
- **Ajustar as configurações da TV** para você.
- **Restaurar** sua TV **aos valores de fábrica**.
- Instalar **atualizações de firmware** recomendados.

Como Funciona?

Ter um técnico Samsung remotamente para a manutenção de sua TV, é realmente muito simples.



1. Chame a Central de Contato Samsung e solicite um suporte remoto.



2. Abra o menu da sua TV e vá para a **seção de Suporte**.



3. Selecione Gerenciamento Remoto e **Forneça a Senha#** ao técnico.





4. O técnico, então acessará a sua TV. Isso é tudo!

Solução de Problemas

Se a TV aparentar ter algum problema, primeiro verifique esta lista de possíveis problemas e soluções. Além disso, consulte a seção Solução de Problemas no e-Manual. Se nenhuma dessas dicas de solução de problemas se aplicar ao seu caso, visite o site www.samsung.com/suporte ou entre em contato com o Centro de Atendimento ao Cliente Samsung.

Problemas	Soluções e Explicações
Oscilação de brilho e intensidade de luz	Caso sua TV Samsung apresente oscilação de brilho e intensidade de luz esporadicamente, pode ser necessário desativar alguns de seus recursos de economia de energia. Desabilite Economia Energia (Sistema > Solução Ecológica > Sensor Ecológico) e/ou Economia Energia (Sistema > Solução Ecológica > Economia Energia) e verifique novamente.
Conexões componente / cor da tela	Caso ache que a cor da tela de sua TV Samsung não está correta ou que ela está "preto e branco", execute Auto Diagnóstico (Suporte > Auto Diagnóstico > Teste de Imagem) . Se os resultados forem negativos, verifique o seguinte: Os conectores de entrada de vídeo da TV estão conectados aos conectores de saída de vídeo corretos do dispositivo externo? Verifique também as outras conexões. Se a TV estiver conectada a um dispositivo externo através de um cabo componente, verifique se as entradas PB, PR, e Y estão conectadas em seus conectores apropriados.
Brilho da tela	Caso as cores na sua TV Samsung estejam corretas, um pouco mais escuras ou claras demais, tente ajustar as seguintes configurações primeiro. Vá até Imagem e ajuste Luz de fundo, Contraste, Brilho, Nitidez, Cor, Matiz (Vd/Vm) e outras configurações de ajuste da qualidade de imagem.
Auto Motion Plus /Arrasto	Se verificar arrastos ou "efeito fantasma" nas imagens da tela da sua TV, você pode corrigi-las por meio do Auto Motion Plus (Imagem > Opções de Imagem > Auto Motion Plus).
Desligamento indesejado	Caso sua TV Samsung pareça estar desligando sozinha, tente desativar alguns de seus recursos da TV de economia de energia. Verifique se Sleep Timer (Sistema > Hora > Sleep Timer) foi ativado. O Sleep Timer desliga a TV automaticamente para economia de energia após um determinado período de tempo. Se o Sleep Timer não estiver ativado, veja se Sem Sinal Espera (Sistema > Solução Ecológica > Sem Sinal Espera) ou Deslig. Automático (Sistema > Solução Ecológica > Deslig. Automático) foi ativado.
Problemas ao ligar a TV	Quando o televisor for ligado, o led piscará cinco vezes antes da imagem aparecer. Se estiver com problemas para ligar sua TV Samsung, há vários detalhes a verificar antes de ligar para a central de atendimento. Se o cabo estiver conectado corretamente e se o controle remoto está funcionando normalmente, o problema pode ser com a conexão do cabo da antena ou o set-top box não está ligado. Verifique a conexão da antena ou ligue o set-top box.
Montagem da base	Se você tiver algum problema na montagem da base, verifique o guia de instalação rápida.
Não consigo encontrar um canal	Execute novamente a Configuração (Vá para Menu > Sistema > Configuração) ou execute a Prog. Automática . (Vá para Menu > Transmissão > Prog. Automática).

Problemas	Soluções e Explicações
A TV não liga.	<ul style="list-style-type: none"> • Certifique-se de que o cabo de alimentação CA está conectado corretamente à tomada de parede e à TV. • Certifique-se de que a tomada de parede está funcionando. • Experimente pressionar o botão  na TV para verificar se o problema não é o controle remoto. Caso a TV ligue, consulte a seção "O controle remoto não funciona", localizada mais abaixo.
Não há imagem/vídeo.	<ul style="list-style-type: none"> • Verifique as conexões de cabo. Retire e reconecte todos os cabos conectados à TV e aos dispositivos externos. • Defina as saídas de vídeo de seus dispositivos externos (cabo/set-top box, DVD, Blu-ray, etc.) de modo compatível com as conexões de entrada da TV. Por exemplo, caso a saída de um dispositivo externo seja HDMI, ela deve ser conectada a uma entrada HDMI da TV. • Certifique-se de que seus dispositivos conectados estão ligados. • Certifique-se de selecionar a fonte de entrada correta. • Reinicie o dispositivo conectado, desconectando e reconectando o cabo de alimentação do dispositivo.
O controle remoto não funciona.	<ul style="list-style-type: none"> • Substitua as pilhas do controle remoto. Verifique se as pilhas estão instaladas com os polos (+/-) na posição correta. • Limpe a janela do transmissor do controle remoto. • Tente apontar o controle remoto diretamente para a TV a cerca de 1,5 ~1,8m de distância.
O controle remoto do set-top box/receptor de satélite não liga ou desliga a TV e nem ajusta seu volume.	<ul style="list-style-type: none"> • Programe o controle remoto do set-top box/receptor para operar a TV. Consulte o manual do usuário do set-top box/receptor de satélite para obter o código da TV SAMSUNG.

 Esse painel TFT LED usa um painel formado por subpixels que requerem tecnologia sofisticada de produção. Entretanto pode haver alguns pixels luminosos ou escuros na tela. Esses pixels não causarão nenhum impacto no desempenho do produto.

 Para manter sua TV na condição ideal, atualize o firmware mais recente no site da Samsung pelo USB (Samsung.com > Suporte > Downloads).

Como instalar o kit de montagem na parede (opcional)



Montagem do suporte na parede

Caso instale o produto em uma parede, recomendamos que o instale somente da maneira recomendada pelo fabricante. Se não for bem instalado, o produto pode deslizar ou cair, causando ferimentos sérios a uma criança ou adulto e danificando seriamente o produto.

Instalação do kit de montagem na parede

O kit de montagem na parede (vendido separadamente) permite instalar a TV na parede.

Para obter informações detalhadas sobre como instalar o suporte de parede, consulte as instruções fornecidas com o suporte. Recomendamos que você entre em contato com um técnico para instalar o suporte de montagem na parede. Não recomendamos que você faça a instalação sozinho. A Samsung Electronics não se responsabiliza por nenhum dano ao produto ou ferimento causado a você ou a outras pessoas caso decida instalar o suporte de parede por sua conta.

Instalação de um kit de montagem usando o adaptador de montagem na parede

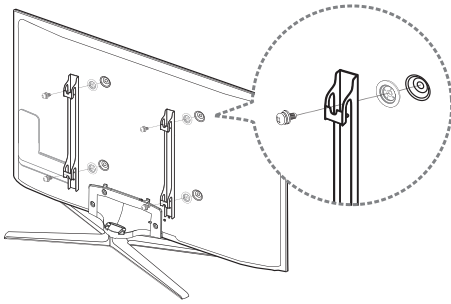

✎ Para informações mais detalhadas, consulte o Manual do Usuário do kit de montagem na parede ao adquirir a TV.

Especificações e Notas do kit de montagem na parede (VESA)

✎ Instale seu suporte em uma parede sólida e perpendicular ao chão. Se a fixação for feita em algum outro material de construção, entre em contato com o revendedor mais próximo para obter informações adicionais. Se você instalar a TV no teto ou em uma parede com inclinação, ela poderá cair e ocasionar algum dano pessoal grave.

✎ NOTA

- As medidas padrão para kits de montagem na parede são mostradas na tabela abaixo.
- Os kits de montagem na parede da Samsung contêm um manual de instalação detalhado. Todas as peças necessárias acompanham o produto.
- Não utilize parafusos que não estejam em conformidade com as especificações VESA para parafusos padrão.
- Não utilize parafusos mais longos do que a dimensão padrão ou que não estejam em conformidade com as especificações VESA para parafusos padrão. Parafusos muito longos podem danificar o interior da TV.
- Para suportes de parede que não estejam em conformidade com as especificações VESA para parafusos padrão, o comprimento dos parafusos pode ser diferente, dependendo das especificações do suporte.
- Não aperte os parafusos com muita força. Isso pode danificar o produto ou fazer com que ele caia, causando ferimentos. A Samsung não se responsabiliza por esses tipos de acidentes.
- A Samsung não se responsabiliza por danos ao produto nem ferimentos quando for usado um suporte de parede não especificado ou que não esteja em conformidade com os padrões VESA, ou caso o consumidor não siga as instruções de instalação do produto.
- Não instale a TV a uma inclinação maior do que 15 graus.
- Sempre conte com a ajuda de duas pessoas para instalar a TV na parede.

Família do produto	Tamanho da TV em polegadas	Especificações VESA (A * B) em milímetros	Parafuso padrão	Quantidade
LED-TV	32 - 42	200 X 200	M8	4
	46 - 65	400 X 400		

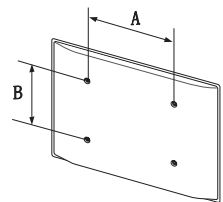

Não instale o kit de montagem na parede enquanto a TV estiver ligada. Isso pode causar ferimentos ocasionados por choque elétrico.

Sensor Ecológico e Brilho da Tela



Sensor Ecológico mede a luminosidade do seu quarto e otimiza o brilho da TV automaticamente para reduzir o consumo de energia. Isso faz com que a TV escureça e clareie automaticamente. Se você quiser desativar esta função, vá para **Menu > Sistema > Solução Ecológica > Sensor Ecológico**



Não bloqueie o sensor com qualquer material. Ela pode diminuir o brilho da imagem.

1. Sensor Ecológico: Esta função de economia de energia ajusta automaticamente o brilho da tela da TV de acordo com a intensidade da luz ambiente detectada pelo sensor de luminosidade.
2. Para ativar ou desativar **Sensor Ecológico**, vá para **Sistema > Solução Ecológica > Sensor Ecológico** e selecione **Lig.** ou **Desl.**
3. Precaução: Se você achar a tela muito escura enquanto assiste a TV em um local escuro, isso pode ser causado pelo Sensor Ecológico.

Armazenamento e Manutenção

- ✎ Se colar adesivos na tela da TV, podem ficar algumas marcas depois de removê-los. Limpe a tela para assistir a TV.
- ✎ A parte externa e a tela do produto podem ser riscados durante a limpeza. Para evitar riscos, certifique-se de limpar a parte externa e a tela com cuidado usando um pano macio.



Não borrife água diretamente sobre o produto. Qualquer líquido que entre em contato com o produto poderá provocar falha, incêndio ou choque elétrico.

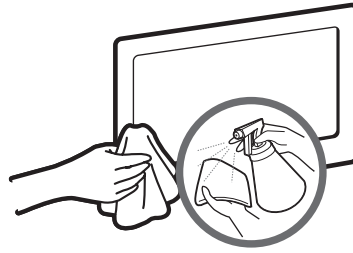

Limpe o produto utilizando um pano macio umedecido com uma pequena quantidade de água. Não use líquidos ou produtos de limpeza inflamáveis (por exemplo, benzeno, tíner).

Segurança do espaço de instalação

Quando você instalar a sua TV, mantenha uma distância de pelo menos 10 centímetros entre a TV e outros objetos (paredes, aparelho, etc.) para garantir que haja ventilação adequada. Não proporcionar a ventilação adequada pode causar fogo ou um problema com o produto devido a um aumento da temperatura interna.

- ✎ Independentemente de usar uma base ou suporte de parede para a TV, é altamente recomendado utilizar somente as peças fornecidas pela Samsung Electronics.
 - Se você usar peças fornecidas por outro fabricante, podem ocorrer problemas com o produto ou ferimentos causados pela queda do produto.

Instalação com uma base.

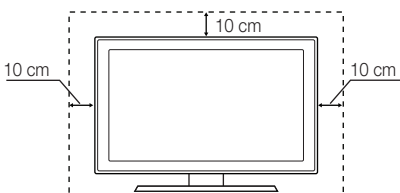

Instalação com um suporte de parede.

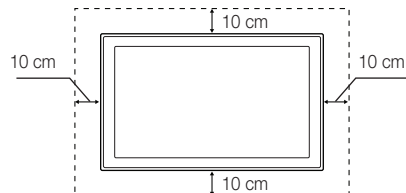

Outros avisos

- ✎ A aparência real da TV pode ser diferente das imagens neste manual, dependendo do modelo.
- ✎ Tenha cuidado ao tocar na TV. Algumas peças podem estar um pouco quentes.

Dica de Prevenção – Fixação da TV à parede



Cuidado: Puxar, empurrar ou subir na TV pode fazer com que ela caia. Certifique-se de que as crianças não se pendurem na TV ou a desestabilizem. Isso pode fazer com que a TV caia e cause ferimentos graves, podendo até levar à morte. Siga todas as instruções de segurança fornecidas no folheto de segurança que acompanha a TV. Para maior estabilidade e segurança, você pode adquirir e instalar o dispositivo antiqueda conforme descrito abaixo.

Para evitar que a TV caia

1. Coloque os parafusos em grampos e prenda-os na parede firmemente. Verifique se os parafusos estão bem presos à parede.

- ✎ Você pode precisar de material extra, como um chumbador dependendo do tipo de parede.
- ✎ Como os grampos, parafusos e corda necessários não são fornecidos, você deve comprá-los separadamente.

2. Remova os parafusos da parte central traseira da TV, coloque-os em grampos e, em seguida, aperte-os novamente na TV.

- ✎ Os parafusos podem não ser fornecidos com o produto. Neste caso, adquira os parafusos com as especificações a seguir.
- ✎ Especificações de parafuso
 - Para 32~65 polegadas: M8

3. Conecte os grampos fixados na TV e os que estão fixados na parede com um cabo forte e prenda-os bem.

✎ **NOTA**

- Instale a TV próxima à parede para que ela não caia para trás.
- É seguro conectar a corda para que os grampos fixados na parede fiquem no mesmo nível ou abaixo dos grampos fixados na TV.
- Desamarre a corda antes de mover a TV.

4. Verifique se todas as conexões estão seguras. Verifique periodicamente as conexões para evitar qualquer sinal de insuficiência ou falha. Se tiver alguma dúvida sobre a segurança das conexões, entre em contato com um profissional de instalação.

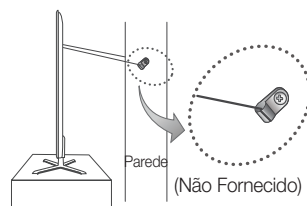
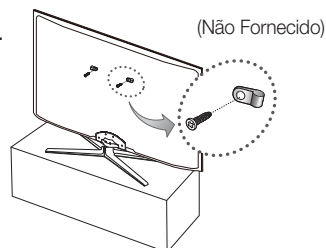

Especificações - TV

Resolução da Tela	1920 x 1080	
Considerações Ambientais	10°C a 40°C	
Temperatura Operacional	10% a 80%, sem condensação	
Umidade Operacional	-20°C a 45°C	
Temperatura para Armazenamento	5% a 95%, sem condensação	
Umidade para Armazenamento	-20° - 20°	
Rotação da Base (Esquerda/Direita)	-20° - 20°	
Nome do Modelo	UN40F6400	UN46F6400
Tamanho da Tela (Diagonal)	40" (40.0 medido na diagonal)	46" (45.9 medido na diagonal)
Consumo de Energia	10W x 2	
Operação normal	132 W	137W ou 131W
Standby	> 1W	> 1W
Som (Saída)	10W x 2	
Dimensões (CxLxA)	UN55F6400	
Corpo	928.2 x 543.8 x 49.6 mm	1059.8 x 617.7 x 49.6 mm
Com suporte	928.2 x 617.3 x 264.8 mm	1059.8 x 704.6 x 306.9 mm
Peso	55" (54.6 medido na diagonal)	
Sem Suporte	8.8 kg	11.5 kg
Com Suporte	9.8 kg	13.1 kg
Nome do Modelo	UN55F6400	
Tamanho da Tela (Diagonal)	55" (54.6 medido na diagonal)	
Consumo de Energia	166W ou 153W	
Operação normal	> 1W	
Standby	10W x 2	
Som (Saída)	10W x 2	
Dimensões (CxLxA)	1250.4 x 724.6 x 48.8 mm	
Corpo	1250.4 x 808.4 x 306.9 mm	
Com suporte	16.7 kg	
Peso	18.5 kg	
Sem Suporte	18.5 kg	
Com Suporte		

- 🔧 Design e especificações estão sujeitos a alterações sem aviso prévio.
- 🔧 A aparência real da TV pode diferir das imagens neste manual, dependendo do modelo.
- 🔧 Para obter mais informações sobre a fonte de alimentação e o consumo de energia, consulte a etiqueta que está no produto.

Modo standby

Para diminuir o consumo de energia desconecte o cabo de energia quando você não usar a TV por um longo tempo.

Declarações de Conformidade Regulamentar (Para Óculos 3D Ativo)



SSG-5100GB

0048-13-3269



(01) 0789250999032 5

"Este equipamento opera em caráter secundário, isto é, não tem direito a proteção contra interferência prejudicial, mesmo de estações do mesmo tipo, e não pode causar interferência a sistemas operando em caráter primário."



WIDT30Q

0310-13-3269



(01) 0789250999038 7

"Este equipamento opera em caráter secundário, isto é, não tem direito a proteção contra interferência prejudicial, mesmo de estações do mesmo tipo, e não pode causar interferência a sistemas operando em caráter primário."

Este produto está homologado pela ANATEL, de acordo com os procedimentos regulamentados pela Resolução 242/2000, e atende aos requisitos técnicos aplicados.

Para maiores informações, consulte o site da ANATEL - www.anatel.gov.br



REDE DE SERVIÇOS AUTORIZADOS - ÁUDIO VIDEO → TV

www.samsung.com.br - Capitais Brasileiras e Regiões Metropolitanas: 4004-0000 - Demais Localidades: 0800-124-421

AC - RIO DE JANEIRO
ABAO INFO CELL
 AV. BRASIL, 303 - SALA 7 - CENTRO
 69960-100 Fone: (80) 3224-8525
6208907
 aboapass@hotmail.com
NOVA ELETRÔNICA
 TRAV. JULIO CESAR, 104 - CERÂMICA
 69800-230 Fone: (68) 3234-9784
3456529
 nelsaoliveira10@terra.com.br

AL - MACEIÓ
 ASSISTÊNCIA TÉCNICA AUTORIZADA
 AV. MENDONÇA JUNIOR, 762 - FAROL
 57050-480 Fone: (82) 3241-5865
1738012
 velletronon@tel.com.br
M. SERVICE CENTER
 AV. JOAO DAVINHO, 321 - LJ 122 E 123 - JATIÇA
 57035-500 Fone: (82) 3316-1549
6235554
 mtvservicecentermaceio@hotmail.com

AM - MANAUS
 COMPUCELL
 AV. DUALMA BATISTA, 143 - CHAPADA
 69250-270 Fone: (69) 3226-7645
347242
 compu@compu.com.br
 MÁXIMA ASSISTÊNCIA
 AV. JOAQUIM MARQUES, 2379 - CENTRO
 69200-031 Fone: (92) 3622-6067
3371991
 maxima.assessoria@terra.com.br

CE - FORTALEZA
ESG FORTALEZA - EXCLUSIVA SAMSUNG
 AV. SANTOS DUMONT, 3301 - ALDEOTA
 60150-162 Fone: (85) 3261-2815
6051093
 fortaleza@samsung.srv.br

CE - GUARUÁ
ELITE SERVIÇOS AVULSOS
 ESTRELA DOSSURTELA - EXCLUSIVA SAMSUNG
 R. JUIZ DE FORA, 1304 - SANTO AGOSTINHO
 30180-961 Fone: (31) 3226-1400
6056730
 samsungbr@samsung.com.br

CE - JI-PARANÁ
 ESTERON ELETRON
 R. RAMUNDO TEÓFILO DE CASTRO, 230
 62000-000 Fone: (88) 3831-6230
342211
 esteron@tel.com.br

CE - JUAZEIRO DO NORTE
ELETRÔNICA ALPHA SETE
 R. SÃO FRANCISCO, 1417 - SÃO MIGUEL
 620990 Fone: (88) 3587-3900
3404931
 cecoro@oi.com.br

CE - MARICÁ
 SONS ELETRÔNICA
 AV. SENADOR CARLES JERESAT, 760
 61600-310 Fone: (83) 3271-2507
6257607
 sons@sonseletronica.com.br

DF - BRASÍLIA
ESG BRASÍLIA - EXCLUSIVA SAMSUNG
 SHOGN CLT 705 BLOCO G LJA 03
 70303-757 Fone: (61) 3623-7277
1738633
 brasilia@samsung.srv.br

ES - CACHOEIRO DE ITAPAIMIM
 THOMAS ELETRÔNICA
 R. LAURO VIANA, 15 - GILBERTO MACHADO
 29300-050 Fone: (28) 3522-3011
1738013
 thomas@thomaseletronica.com.br

ES - COLÍZIA
 PÓWISA ELETRÔNICA
 R. MICHEL DALLA, 101 - CENTRO
 29700-100 Fone: (27) 3271-6252
6063181
 powisa@ig.oi.com.br

ES - OLINDA
TELECOM PANAMÁ
 ROD. JONES DOS SANTOS NEVES, 344
 29150-952 Fone: (27) 3611-0355
1738102
 panama@telecom.com.br

ES - LINDERAIS
 ROCHAS ELETRÔNICA
 AV. RUI BARBOSA, 698 - CENTRO
 29600-072 Fone: (27) 3371-6148
3483564
 esloque_atcc@vemail.com.br

ES - SERRA
 ELETRÔNICA NOVA ILEUSIA
 AV. ARDO SAPO, 230 - GD 30 - LJ 01
 29100-000 Fone: (27) 3430-2060
4202071
 nova@vemail.com.br

ES - VILA VELHA
 ELETRÔNICA LUGH
 AV. LUCIANO DAS NEVES, 911 - CENTRO
 29100-200 Fone: (27) 3229-2144
3428719
 paulalugh@oi.com.br
 TELEMARKETING COMERCIO E INDUSTRIA
 AV. JERONIMO MONTEIRO 105
 29100-400 Fone: (27) 2124-3630
1738251
 telemarketing@telcom.com.br

ES - YTOPIA
 OFICINA DO CELLAR
 AV. LEIFÃO DA SILVA, 703 - LJ 01 - SUÁ
 29052-110 Fone: (27) 3325-9441
1738217
 oficina@oficina@oi.com.br

GO - GOMEDINA
 SHAROTEL ELETRÔNICA
 AV. AMARECHAL MARCELO DE MORAES, 2073
 29050-697 Fone: (27) 3257-6753
3364995
 sharotel@oi.com.br

GO - ANAPÓLIS
 NÓDULO SERVICE
 R. ARNESTO DE OLIVEIRA PINTO, 315
 75020-060 Fone: (62) 3311-7589
1738316
 voad@nuloamp@terra.com.br

GO - GOIÂNIA
 RANDOMI@SANTOS@terra.com.br
 RADIRRA RADIOTECHNICA BRASILEIRA
 AV. INDEPENDÊNCIA, 8844
 74070-010 Fone: (62) 3221-4200
1737938
 radirra@vivo.com.br
 SERV SUL
 AV. T. S. Q. 211, 1758 - NOVA SUÍÇA
 74280-230 Fone: (62) 3288-7874
3289922
 serv@south.com.br

GO - TULZINA
 TELETRONICA MARISTÁ
 R. SANTÍSSIMO SACRAMENTO, 381 - CENTRO
 72800-280 Fone: (61) 3622-1740
6258460
 teletronica_marista@hotmail.com

GO - RIO VERDE
 CELSOMAR DA SILVA GUERBERGO
 R. NILVADO RIBEIRO DA CUNHA, 1145
 75900-500 Fone: (64) 3621-1264
3408716
 polivonica.assist@terra.com.br

MA - IMPERATRIZ
 ANALÓGICA SERVICE
 R. GEARA, 126 - JUSUBARA
 65901-810 Fone: (99) 3523-2906
6242555
 analogicaservice@vivo.com.br

MA - SÃO JOSÉ DO RIO ABRE
 PLANET
 ESTR. DE RIBAMAR, 201 - MIRITITUBA
 65100-200 Fone: (88) 3224-6728
3451975
 gm.ata@terra.com.br

MA - SÃO JOSÉ DOS REIS
 MEGA SERVICE
 AV. CASTELO BRANCO, 467 - LOTE 09
 65076-119 Fone: (88) 3227-6340
3428717
 megaserviceadm@gmail.com
 NETO COMERCIO E SERVIÇOS ELETRÔNICOS
 R. SÃO PANTALÃO, 923 - CENTRO
 65015-400 Fone: (98) 3312-2976
6125027
 neto.com.serv@oi.com.br

MA - TERESINA
 VÍDEO SOM LETA
 R. MARCIANO SANTOS, 703 - CENTRO
 38445-128 Fone: (34) 3241-6526
3471396
 video.som.leta@oi.com.br

MA - TERESINA
ESG TERESINA - EXCLUSIVA SAMSUNG
 R. JUIZ DE FORA, 1304 - SANTO AGOSTINHO
 30180-961 Fone: (31) 3226-1400
6056730
 samsungbr@samsung.com.br

MA - BELÉM
 TEG LINE
 AV. GOVERNADOR VALADARES, 791 - CENTRO
 32510-010 Fone: (31) 3332-1704
6240326
 atendimento@tecline.com.br

MA - DIVINÓPOLIS
 NETO ELETRONICA
 R. MATO GROSSO, 755 - CENTRO
 36000-027 Fone: (31) 3222-3213
1665256
 neto@matogrossos.com.br

MA - GOVERNADOR VALADARES
 MIRA INFORMÁTICA
 R. SETE DE SETEMBRO, 2654 - CENTRO
 35010-172 Fone: (33) 3271-6191
6087257
 mira@vivo.com.br

MA - ITAPATINGA
 AV. ANTÔNICA
 R. PEDRAS PRECIOSAS, 603 - IGUAÇU
 35162-106 Fone: (31) 3224-9637
3458719
 avo@oi.com.br

MA - TERESINA
 ELETRONICA CONSERTEC
 R. DION PRUDENTINO, 214 - PARRA
 35090-048 Fone: (33) 3831-6218
3408804
 almatosconserto@gmail.com

MA - JUIZ DE FORA
 TESA ELETRÔNICA
 R. BARBOSA LIMA, 189 - CENTRO
 36010-020 Fone: (32) 3215-2488
3441877
 tesaeletronica@terra.com.br

MA - MONTES CLAROS
 PRIMEIRA FORMAÇÃO
 R. JUSTINO CÂMARA, 48 - L1 - S - CENTRO
 39000-010 Fone: (38) 3213-3806
3449337
 primeira@primeiraformacao.com.br

VIDEOCENTER
 R. BOCAUVA, 870 - L1 - CENTRO
 39000-080 Fone: (38) 3221-2109
1738149
 videocenter@vivo.com.br

MA - PASSOS
 RÁDIO TÉCNICA PASSOS
 AV. OTTO KRÄKAUER, 1068 - SANTA CLARA
 37000-000 Fone: (35) 3261-6019
4205703
 radiopassos@hotmail.com

MA - POUÇOS DE CALDAS
 ELETRÔNICA UNIVERSO
 R. ASSIS FRIEIRE, 1882 - L1 - CENTRO
 37701-000 Fone: (35) 3722-6818
3439755
 eletronica.universo@yahooc.com.br

MA - POUZO ALGRE
 ELETRONICA MAG
 AV. TRAVESEIROS, 215 - SANTA LUZIA
 37550-000 Fone: (35) 3423-9082
3463578
 michel@mag58.com.br
 TELECENTRO ELETRONICA
 P.O. JDO PNHHEIRO, 246 - CENTRO
 37550-000 Fone: (35) 3423-5963
3449889
 telecentro@vivo.com.br

MA - SETE LAGOS
 AV. JOÃO XAVIER, 332 - BOA VISTA
 38500-037 Fone: (37) 3771-3207
3409035
 lagos@vivo.com.br

MA - UBERABA
 CENTER SON
 R. SÃO BENEDITO, 632 - SÃO BENEDITO
 38022-000 Fone: (34) 3336-3430
1737949
 grmcenter@son.com.br
 ELETRONICA COLIBRI
 AV. GUILHERME FERREIRA, 1050 - SÃO BENEDITO
 38022-200 Fone: (34) 3333-2520
1608859
 colibri@terra.com.br

MG - UBERLÂNDIA
 TELECOMERCIO
 R. VITAL JOSE CARREIRO, 201 - LÉDICE
 38600-078 Fone: (34) 3254-2428
6225990
 leedice@telecomercio.com.br

MG - VARGINHA
 TECNOCENTRO ELETRONICA
 R. MILTON COSTA, 130 - CENTRO
 37004-120 Fone: (35) 3222-5909
3468336
 tecnocentroeletronica@varginhagig.com.br

MG - CAMPO GRANDE
 S&S ELETRONICA
 AV. ERNESTO GEISEL, 5419 - CARREIUA
 76009-410 Fone: (67) 3383-2728
6199555
 tv-luar@luar.com.br

MG - POUZO ALEGRE
 R. HAYEL BOM FACHER, 2119 - JD. SÃO PEDRO
 78100-950 Fone: (67) 3821-2728
6248871
 luar@yahoo.com.br

MG - CUIABÁ
 MASTER ELETRONICA
 AV. MIGUEL SUTIL, 550 - LIMEIRA
 76500-050 Fone: (65) 3322-8617
3468323
 jarrp@terra.com.br

PL - BELÉM
 AV. GENERAL MELLO, 432 - SL 1
 78015-300 Fone: (86) 3322-1237
3463395
 tvuar.cuiaba@gmail.com

MT - RONDÔNIA
 VIDEOSON CELULARES
 AV. MARCHELA DUTRA, 897 - CENTRO
 78700-110 Fone: (69) 3424-9572
3470174
 assistencia.videoson@terra.com.br

MT - SINOP
 DIGITAL CELLULAR
 R. DAS ROSAS, 925 - CENTRO
 78550-268 Fone: (66) 3511-0404
6043161
 doukilar@terra.com.br

MT - PARIZÓ GRANDE
 ELETROBÁSICO
 AV. COUTO MAGALHÃES, 465
 78110-400 Fone: (65) 3023-4648
3494517
 vtroncam@oi.com.br

PA - ITANEMÚDIA
 TERCE
 ROD. BR 316, KM 03 SN - SL 03 - COQUEIRO
 67015-220 Fone: (81) 3224-7257
3426278
 janai@vivo.com.br

PA - BELÉM
 GREEN ELETRONICA (1) INFORMÁTICA
 TRAV. TRÊS DE MARÇO, 912 - UMBARIZAL
 66055-480 Fone: (91) 3241-9915
3424608
 atendimento@greeneletronica.com.br
 MÁXIMA ASSISTÊNCIA BELÉM
 TRAV. SÃO PEDRO, 722 - BATISTA CAMPOS
 66020-000 Fone: (91) 3249-7210
6169249
 maxima.bel@maximaassistencia.com.br

VIDEO CHICK
 TRAV. TRÊS DE MARÇO, 1543 - SÃO BRÁS
 66065-380 Fone: (91) 3249-7210
6169249
 videochick@vemail.com.br

PA - MARABÁ
 INFORMAÇÃO E LUGAR
 AV. ANTÔNIO MAMA, 1530 - VELHA MARABÁ
 68000-000 Fone: (91) 3322-2985
1738157
 info@vivo.com.br
ELETRÔNICA 3K
 AV. ANTÔNIO MAMA, 1530 - VELHA MARABÁ
 68000-000 Fone: (91) 3321-1891
3295923
 3k@vivo.com.br

PA - SANTARÉM
ELETRONICA SATEC
 AV. RUI BARBOSA, 1189 - SL 04 - CENTRO
 69200-060 Fone: (93) 3522-5588
3470611
 rui@satel.com.br

PR - CAMPINA GRANDE
CE-TEL
 R. TIRADENTES, 21 - CENTRO
 59101-030 Fone: (83) 3341-9559
1738332
 ce-tele@terra.com.br

PR - PARANÁ
 B&B TELCEL
 AV. MAXIMIANO FIGUEIREDO, 23 LJ 104
 65015-100 Fone: (83) 3021-8586
3437860
 povoviv@terra.com.br
SMARTCELL
 R. BANDEIRA DE MAMUQUAÉ, 337
 59460-330 Fone: (83) 3225-1004
3324656
 ivandro.siva@smartcell.com.br

PR - SANTA RITA
M. SERVICE CENTER
 R. DR. DOMINGOS, 112 - CENTRO
 59300-170 Fone: (83) 9996-2558
3403223
 mtvservicecenter.santaritafp@gmail.com

PR - CAMPINA GRANDE
TELECOMERCIO
 R. BERNARDO VIEIRA DE MELO, 185
 55815-100 Fone: (81) 3621-1399
3406380
 telecomercio@terra.com.br

PR - CARIÁCICA
ELETRONICA MUNDIAL
 R. SILVANO MACEDO, 122
 55012-380 Fone: (81) 3723-7224
1738321
 mundiale@oi.com.br

PR - GUARANI
ELETRONICA MUNDIAL
 P.O. DOUTOR MANOEL JARDIM, 16
 55200-000 Fone: (81) 3781-1883
4200915
 mundial_eletronica@hotmail.com.br

PR - FORTALEZA DOS GUARARAPES
 CUBO ELETRONICS
 R. RINACO DE SOUZA MOURAS, 85
 54110-130 Fone: (81) 3093-4163
3432569
 cuboeletronica@gmail.com

PR - TERESINA
 APOLLO SON
 R. DR. JOSÉ DE MELLO, 694 - CENTRO
 56302-150 Fone: (87) 3892-2530
6142782
 apollo@apollo.com.br

PR - RECIFE
ESG RECIFE - EXCLUSIVA SAMSUNG
 AV. ENG. ANTÔNIO DE GÓES, 340 - LJ 02
 51010-000 Fone: (81) 3038-5006
3456790
 atendimento.samsung@brasil.samsung.com.br

PR - SÃO LOURENÇO DA MATA
 TECNOCENTRO
 AV. DR. FRANCISCO CORREIA, 68 - CENTRO
 54753-000 Fone: (81) 3525-0100
3408009
 tecnocentros@oi.com.br

PR - PARNABÁ
 TELEVIDEIO
 R. FRANCISCO CORREIA, 418 - CENTRO
 64200-270 Fone: (88) 3323-1997
3465132
 etelevideo@oi.com.br

PR - TERESINA
 TELECOMERCIO
 AV. JOAQUIM RIBEIRO, 1188 - CENTRO
 64100-000 Fone: (88) 3223-5825
6057481
 ooc@vivo.com.br
 MICRO & CIA
 AV. HENRIQUE CASTELO BRANCO, 807
 64048-400 Fone: (88) 3234-3522
3481786
 controlmicro@terra.com.br

PR - APAÍARINA
 R. CEL. LUIZ JOSÉ DOS SANTOS, 36
 68800-070 Fone: (43) 3424-5344
3471402
 assistencia.vivo@terra.com.br

Para maiores informações sobre rede de serviços autorizados acesse: http://www.samsung.com.br/support/location/serviceLocation.do?pages=SERVICE_LOCATION

Esta relação pode ser alterada sem prévio aviso



REDE DE SERVIÇOS AUTORIZADOS - ÁUDIO VIDEO → TV

www.samsung.com.br - Capitais Brasileiras e Regiões Metropolitanas: 4004-0000 - Demais Localidades: 0800-124-421

PR - CASCAVEL
R. BARÃO DO CERRO AZUL, 807 - CENTRO
85501-000 Fone: (45) 3028-8099
1738241 kcs.ove@samsung.com.br

PR - CURITIBA
ESC. REBOUCAS - EXCLUSIVA SAMSUNG
AV. GETÚLIO VARGAS, 691 - FERRIÕES 3
80220-030 Fone: (41) 3021-5520
1661028 exclusiva@reboucas.com.br

PR - LONDRINA
ELETRÔNICA DIGITAL
R. PAULO GONÇALVES PIRES, 300 - CENTRO
07485-000 Fone: (44) 3663-1414
3249965 elektron@londrina.com.br

PR - FÓZ DE IGUAÇU
ELETRÔNICA VÍDEO E D.V.
R. QUINTINO BOCAIARA, 1313 - CENTRO
85511-130 Fone: (44) 3524-4115
1738337 videofoz@videofoz.com.br

PR - GLARULAVIA
K&S SERVICE
R. QUINTINO BOCAIARA, 1257 - SL. 03 - CENTRO
85100-300 Fone: (42) 3622-7800
6030459 kcs.gua@servicevivo.com.br

PR - JARDINIM
ELETRÔNICA VÍDEO COLOR
AV. JUSCELINO KUBITSCHEK, 3768
86020-000 Fone: (41) 3224-1116
1737955 videocolor@videocolor.com.br

PR - TELECOMUNICAÇÕES
AV. JUSCELINO KUBITSCHEK, 2070 - LINS 5 E 6
89200-000 Fone: (41) 3024-3610
1456461 excludos@telecomunicações.com.br

PR - MARINGÁ
EXCLUSIVA CELLULARES
AV. NÉO ALVES MARTINS, 1886 - ZONA 01
87103-800 Fone: (41) 3026-8661
6057544 gerencia.mg@exclusiva.com.br

PR - PARANÁPOLIS
K&S CELLULARES
R. 15 DE NOVEMBRO, 550 - CENTRO HISTÓRICO
83000-010 Fone: (41) 3422-8665
3257088 kcs.oua@servicevivo.com.br

PR - PONTA GROSSA
K&S PONTA GROSSA
R. CEL. DALCÍDIO 1188 - LJA - CENTRO
84010-200 Fone: (42) 3222-4151
1661997 kcs.poo@samsung.com.br

PR - INGRASSATI
TECNOCENTRO ELETRÔNICA
R. PREFEITO JOÃO G. GALINDO, 346 - LJA 2
20800-000 Fone: (24) 3368-7463
3442283 kcs.ter@servicevivo.com.br

PR - CABO FRIO
R&B ELETRÔNICA
R. INGLATERRA, 86 - JD. CAICARA
89310-300 Fone: (22) 2644-4703
8412256 rpb@electronica.com.br

PR - SOLUÇÃO DE CABO FRIO
AV. TENIS E BOLA, 2124 - CENTRO
28900-100 Fone: (22) 2645-6375
3450978 solucao@reboucas.com.br

PR - CAMPINOS DOS GOYAZINHAS
FENELLY
RUA DR. GESTEIRA PASSOS, 34 - CENTRO
28010-470 Fone: (22) 2735-1804
3242089 campinos@reboucas.com.br

PR - DUQUE DE CAXIAS
TELE SERVIÇO
AV. DUQUE DE CAXIAS, 86 - CENTRO
25070-010 Fone: (21) 2771-1508
1738010 telese@telese.com.br

PR - ITAGUAÍ
E&M SOU
R. PROTÓGENOS GUIMARÃES, 22 - CENTRO
23810-700 Fone: (21) 2688-8491
6169241 emssm@ovni.com.br

PR - MATOZINHO
CELLULARES G&A
R. VISCONDE DE QUISSAMA, 455 - LJA D
27910-200 Fone: (22) 2762-5270
3476795 celcom@reboucas.com.br

PR - MAGÉ
3028 ELETRÔNICA
R. PD XII, 381 LJA - FIGUEIRA
25900-000 Fone: (21) 2633-3342
6285747 j3@kts@reboucas.com.br

PR - NITÓPOLIS
REDE AUTORIZADA ÁUDIO E VÍDEO
AV. GETÚLIO DE MOURA, 2031 - CENTRO
26050-002 Fone: (21) 2701-0891
3484135 rede-autorizada@nital.com

PR - NITEÓI
REC VÍDEO
R. SALDANHA MARINHO, 117 LJA - CENTRO
24030-040 Fone: (21) 2811-3534
1666070 rec.video@bol.com.br

PR - NOVA FRIBURGO
TECNOLOGIA INFORMÁTICA
R. JOSÉ TESSAROLI DOS SANTOS, 77
28925-140 Fone: (22) 2522-3622
1660995 support@tecnoinformatica.com.br

PR - NOVA IGUAÇU
ESSENCIAL SERVICE CENTER
R. DR. PLÍNIO CASABDO, 25 - LJA 05
26220-000 Fone: (21) 2667-0117
3481755 kcs.nov@reboucas.com.br

PR - PETROPÓLIS
ESSENCIAL SERVICE ELETRÔNICA
R. 16 DE MARÇO, 80 - SL 05 - CENTRO
20500-000 Fone: (24) 2227-8741
3454885 solucao@reboucas.com.br

PR - RESENDE
MAGISTRAL
R. VILA ADELAIDE, 335 - JD. BRAGLIA I
27514-100 Fone: (21) 855-0101
6249382 magistr@reboucas.com.br

PR - RIO DE JANEIRO
ELETRÔNICA
ESTR. DOS BANDEIRANTES, 1303 - TAQUARA
22710-871 Fone: (21) 2426-4701
3442465 eletroni@reboucas.com.br

PR - BARRA - EXCLUSIVA SAMSUNG
AV. OLÍGARIO MACIEL, 101 - LINS D E
20551-200 Fone: (21) 2460-8002
1660928 barrad@reboucas.com.br

PR - COQUEL - EXCLUSIVA SAMSUNG
AV. COQUEL FRIE, 148 - CENTRO
20231-013 Fone: (21) 2526-8292
3245826 coquel@reboucas.com.br

PR - CENTRO - PONTO DE COLETA SAMSUNG
AV. RIO BRANCO, 50 - 2º ANDAR - CENTRO
20090-002 Fone: (21) 3213-8080
3439013 adm@pccs.com.br

PR - MOURA - PONTO DE COLETA
R. DOMINGOS LOPES, 111 - CAICARA - LJA
21110-120 Fone: (21) 3437-3690
3439027 adm-mourad@reboucas.com.br

PR - SÃO PAULO
21831-001 Fone: (21) 3386-1447
R. BERNARDO DE VASCONCELOS, 451
21010-100 Fone: (21) 3211-6651
3467693 karoloids@reboucas.com.br

PR - SÃO PAULO
R. BERNARDO DE VASCONCELOS, 451
21010-100 Fone: (21) 3211-6651
3467693 karoloids@reboucas.com.br

PR - SÃO PAULO
R. BERNARDO DE VASCONCELOS, 451
21010-100 Fone: (21) 3211-6651
3467693 karoloids@reboucas.com.br

PR - SÃO PAULO
R. BERNARDO DE VASCONCELOS, 451
21010-100 Fone: (21) 3211-6651
3467693 karoloids@reboucas.com.br

PR - SÃO PAULO
R. BERNARDO DE VASCONCELOS, 451
21010-100 Fone: (21) 3211-6651
3467693 karoloids@reboucas.com.br

PR - SÃO PAULO
R. BERNARDO DE VASCONCELOS, 451
21010-100 Fone: (21) 3211-6651
3467693 karoloids@reboucas.com.br

PR - SÃO PAULO
R. BERNARDO DE VASCONCELOS, 451
21010-100 Fone: (21) 3211-6651
3467693 karoloids@reboucas.com.br

PR - SÃO PAULO
R. BERNARDO DE VASCONCELOS, 451
21010-100 Fone: (21) 3211-6651
3467693 karoloids@reboucas.com.br

PR - SÃO PAULO
R. BERNARDO DE VASCONCELOS, 451
21010-100 Fone: (21) 3211-6651
3467693 karoloids@reboucas.com.br

PR - SÃO PAULO
R. BERNARDO DE VASCONCELOS, 451
21010-100 Fone: (21) 3211-6651
3467693 karoloids@reboucas.com.br

PR - SÃO PAULO
R. BERNARDO DE VASCONCELOS, 451
21010-100 Fone: (21) 3211-6651
3467693 karoloids@reboucas.com.br

PR - SÃO PAULO
R. BERNARDO DE VASCONCELOS, 451
21010-100 Fone: (21) 3211-6651
3467693 karoloids@reboucas.com.br

PR - SÃO PAULO
R. BERNARDO DE VASCONCELOS, 451
21010-100 Fone: (21) 3211-6651
3467693 karoloids@reboucas.com.br

PR - SÃO PAULO
R. BERNARDO DE VASCONCELOS, 451
21010-100 Fone: (21) 3211-6651
3467693 karoloids@reboucas.com.br

PR - SÃO PAULO
R. BERNARDO DE VASCONCELOS, 451
21010-100 Fone: (21) 3211-6651
3467693 karoloids@reboucas.com.br

PR - SÃO PAULO
R. BERNARDO DE VASCONCELOS, 451
21010-100 Fone: (21) 3211-6651
3467693 karoloids@reboucas.com.br

PR - SÃO PAULO
R. BERNARDO DE VASCONCELOS, 451
21010-100 Fone: (21) 3211-6651
3467693 karoloids@reboucas.com.br

PR - SÃO PAULO
R. BERNARDO DE VASCONCELOS, 451
21010-100 Fone: (21) 3211-6651
3467693 karoloids@reboucas.com.br

PR - RECIFE
ELETRÔNICA ERECHIM
AV. SETE DE SETEMBRO, 95 - CENTRO
97010-000 Fone: (51) 3321-1933
1660886 atendimento@eletronicaerechim.com.br

PR - FARRÓPOLIS
SILEX
R. DR. JAIME ROSSIER, 133 - SL 02
91500-000 Fone: (54) 3268-3603
6174146 gerencia.sil@reboucas.com.br

PR - ASCENSÃO
229 ASCENSÃO TÉCNICA
R. 14 DE JULHO, 36 - CENTRO
90700-000 Fone: (51) 3333-2328
3457600 asc-telecom@reboucas.com.br

PR - HAMBURGO
ANNAYX
AV. MARCELLO DIAS, 779 - RIO BRANCO
93310-110 Fone: (51) 3085-2011
6296439 annayx.samsung@terra.com.br

PR - PASSO FUNDO
ANNAYX
R. PARASANDU, 1028 - SL 1 - CENTRO
99010-100 Fone: (51) 3045-1011
3470173 annayx.samsung@terra.com.br

PR - PORTO ALEGRE
AV. TELECOMUNICAÇÕES
R. GENERAL OSÓRIO, 884 - CENTRO
96020-000 Fone: (51) 3029-9649
3246413 samsungportos@avelecom.com.br

PR - PORTO ALEGRE
ESC. PORTO ALEGRE - EXCLUSIVA SAMSUNG
R. FERREIRA FRANCO, 88 - SÃO JACÓ
90240-500 Fone: (51) 3511-4000
6227289 portoa@reboucas.com.br

PR - RIO GRANDE
BUSINESS ELETRÔNICA
R. GENERAL NETO, 498 - CENTRO
96200-010 Fone: (51) 2251-8803
1738060 bus@reboucas.com.br

PR - SANTA CRUZ DO SUL
R. RAMIRO BARBOSA, 1272 - CENTRO
96700-000 Fone: (51) 3718-1290
1660879 scul@reboucas.com.br

PR - VALE DO SACRAMENTO
R. VALE MACHADO, 1628 - CENTRO
97115-000 Fone: (51) 3028-6504
3388834 samsunvales@reboucas.com.br

PR - BLUMENAU
W&POM BLUMENAU
R. REPÚBLICA ARGENTINA, 225 - PORTA AGUDA
89000-000 Fone: (47) 3335-7518
3355654 wacom_blumenaui@terra.com.br

PR - RIO SUZANO
W&POM TELECOMUNICAÇÕES
R. FÁBIO LEMME, 122 - CENTRO
88350-200 Fone: (47) 3355-7518
6176746 wacom@reboucas.com.br

PR - SÃO PAULO
R. BERNARDO DE VASCONCELOS, 451
21010-100 Fone: (21) 3211-6651
3467693 karoloids@reboucas.com.br

PR - SÃO PAULO
R. BERNARDO DE VASCONCELOS, 451
21010-100 Fone: (21) 3211-6651
3467693 karoloids@reboucas.com.br

PR - SÃO PAULO
R. BERNARDO DE VASCONCELOS, 451
21010-100 Fone: (21) 3211-6651
3467693 karoloids@reboucas.com.br

PR - SÃO PAULO
R. BERNARDO DE VASCONCELOS, 451
21010-100 Fone: (21) 3211-6651
3467693 karoloids@reboucas.com.br

PR - SÃO PAULO
R. BERNARDO DE VASCONCELOS, 451
21010-100 Fone: (21) 3211-6651
3467693 karoloids@reboucas.com.br

PR - SÃO PAULO
R. BERNARDO DE VASCONCELOS, 451
21010-100 Fone: (21) 3211-6651
3467693 karoloids@reboucas.com.br

PR - SÃO PAULO
R. BERNARDO DE VASCONCELOS, 451
21010-100 Fone: (21) 3211-6651
3467693 karoloids@reboucas.com.br

PR - SÃO PAULO
R. BERNARDO DE VASCONCELOS, 451
21010-100 Fone: (21) 3211-6651
3467693 karoloids@reboucas.com.br

PR - SÃO PAULO
R. BERNARDO DE VASCONCELOS, 451
21010-100 Fone: (21) 3211-6651
3467693 karoloids@reboucas.com.br

PR - SÃO PAULO
R. BERNARDO DE VASCONCELOS, 451
21010-100 Fone: (21) 3211-6651
3467693 karoloids@reboucas.com.br

PR - SÃO PAULO
R. BERNARDO DE VASCONCELOS, 451
21010-100 Fone: (21) 3211-6651
3467693 karoloids@reboucas.com.br

PR - SÃO PAULO
R. BERNARDO DE VASCONCELOS, 451
21010-100 Fone: (21) 3211-6651
3467693 karoloids@reboucas.com.br

PR - SÃO PAULO
R. BERNARDO DE VASCONCELOS, 451
21010-100 Fone: (21) 3211-6651
3467693 karoloids@reboucas.com.br

PR - SÃO PAULO
R. BERNARDO DE VASCONCELOS, 451
21010-100 Fone: (21) 3211-6651
3467693 karoloids@reboucas.com.br

PR - SÃO PAULO
R. BERNARDO DE VASCONCELOS, 451
21010-100 Fone: (21) 3211-6651
3467693 karoloids@reboucas.com.br

PR - SÃO PAULO
R. BERNARDO DE VASCONCELOS, 451
21010-100 Fone: (21) 3211-6651
3467693 karoloids@reboucas.com.br

PR - SÃO PAULO
R. BERNARDO DE VASCONCELOS, 451
21010-100 Fone: (21) 3211-6651
3467693 karoloids@reboucas.com.br

PR - SÃO PAULO
R. BERNARDO DE VASCONCELOS, 451
21010-100 Fone: (21) 3211-6651
3467693 karoloids@reboucas.com.br

PR - SÃO PAULO
R. BERNARDO DE VASCONCELOS, 451
21010-100 Fone: (21) 3211-6651
3467693 karoloids@reboucas.com.br

PR - SÃO PAULO
R. BERNARDO DE VASCONCELOS, 451
21010-100 Fone: (21) 3211-6651
3467693 karoloids@reboucas.com.br

PR - SÃO PAULO
R. BERNARDO DE VASCONCELOS, 451
21010-100 Fone: (21) 3211-6651
3467693 karoloids@reboucas.com.br

PR - SÃO PAULO
R. BERNARDO DE VASCONCELOS, 451
21010-100 Fone: (21) 3211-6651
3467693 karoloids@reboucas.com.br

PR - SÃO PAULO
R. BERNARDO DE VASCONCELOS, 451
21010-100 Fone: (21) 3211-6651
3467693 karoloids@reboucas.com.br

PR - SÃO PAULO
R. BERNARDO DE VASCONCELOS, 451
21010-100 Fone: (21) 3211-6651
3467693 karoloids@reboucas.com.br

PR - SÃO PAULO
R. BERNARDO DE VASCONCELOS, 451
21010-100 Fone: (21) 3211-6651
3467693 karoloids@reboucas.com.br

PR - SÃO PAULO
R. BERNARDO DE VASCONCELOS, 451
21010-100 Fone: (21) 3211-6651
3467693 karoloids@reboucas.com.br

PR - SÃO PAULO
R. BERNARDO DE VASCONCELOS, 451
21010-100 Fone: (21) 3211-6651
3467693 karoloids@reboucas.com.br

PR - SÃO PAULO
R. BERNARDO DE VASCONCELOS, 451
21010-100 Fone: (21) 3211-6651
3467693 karoloids@reboucas.com.br

PR - SÃO PAULO
R. BERNARDO DE VASCONCELOS, 451
21010-100 Fone: (21) 3211-6651
3467693 karoloids@reboucas.com.br

PR - SÃO PAULO
R. BERNARDO DE VASCONCELOS, 451
21010-100 Fone: (21) 3211-6651
3467693 karoloids@reboucas.com.br

PR - SÃO PAULO
R. BERNARDO DE VASCONCELOS, 451
21010-100 Fone: (21) 3211-6651
3467693 karoloids@reboucas.com.br

PR - SÃO PAULO
R. BERNARDO DE VASCONCELOS, 451
21010-100 Fone: (21) 3211-6651
3467693 karoloids@reboucas.com.br

PR - SÃO PAULO
R. BERNARDO DE VASCONCELOS, 451
21010-100 Fone: (21) 3211-6651
3467693 karoloids@reboucas.com.br

PR - SÃO PAULO
R. BERNARDO DE VASCONCELOS, 451
21010-100 Fone: (21) 3211-6651
3467693 karoloids@reboucas.com.br

PR - SÃO PAULO
R. BERNARDO DE VASCONCELOS, 451
21010-100 Fone: (21) 3211-6651
3467693 karoloids@reboucas.com.br

PR - SÃO PAULO
R. BERNARDO DE VASCONCELOS, 451
21010-100 Fone: (21) 3211-6651
3467693 karoloids@reboucas.com.br

Para mais informações sobre rede de serviços autorizados acesse: <http://www.samsung.com.br/support/location/serviceLocation.do?pages=SERVICE.LOCATION>

Esta relação pode ser alterada sem prévio aviso



REDE DE SERVIÇOS AUTORIZADOS - ÁUDIO VÍDEO → TV

www.samsung.com.br - Capitais Brasileiras e Regiões Metropolitanas: 4004-0000 - Demais Localidades: 0800-124-421

SP - OSÁSCO
ELETRÔNICA RENAZA
R. JOÃO COLINO, 196 - OSA
05013-000 Fone: (11) 3681-8682
1660515 renaza1@terra.com.br

SP - OURINHOS
DIGITEC
R. PARANÁ, 647 - CENTRO
19600-021 Fone: (12) 3324-2003
3475100 rr-me@uol.com.br

SP - PIRACICABA
ELETRÔNICA PUFFIN
R. LUIZ DE NOVIEMBRO, 1741 - ALTO
13416-756 Fone: (19) 3402-2295
1660791 eletronicapuffin@hotmail.com

TVART
R. MORAIS BARROS, 1566 - ALTO
13445-240 Fone: (19) 3433-4460
3482284 j.rodriguesfho@terra.com.br

SP - PORTO FERREIRA
ELETRÔNICA SÃO JORGE
R. JOÃO MOTTINELLI, 721 - CENTRO
13660-000 Fone: (19) 3585-1891
6147652 fernanda.es@uol.com.br

SP - PRESIDENTE PRUDENTE
MICRO2000
R. RUI BARBOSA, 722A - CENTRO
19015-000 Fone: (18) 3223-5431
3457511 micro2000@micro2000.com.br

SP - RIBEIRÃO PRETO
DIGITEC ELETRÔNICA
R. CEL. LUIS DA CUNHA, 253 - VILA TIBERIO
14050-040 Fone: (16) 3625-5185
1660801 dgitec@terra.com.br

PANAMASTER
R. JOSÉ BONIFÁCIO, 383 - CENTRO
14010-550 Fone: (16) 3606-8908
3435778 sae@panamaster.com.br

SP - RIO CLARO
ELETRÔNICA MINCO
R. OITO, 789 - CENTRO
13505-144 Fone: (19) 3524-6673
3443940 minco@eletroniciamano.com.br

SP - SANTO ANDRÉ
ELETRÔNICA GILDA
AV. HIGIENÓPOLIS, 236 - VILA GILDA
09190-380 Fone: (11) 4994-1883
1660900 eletronicagilda@ig.com.br

SP - SANTOS
ESC. SANTOS - EXCLUSIVA SAMSUNG
AV. WASHINGTON LUIS, 249
11050-200 Fone: (13) 3877-0490
3258425 asstech@astech.com.br

SERIAL SERVICE AUTORIZADO
R. DR. CARVALHO MENDONÇA, 361
11070-101 Fone: (13) 3232-3599
1737979 seraservi@uol.com.br

SP - SÃO BERNARDO DO CAMPO
ABC SAM
AV. LUCAS Nogueira GARCEZ, 701
09750-870 Fone: (11) 4122-4700
6030455 abcsam@terra.com.br

SP - SÃO CARLOS
COMERCIAL SERVICE
R. MAGIRO TOYAMA, 380 - JD. PAULISTANO
13564-380 Fone: (16) 3361-4913
3443942 csam@terra.com.br

SP - SÃO JOSÉ DO RIO PRETO
DIGITRON
R. TRADENTES, 2650 - PO INDUSTRIAL
13020-050 Fone: (17) 3235-1011
1732222 digtron@terra.com.br

SP - SÃO JOSÉ DOS CAMINHOS
ELETRÔNICA VALLANT
AV. DR. NELSON DAVILA, 771 - CENTRO
12245-030 Fone: (12) 3942-3590
6089997 andrebotanolo@suerito.com.br

VALLÉ CELL
R. TEOPOMPO DE VASCONCELOS, 258
12243-830 Fone: (12) 3308-0377
3473832 loja.marc@vvallecell.com.br

SP - SÃO PAULO
ESC. ANGÉLICA - EXCLUSIVA SAMSUNG
AV. ANGÉLICA, 2167 - HIGIENÓPOLIS
01227-200 Fone: (11) 2107-6900
1660906 angelica@samsung.sv.br

ESC. CAMPO BELO - EXCLUSIVA SAMSUNG
R. VIEIRA DE MORAES, 289 - CAMPO BELO
04617-070 Fone: (11) 3384-7024
1660775 sae@camposampobelo.com.br

ESC. JARDIM - EXCLUSIVA SAMSUNG
R. MARIA FIDELERDO, 560 - PARAISSÓ
04002-003 Fone: (11) 3886-2222
1737982 sae@jardimjardim.com.br

ESC. PINHEIROS - EXCLUSIVA SAMSUNG
R. PADRE CARVALHO, 123 - PINHEIROS
05427-100 Fone: (11) 3003-4357
3494527 helbisam@samsungservicos.com.br

ESC. SANTANA - EXCLUSIVA SAMSUNG
R. CONSULHEIRO SARAVÁ, 628
02037-021 Fone: (11) 4003-2244
3316861 sae@consulheirosarava.com.br

ESC. TATUAPÉ - EXCLUSIVA SAMSUNG
R. COELHO LISBOA, 472 - TATUAPÉ
03320-040 Fone: (11) 2002-8166
1660690 samcell@samcell.com.br

J.MACEDO
AV. PROFESSOR PAPPINE, 343 - INTERLAGOS
04805-300 Fone: (11) 5667-5090
3494996 eletronicamacedo@uol.com.br

LONGSAM - EXCLUSIVA SAMSUNG
AL. DOS JURUPIS, 1947 - MOEMA
04008-006 Fone: (11) 3001-2000
3434699 sae@longsam.com.br

MASTER SÃO MIGUEL ELETRÔNICA
AV. SÃO MIGUEL, 8945
08070-000 Fone: (11) 2032-3870
3471275 mastersam@mastersam.com.br

PANAFAX
AV. CELSO GARCIA, 2874 - TATUAPÉ
03064-100 Fone: (11) 2768-7656
1660692 panafax@uol.com.br

STILL VOX
AL. BARÃO DE LIMEIRA, 1180
01202-002 Fone: (11) 3222-2311
3472470 stillvoxd@voxx.com.br

SP - SÃO JOÃO DO RIO PRETO
ELETRÔNICA MARINHO
R. SÃO PAULO, 119 - SÃO PAULO
18130-120 Fone: (11) 4712-9141
6255847 mveletronica@terra.com.br

SP - SERTÃOZINHO
ELETRÔNICA LEME VIDEO
R. JOSÉ BONINI, 8108 - SÃO JOÃO
14177-620 Fone: (18) 3945-8008
4202080 lemevideo@hctmail.com

SP - SOROCABA
ESC. SOROCABA
R. SOUZA PEREIRA, 214 - CENTRO
18010-300 Fone: (15) 3224-1232
6170281 sotel_sorocaba@spconet.com.br

SP - SUMARÉ
VIDEOTEC ELETRÔNICA
R. SANTOS DUMONT, 46 - VL. SANTANA
13170-586 Fone: (19) 3873-7737
1738000 gerakid@uol.com.br

SP - TABOÃO DA SERRA
GOODTEC
R. LEVI DE SOUZA E SILVA, 70
09763-170 Fone: (11) 4701-5982
6255841 goodtec@goodtec.com.br

SP - TABOÃO DA SERRA
VALLÉ CELL EXPRESS
PCA MONSINHOR SILVA BARROS, 254
12020-070 Fone: (12) 3621-1555
3462282 loja.taubate@vvallecell.com.br

TO - PALMAS
ELETRÔNICA DIGITAL
AV. LOZ-02, 103 NORTE, 56
77001-022 Fone: (63) 3212-1670
3327639 eletronica_digital@hotmail.com

Para maiores informações sobre rede de serviços autorizados acesse: <http://www.samsung.com.br/support/location/service/Location.do?page=SERVICE.LOCATION>

Esta relação pode ser alterada sem prévio aviso



GARANTIA LIMITADA PARA TELEVISORES SAMSUNG

I. ABRANGÊNCIA E PRAZO DE GARANTIA

A SAMSUNG ELETRÔNICA DA AMAZÔNIA LTDA. (SAMSUNG) garante o produto acima identificado contra defeitos de material e mão-de-obra, em condições normais de uso e manutenção, pelo prazo de 3 (três) meses (garantia legal), mais 9 (nove) meses de garantia adicional, num total de 1 (um) ano, contado a partir da data de aquisição identificada pela Nota Fiscal de venda ao Consumidor Final do produto.

A SAMSUNG, sem nenhum custo para o usuário, reparará o produto desde que este seja enviado a uma assistência técnica SAMSUNG, com os custos de transporte sob responsabilidade do usuário, de acordo com os termos desta garantia, acompanhado da respectiva nota fiscal emitida no Brasil. O reparo, a critério da SAMSUNG, poderá incluir a substituição de peças ou placas, por novas ou recondiionadas equivalentes. Este produto e as peças substituídas serão garantidas pelo restante do prazo original. Todas as peças substituídas se tornarão propriedade da SAMSUNG.

II. CONDIÇÕES DE GARANTIA

A SAMSUNG não assume qualquer obrigação ou responsabilidade por acréscimos ou modificações desta garantia, salvo se efetuadas por escrito em caráter oficial. Exceto se houver contrato escrito separado entre a SAMSUNG e o usuário, a garantia não cobre a instalação do equipamento nem como danos decorrentes da instalação inadequada.

III. ITENS EXCLUÍDOS DESTA GARANTIA

A garantia não cobre: **(a)** Defeitos ou danos resultantes do uso anormal do produto pelo cliente, como superfícies plásticas e outras peças expostas externamente arranhadas, trincadas ou quebradas; **(b)** Defeitos ou danos decorrentes de testes, instalação, alteração, modificação de qualquer espécie em nossos produtos, bem como o reparo realizado por outras oficinas que não sejam Autorizadas SAMSUNG para este produto; **(c)** Quebra ou danos que não foram constatados no ato da aquisição (gabinete, cabos, etc.); **(d)** Produtos que tenham tido o número de série removido, adulterado ou tomado ilegível; **(e)** Defeitos e danos decorrentes da utilização de componentes não compatíveis com o produto SAMSUNG (gabinete, cabos, placas, peças em geral, etc.); **(f)** Defeitos e danos causados por agentes naturais (enchente, marésia, descarga elétrica e outros) ou exposição excessiva ao calor; **(g)** Defeitos e danos causados pelo uso de software e(ou) hardware não compatíveis com as especificações dos produtos SAMSUNG. **(h)** Desempenho insatisfatório do produto devido a instalação em local inadequado ou rede elétrica e cabo de sinal; **(i)** Peças que se desgastam naturalmente com o uso regular, tais como cabos, lâmpadas de mostrador, etc.

IV. CONSIDERAÇÕES GERAIS

Esta garantia substitui todas as outras garantias expressas ou tácitas, incluindo sem limitação, garantias tácitas de comercialização e adequação a um fim específico. Em hipótese alguma a SAMSUNG será responsável por indenização superior ao preço da compra do produto, por qualquer perda de uso, perda de tempo, inconveniência, prejuízo comercial, perda de lucros ou economias, por outros danos diretos ou indiretos, decorrentes do uso ou impossibilidade de uso do produto. Esta Garantia fica automaticamente cancelada na ocorrência de qualquer uma das hipóteses do item III.

" Este produto está adequado para o uso no ano 2000 e subsequentes "



Televisores Samsung

Nº série

Modelo



ELECTRONICS

DADOS DO COMPRADOR

Nome: _____

Endereço: _____

Cidade: _____

CEP: _____

Estado: _____

Telefone: _____

ESPAÇO A SER PREENCHIDO PELO REVENDEDOR

Revendedor: _____

Nº da Nota Fiscal: _____

Cidade: _____

Data de Compra: _____

Estado: _____

Carimbo do Revendedor: _____



SAC

CAPITANIAS BRASILEIRAS E REGIÕES METROPOLITANAS

4004-0000

DEMAS LOCALIDADES

0800-124-421



SEJA LINHA DIRETA COM A SAMSUNG

www.samsung.com.br

IMPORTANTE: A garantia somente será válida se este Certificado de Garantia for completamente preenchido no ato da compra pelo revendedor e apresentado junto com a Nota Fiscal original de venda deste produto

Informação Ambiental

Embalagem:

Todo o material desnecessário foi retirado da embalagem do produto. Nós procuramos, a cada projeto, fazer embalagens cujas partes sejam de fácil separação, bem como de materiais recicláveis, sendo: calço de isopor, caixa de papelão e sacos plásticos. Procure fazer o descarte de embalagem de maneira consciente, preferencialmente destinado a recicladores.

Produto:

O produto adquirido consiste de materiais que podem ser reciclados e reutilizados se desmontados por companhias especializadas.

Descarte:

Solicitamos observar a legislação existente em sua região, com relação à destinação do produto no seu final de vida, disposição dos componentes da embalagem e das pilhas e baterias. Em caso de dúvida ou **consulta**, ligue para Contact Center 0800 124 421.

A Samsung Eletrônica da Amazônia Ltda e o Meio Ambiente agradecem.