



**Contate a SAMSUNG EM TODO O MUNDO**

Caso tenha dúvidas ou comentários sobre os produtos da Samsung, entre em contato com o centro de atendimento ao cliente da SAMSUNG.

País	Assistência Técnica ☎	Web Site
ARGENTINA	0800-333-3733	www.samsung.com/ar
URUGUAI	40543733	www.samsung.com/latin
PARAGUAI	98005420001	www.samsung.com/latin
BRASIL	0800-124-421 4004-0000	www.samsung.com.br
CHILE	800-SAMSUNG (726-7864) Do celular 02-24 82 82 00	www.samsung.com/cl
BOLÍVIA	800-10-7260	www.samsung.com/latin
COLÔMBIA	01-8000112112 Bogotá: 6001272	www.samsung.com/co
COSTA RICA	0-800-507-7267	www.samsung.com/latin
REP. DOMINICANA	1-800-751-2676	www.samsung.com/latin
EQUADOR	1-800-10-7267	www.samsung.com/latin
EL SALVADOR	800-6225	www.samsung.com/latin
GUATEMALA	1-800-299-0013	www.samsung.com/latin
HONDURAS	800-27919267	www.samsung.com/latin
JAMAICA	1-800-234-7267	www.samsung.com/latin
NICARÁGUA	00-1800-5077267	www.samsung.com/latin
PANAMÁ	800-7267	www.samsung.com/latin
PERU	0-800-777-08 (Somente de telefone fixo) 336-8686 (De Celular & telefone fixo)	www.samsung.com/latin
PORTO RICO	1-800-682-3180	www.samsung.com/latin
TRINIDAD & TOBAGO	1-800-SAMSUNG (726-7864)	www.samsung.com/latin
VENEZUELA	0-800-100-5303	www.samsung.com/latin



SERIES **4**  
4300



# LED TV

## Manual do Usuário

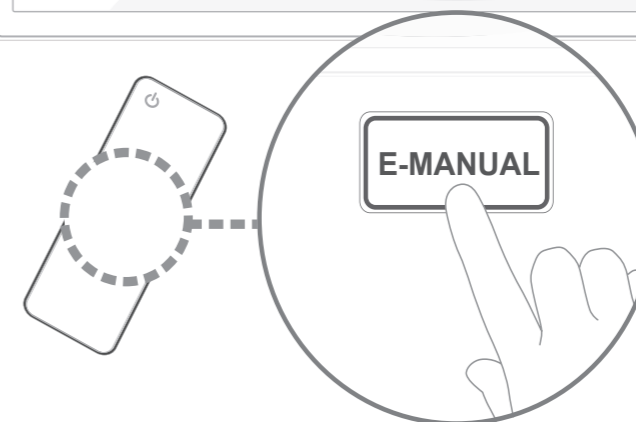
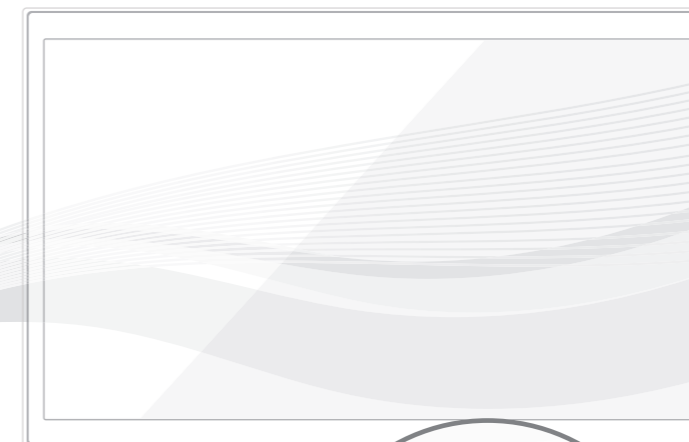

Imagine as possibilidades

Obrigado por comprar este produto Samsung. Para receber um serviço mais completo, registre seu produto no site:  
[www.samsung.com/register](http://www.samsung.com/register)

### ATENÇÃO

A EXPOSIÇÃO A SINAIS SONOROS ACIMA DE 85 DECIBÉIS PODE CAUSAR DANOS AO SISTEMA AUDITIVO

PRODUZIDO NO  
PÓLO INDUSTRIAL  
DE MANAUS  
  
CONHEÇA A AMAZÔNIA



# Instruções de Segurança Importantes

**SAMSUNG**

## Aviso! Instruções de segurança importantes

(Leia a seção adequada que corresponde à marca no produto Samsung antes de tentar instalar o produto.)

### ATENÇÃO

#### RISCO DE CHOQUE ELÉTRICO NÃO ABRIR

CUIDADO: PARA REDUZIR O RISCO DE CHOQUE ELÉTRICO, NÃO RETIRE A TAMPA TRASEIRA.  
NÃO EXISTEM PEÇAS SOBRESSALENTES NO INTERIOR DO PRODUTO  
A ASSISTÊNCIA SÓ PODE SER EFETUADA POR TÉCNICOS QUALIFICADOS.



Este símbolo indica a existência de alta tensão no interior do televisor. É perigoso tocar em qualquer parte no interior do produto.



Este símbolo indica informações importantes sobre o funcionamento e manutenção do produto.

- As ranhuras e aberturas na caixa e na parte posterior ou inferior permitem a ventilação necessária. Para garantir o funcionamento correto do aparelho e para o proteger do sobreaquecimento, nunca deve bloquear ou tapar estas ranhuras e aberturas.
  - Não tape as ranhuras e aberturas com panos ou outros materiais.
  - Não bloqueie as ranhuras e aberturas colocando o aparelho numa cama, sofá, tapete ou outra superfície semelhante.
  - Não coloque este aparelho num espaço fechado, como uma estante ou um armário embutido, a menos que tenha ventilação adequada.
- Não coloque este aparelho perto ou por cima de um radiador, sistema de aquecimento ou num local em que esteja exposto à incidência direta dos raios solares.
- Não coloque recipientes com água em cima do aparelho (jarras etc.), porque pode provocar um incêndio ou choque elétrico.
- Não exponha o aparelho à chuva nem coloque em locais perto de água (perto de uma banheira, lavatório, lava-louça, tubo da máquina de lavar a louça, piscina ou locais úmidos). Se molhar acidentalmente o aparelho, desligue-o da tomada e contate de imediato o revendedor autorizado. Retire sempre o cabo de alimentação da tomada antes de limpar o produto.
- Este aparelho tem pilhas. Descarte as pilhas adequadamente de acordo com as considerações ambientais existentes no seu país. Contate as autoridades locais para obter informações sobre a destruição ou reciclagem de pilhas.
- Não sobrecarregue tomadas de parede, extensões nem receptáculos, porque pode provocar um incêndio ou choque elétrico.
- Deve colocar os cabos de alimentação de forma a não serem pisados nem entalados por objetos, tendo em especial atenção os cabos ligados a tomada, a receptáculos e ao ponto de onde os cabos saem do aparelho.
- Para proteger o aparelho de trovoadas, ou quando não for utilizá-lo durante longos períodos de tempo, desligue o aparelho da tomada de parede e desligue a antena ou o sistema de televisão por cabo.
  - Deeste modo, o aparelho não sofre eventuais danos provocados por raios e descargas em cabos de alta tensão.
- Antes de ligar o cabo de alimentação AC à tomada do transformador de CC, certifique-se de que a designação de tensão do transformador de CC corresponde à alimentação elétrica local.
- Nunca introduza objetos metálicos nas aberturas do aparelho. Se o fizer, pode provocar choques elétricos.
- Para evitar choques elétricos, nunca toque no interior do aparelho. A caixa do aparelho só deve ser aberta por técnicos qualificados.
- Introduza o cabo de alimentação completamente até o fim. Quando retirar o cabo de alimentação, certifique-se de que o segura pelo plugue quando puxar a mesma da tomada. Não toque no cabo de alimentação com as mãos molhadas.
- Se o aparelho não funcionar normalmente - em particular, se o aparelho emitir ruídos ou cheiros involuntários - desligue o aparelho de imediato e contate o revendedor autorizado ou centro de assistência técnica.
- Certifique-se de que retira o plugue de alimentação da tomada se o aparelho de televisão não for utilizado ou se o usuário não estiver em casa durante um período de tempo longo (especialmente quando crianças, idosos ou pessoas com deficiências forem deixadas sozinhas em casa).
  - Poeira acumulada pode provocar um choque elétrico, uma fuga elétrica ou um incêndio, fazendo com que o fio de alimentação produza faíscas e aqueça ou deteriore o isolamento.
- Contate um centro autorizado de assistência técnica quando instalar o produto em locais sujeitos a poeiras excessivas, locais sujeitos a temperaturas altas ou baixas, locais com muita umidade, locais onde se utilizem substâncias químicas e locais onde o monitor funcione 24 horas por dia como em aeroportos, estações de comboio, etc. Se não o fizer, pode provocar sérios danos no produto.
- Utilize um plugue e uma tomada devidamente ligados ao terra.
  - Um aterramento deficiente pode causar choque elétrico ou danos no equipamento. (Só equipamento de classe 1.)
- Deve puxar o plugue da tomada para desligar o aparelho da corrente, de forma a deixar o plugue pronto a ser utilizado.
- Não deixe as crianças mexerem no produto.
- Guarde os acessórios (bateria, etc.) num local seguro fora do alcance das crianças.
- Não instale o produto num local instável, como uma prateleira inclinada, um chão desnivelado ou um local exposto à vibração.
- Não deixe cair ou provoque qualquer impacto no produto. Se o produto estiver danificado, desligue o cabo de alimentação e contate um centro de assistência.
- Desligue o cabo de alimentação da tomada e utilize um pano seco e macio para limpar o produto. Não utilize quaisquer produtos químicos como cera, benzina, álcool, diluentes, inseticida, ambientador, lubrificante ou detergente. Tal pode danificar o aspecto do produto ou eliminar a impressão do mesmo.
- Não deixe cair gotas ou salpicos em cima do aparelho.
- Não destrua as pilhas através de fogo.
- Não provoque curto-circuito, nem desfaça ou sobreaqueça as pilhas.
- Existe perigo de explosão se a pilha for substituída incorretamente. Substitua-a apenas pelo mesmo tipo de pilha ou por uma equivalente.
- AVISO - PARA EVITAR O ALASTRAR DE UM INCÊNDIO, MANTENHA SEMPRE AS VELAS OU OUTRO TIPO DE CHAMA LONGE DESTA PRODUTO.



---

# Conteúdos

## Funções Básicas

- 2 Instruções de Segurança Importantes
- 4 Funções para sua nova TV
- 4 Licenças
- 5 Acessórios
  - 5 Colocação da base para suporte de cabos
- 6 Usando o Controle Remoto
  - 7 Instalação das pilhas (Tamanho das pilhas: AAA x 2)
  - 7 Informações sobre Garantia
- 8 Ligando a TV
- 9 Alternando entre Fontes de Vídeo
- 10 Configuração do Controle Remoto Universal
  - 10 Adicionar o Dispositivo Externo
- 11 Visualizando o e-Manual
  - 11 Rolando uma Página
  - 11 Usando os Ícones no Topo
  - 12 Fechando o e-Manual
  - 12 Saltando para um Item no Menu
  - 12 Atualizando o e-Manual

- 17 Como instalar o kit de montagem na parede (Opcional)
- 19 Armazenamento e Manutenção
- 19 Segurança do espaço de instalação
- 20 Dica de Prevenção – Fixação da TV à parede

## Especificações

- 21 Especificações - TV

## Configuração de Rede

- 13 Conectando a uma Rede
  - 13 Conexão de Rede - Sem fio
  - 13 Cuidados com a Rede sem fio
  - 13 Protocolos de Segurança de Rede
  - 14 Conexão de Rede - A cabo
  - 14 Serviço de Execução Automática de Dados

## Solução de Problemas e Outras Informações

- 15 O que é Suporte Remoto?
- 16 Soluções de Problemas

Para mais informações sobre como usar o e-Manual (P. 11)

As figuras e ilustrações deste Manual de usuário são fornecidas apenas para fins de referência e podem ser diferentes da aparência real dos produtos. O design e as especificações do produto podem ser alterados sem aviso prévio.

Para obter máxima qualidade de imagem sem distorção é necessário sinal digital de alta qualidade em formato widescreen e uso de \*conversor/decodificador de sinal. \*Este modelo já possui o conversor/decodificador de sinal integrado.

## Funções para sua nova TV

- **SMART HUB:**

Essa TV possui Smart Hub, um espaço para a família e diversas opções de entretenimento. Com o Smart Hub, o usuário pode navegar na internet, transferir aplicativos, e ficar em contato com a família e amigos através de serviços das redes sociais. Além disso, você pode desfrutar de fotos, vídeos, e arquivos de músicas armazenados em dispositivos de armazenamento externo.

Pressione o botão  para iniciar o Smart Hub. Escolha um serviço usando os ícones exibidos na parte superior da tela.

**Social:** Assista os vídeos mais recentes do YouTube, além dos seus vídeos e de seus amigos no Facebook e Twitter. Você pode também fazer chamadas de vídeo para os seus amigos conectando a câmera à TV. (vendido separadamente).

**Apps:** Samsung Apps oferece uma coleção extensa de aplicativos (gratuito e pago), de notícias, esportes, previsão do tempo e conteúdo de jogos que você pode baixar diretamente e desfrutar na sua TV.

**Fotos, Vídeos & Músicas:** Reproduza fotos, vídeos, e arquivos de músicas de um dispositivo de armazenamento externo.

- **Anynet+ (HDMI-CEC):** Permite o controle de todos os dispositivos Samsung conectados que suportam Anynet+ com o controle remoto da TV Samsung.
- **e-Manual:** Fornece um manual do usuário detalhado na tela e integrado em sua TV.
- **Interação SMART:** Essa função permite acessar e controlar funções e opções de menu usando movimentos. Para usar a Função Interação Smart, a câmera de TV (vendido separadamente) deve ser conectado à TV.
- **Gerenciador de Dispositivo:** Use os recursos da TV com um teclado USB ou um mouse.

## Licenças



## Acessórios

- ☞ Verifique se os itens a seguir foram incluídos com a TV. Se algum item estiver faltando, entre em contato com o representante.
- ☞ As cores e os formatos dos itens podem variar dependendo do modelo.
- ☞ Verifique se não há nenhum acessório escondido atrás dos materiais da embalagem após abrir a caixa.

- Controle Remoto
- Pilhas (AAA x 2) (opcional)
- Certificado de Garantia / Guia de Segurança
- Manual do Usuário/ Guia de Instalação Rápida
- Cabo de Força



Suporte de cabos (opcional)

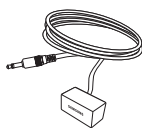

Cabo Extensor IR (opcional)

### Colocação da base para suporte de cabos

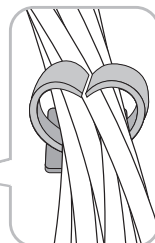
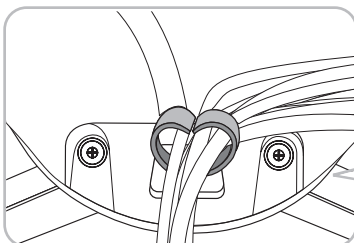
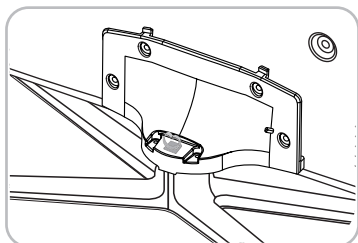

Aviso: As telas podem ser danificadas devido a pressão direta quando manuseada incorretamente. Recomendamos levantar a TV pelas extremidades, como mostrado.



# Usando o Controle Remoto

Este controle remoto tem pontos de braille nos botões Power (Ligar/desligar), Channel, Volume e Tecla 5 e pode ser usado por pessoas com deficiência visual.

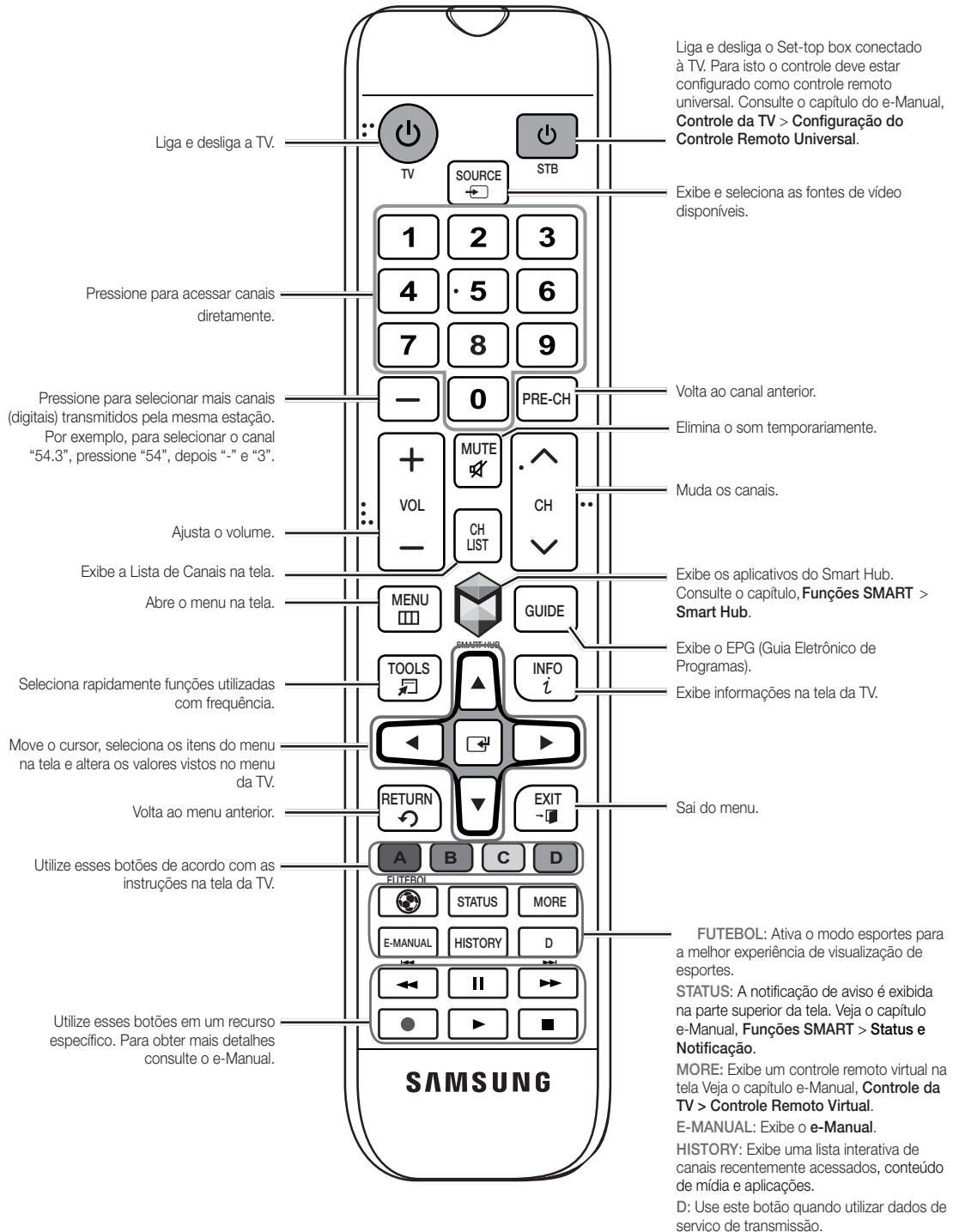

## Instalação das pilhas (Tamanho das pilhas: AAA x 2)

Faça com que a polaridade das pilhas corresponda aos símbolos no compartimento.

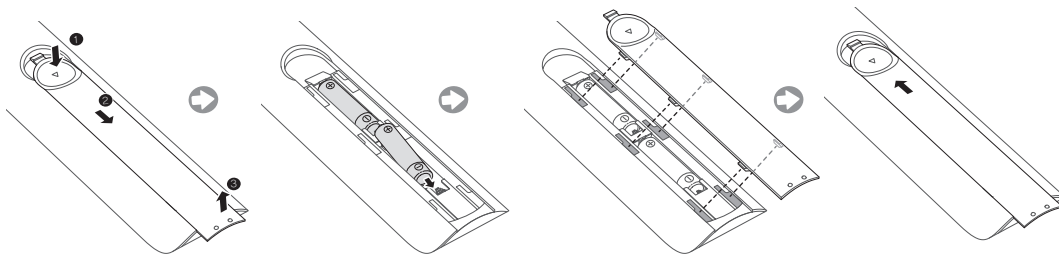

### NOTA

- Coloque as pilhas de modo que a polaridade delas (+/-) corresponda à ilustração no compartimento.
- Utilize o controle remoto a uma distância máxima de 7 metros da TV.
- Luzes brilhantes podem afetar o desempenho do controle remoto. Evite utilizá-lo quando estiver perto de luzes fluorescentes especiais ou sinais de néon.
- A cor e o formato podem variar, dependendo do modelo.

## Informações importantes sobre a garantia em relação ao formato de visualização de televisão

Veja o cartão de garantia para obter mais informações sobre os termos da garantia.

Os monitores LED no formato wide screen (16:9, relação de largura x altura da tela) são projetados essencialmente para exibir vídeo full motion no formato wide screen. As imagens exibidas nelas devem estar, principalmente, no formato widescreen 16:9, ou serem expandidas para preencher a tela caso o seu modelo ofereça tal função e as imagens estejam em constante movimento. A exibição de gráficos e imagens paradas na tela, como as barras escuras laterais nas programações e vídeos da TV em formato padrão não expandido, deve ser limitada a não mais de 5% do tempo total de visualizações na TV por semana.

Além disso, a exibição de outras imagens e textos parados, como notícias sobre o valor de ações, exibições de videogames, logotipos, sites ou gráficos e padrões de computador, deve ser limitada para todas as TVs, conforme descrição acima. A exibição de imagens paradas que ultrapasse as orientações acima pode causar um desgaste irregular dos monitores LED e, conseqüentemente, problemas de imagens duplicadas permanentes na tela. Para evitar que isso ocorra, varie a programação e as imagens, exibindo imagens em movimento, em tela cheia, em vez de imagens paradas ou barras escuras. Nos modelos LED que oferecem recursos de enquadramento de imagem, utilize esses controles para visualizar formatos diferentes como uma imagem em tela cheia.

Esteja atento à seleção e à duração dos formatos de TV utilizados para visualização. O desgaste irregular do monitor LED como resultado da seleção e do uso de formatos, bem como imagens fantasmas permanentes, não são cobertos pela garantia limitada Samsung.



## Alerta de imagens estáticas

Evite exibir imagens estáticas (como arquivos de fotos jpeg) ou elementos de imagens estáticas (como logotipos de programas de TV, panorama ou formato de imagem 4:3, barras de notícias ou de bolsa de valores na parte inferior da tela, etc.) na tela. A exibição constante de imagens estáticas pode causar desgaste na tela LED, afetando a qualidade da imagem. Para reduzir o risco de tal efeito, siga as recomendações abaixo:

- Evite exibir o mesmo canal de TV por longos períodos.
- Sempre tente exibir as imagens em tela cheia, use o menu de formato de imagem da TV para encontrar a melhor configuração.
- Reduza os valores de brilho e contraste até o mínimo requerido para obter a qualidade de imagem desejada, já que valores altos demais podem acelerar o processo de queima.
- Use todas as funções da TV designadas para reduzir a retenção de imagem e queima de tela. Consulte o e-Manual para obter mais detalhes.

# Ligando a TV

Ligue a TV usando o botão  no controle remoto ou no Botão de Funções da TV.

-  A primeira vez que você ligar a TV, uma sequência de avisos na tela irá auxiliá-lo a realizar as configurações básicas.
-  A cor e o formato do produto podem variar, dependendo do modelo.
-  O Botão de Funções da TV, um pequeno joystick em formato de botão localizado a direita na parte traseira da TV, permite controlar a TV sem o controle remoto.

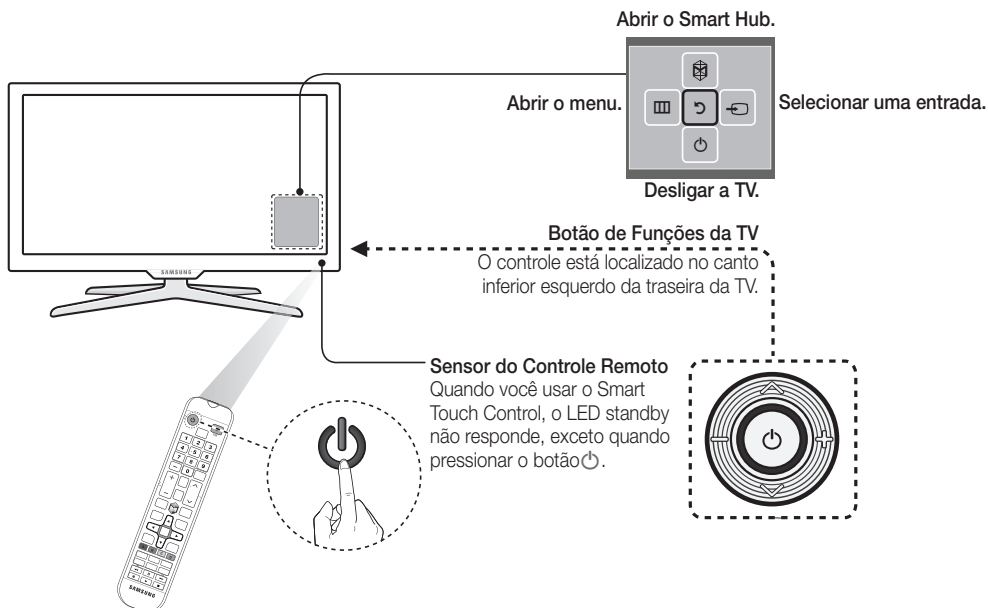

## Cuidado com a tampa de entrada

### CUIDADO

O acesso à tampa de entrada é para uso do pessoal técnico qualificado.

Para reduzir o risco de choque elétrico ou risco de incêndio, não execute nenhum serviço que não esteja contido no manual de instruções, a menos que você esteja qualificado para fazê-lo.

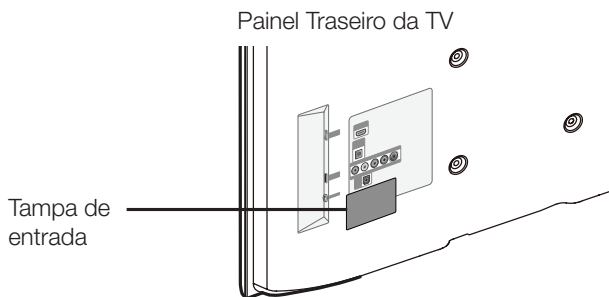

-  O painel traseiro pode variar dependendo do modelo.

---

## Alternando entre Fontes de Vídeo

Pressione o botão **SOURCE** para alternar entre os dispositivos conectados à TV.

Por exemplo, para alternar para um console de jogo conectado a uma segunda entrada HDMI, pressione o botão **SOURCE**. Na lista **Entrada**, selecione **HDMI2**. O nome das entradas podem variar dependendo do produto.

Selecione o botão **Tools** da tela **Entrada** para acessar as seguintes opções:

- **Atualizar:** Selecione se um dispositivo conectado não aparece na lista. Se a lista não mostrar o dispositivo depois de selecionar **Atualizar**, verifique o status da TV para conexão de dispositivos.
- **Editar Nome:** Você pode nomear os dispositivos conectados à TV para mais facilmente identificar fontes externas.

**VCR / DVD / Sinal Cabo / Sinal Satélite / PVR STB / Receptor AV / Jogos / Filmadora / PC / DVI PC / Dispositivos DVI / TV / IPTV / Blu-ray / HD DVD / DMA:** Nomeie o dispositivo conectado às entradas para facilitar a seleção de sua fonte de entrada.

 Ao conectar um PC à porta **HDMI IN 2(DVI)** com o cabo HDMI, você deverá definir a TV para o modo **PC** em **Editar Nome**.

 Ao conectar um PC à porta **HDMI IN 2(DVI)** com o cabo HDMI para DVI, você deverá definir a TV para o modo **DVI PC** em **Editar Nome**.

 Ao conectar um dispositivo AV à porta **HDMI IN 2(DVI)** com o cabo HDMI para DVI, você deverá definir a TV para o modo **Dispositivos DVI** em **Editar Nome**.

 A Entrada "TV" não pode ser editada.

- **Informação:** Veja informações detalhadas sobre os dispositivos conectados.
- **Remover USB:** Remova o dispositivo USB da lista com segurança. Esta função só está disponível quando o dispositivo USB está selecionado.
- **Configuração do Controle Remoto Universal:** Use esta opção para configurar as configurações do controle remoto universal. Usando o controle remoto universal, os usuários podem controlar os dispositivos externos conectados à TV, como um set-top box, Blu-ray player, e receptor AV.

---

## Configuração do Controle Remoto Universal

Esta TV tem um recurso de controle remoto universal que permite controlar o set-top box, Blu-ray players, home theaters e outros dispositivos externos de terceiros conectados à TV usando o controle remoto da TV.

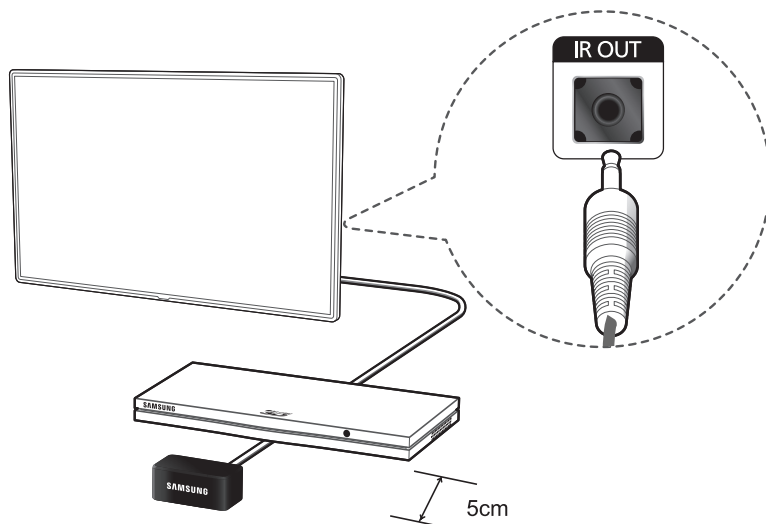

Mantenha uma distância de 5 cm, pelo menos, entre o cabo extensor IR e o dispositivo externo, tal como a figura mostra. Alinhe o cabo extensor IR ao receptor de sinal do controle remoto do dispositivo externo. No entanto, não pode ter nenhum obstáculo entre o cabo extensor IR e o dispositivo externo. A presença de um obstáculo irá interferir na transmissão do sinal do controle remoto.

### Adicionar o Dispositivo Externo

1. Ligue o dispositivo externo que pretende configurar a função controle remoto universal e, em seguida, pressione **SOURCE** para abrir a tela de **Entrada**.
2. Selecione **Conf. Contr. Remoto Universal** na parte superior da tela. Esse procedimento inicia o processo de configuração do controle remoto universal.
3. Siga as instruções na tela e configure o recurso do controle remoto universal usando o conjunto de códigos recomendados. Se o conjunto de códigos recomendados não funcionar, configure o controle remoto, digitando o número do modelo manualmente.

---

## Visualizando o e-Manual





O e-manual integrado contém informações sobre as principais funções da sua TV.

Pressione o botão **e-Manual** ou abra o menu **Suporte** e selecione **e-Manual. (Solução de Problemas)**.



1. Selecione uma categoria do lado esquerdo da tela.
  2. Selecione um item. O e-Manual será aberto na página que contém as informações selecionadas.
- 📎 São usadas setas para indicar o caminho do menu. (Exemplo: Menu de Tela > **Suporte** > **e-Manual (Solução de Problemas)**).
  - 📎 Ao acionar o recurso **LINK** na tela, pressione o botão **RETURN** no controle remoto para retornar à página anterior.

### Rolando uma Página

Para rolar uma página, use um dos seguintes métodos:

- Selecione o botão  ou  na barra de rolagem no canto direito da tela e pressione **ENTER**.
- Posicione o foco no botão  ou  no canto direito da tela, pressione o botão de seta para cima ou para baixo no controle remoto.



### Usando os Ícones no Topo.

Utilize os ícones  (**Voltar**),  (**Avançar**), e  (**Páginas abertas**) na parte superior esquerda da tela para navegar pelas páginas. Estes ícones estão disponíveis quando duas ou mais páginas já foram visualizadas.



## Retornando à Página Inicial

Para retornar à página inicial, pressione o botão  ou selecione  no canto superior direito da tela.

## Pesquisando o Índice

Pressione o botão  ou selecione  no canto superior direito da tela para exibir o índice. Selecione uma letra ou selecione um termo para exibir a página que contém o mesmo.

## Pesquisando Páginas

Pressione o botão  ou selecione  no canto superior direito da tela, e digite critérios de pesquisa. Selecione uma página a partir da lista de resultados de pesquisa para visualizá-la.

## Fechando o e-Manual

Para fechar o e-Manual, pressione o botão **EXIT** ou selecione  no canto superior direito da tela.

## Saltando para um Item no Menu

Para saltar diretamente para o item no menu que é descrito na seção atual, selecione . Para retornar ao **E-MANUAL** pressione o botão **E-MANUAL** no controle remoto e exiba a respectiva seção.

 Esta função pode não estar disponível, dependendo do menu.

## Atualizando o e-Manual

Pressione o botão  e selecione **Apps**, e em seguida selecione **Mais Apps**. O e-manual pode ser atualizado da mesma forma com uma atualização do aplicativo.

Na tela **Mais Apps**, selecione **Atualização de Apps**, e em seguida selecione e-Manual da lista. O e-Manual começa a atualização para a versão mais recente. No entanto, **Atualização de Apps** aparece na tela somente quando a atualização é requisitada.

---

## Conectando a uma Rede

Conectando a TV a uma rede dá acesso a serviços online, como o Smart Hub, bem como atualizações de software.

### Conexão de Rede - Sem fio

Você pode conectar sua TV à Rede por meio de um roteador sem fio ou modem padrão. Para conectar sua TV a uma rede sem fio, será necessário um roteador ou modem sem fio e um "Adaptador de Rede Sem Fio Samsung" (WIS09ABGNX ou WIS12ABGNX - vendido separadamente) que você deve conectar à entrada USB na lateral da sua TV. Veja a ilustração abaixo.

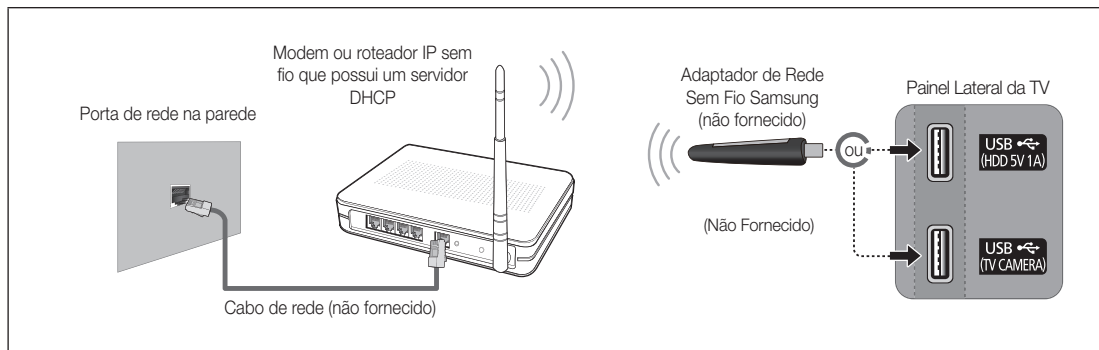

### Cuidados com a Rede sem Fio

- Esta Smart TV é compatível com os protocolos de comunicação IEEE 802.11 a/b/g /n. A Samsung recomenda a utilização do protocolo IEEE 802.11n. Caso contrário ao reproduzir um vídeo a partir de uma conexão de rede, o vídeo pode não ser reproduzido com fluidez.
- Para usar uma rede sem fio, a TV deve estar conectada a um roteador sem fio ou modem. Se o roteador sem fio suportar DHCP, a TV pode usar um servidor DHCP ou endereço IP estático para se conectar à rede sem fio.
- Selecione um canal que não está atualmente em uso para o roteador sem fio. Se o canal definido para o roteador sem fio estiver sendo usado por outro dispositivo, o resultado é geralmente uma interferência e/ou uma falha de comunicação.
- A maioria das redes sem fio possui um sistema de segurança opcional. Para ativar um sistema de rede sem fio de segurança, você precisa criar uma chave de segurança utilizando caracteres e números. Essa chave de segurança é então necessária para se conectar à rede sem fio.

### Protocolos de Segurança de Rede

A TV só suporta os seguintes protocolos de segurança de rede sem fio e é incapaz de se conectar a roteadores sem fio não-certificados:

- Modos de Autenticação: WEP, WPAPSK, WPA2PSK
- Tipos de Criptografia: WEP, TKIP, AES

Se o roteador sem fio foi definido para o modo Pure High-throughput (Greenfield) 802.11n e o tipo de criptografia for configurado como WEP ou TKIP, As Smart TVs Samsung não serão compatíveis com uma conexão que esteja em conformidade com as novas especificações da certificação de Wi-Fi.

Se o roteador sem fio oferece suporte a WPS (Configuração Wi-Fi Protegida), é possível conectar-se à rede usando PBC ou uma SENHA. O WPS configura automaticamente o SSID e as configurações de chave WPA.

## Conexão de Rede – A cabo

Há três maneiras principais para conectar sua TV à rede usando o cabo, dependendo da configuração da rede. Elas estão ilustradas abaixo:

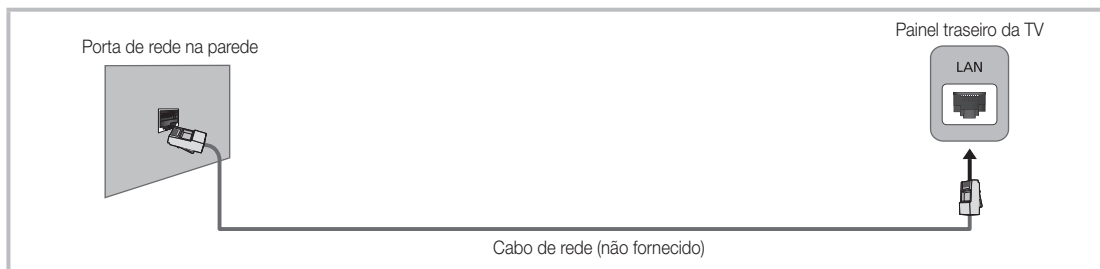
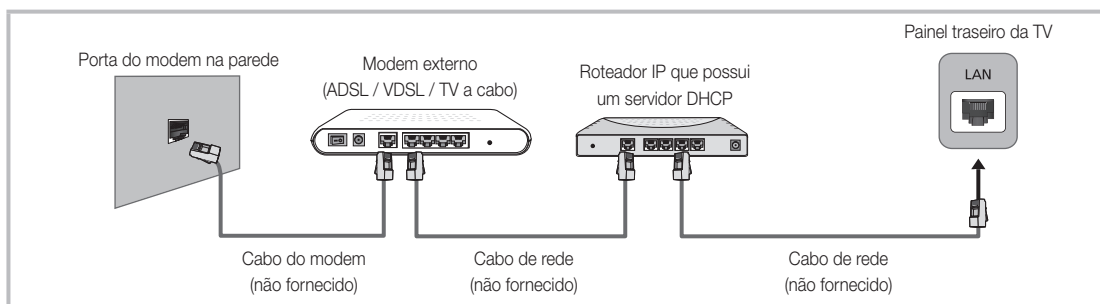
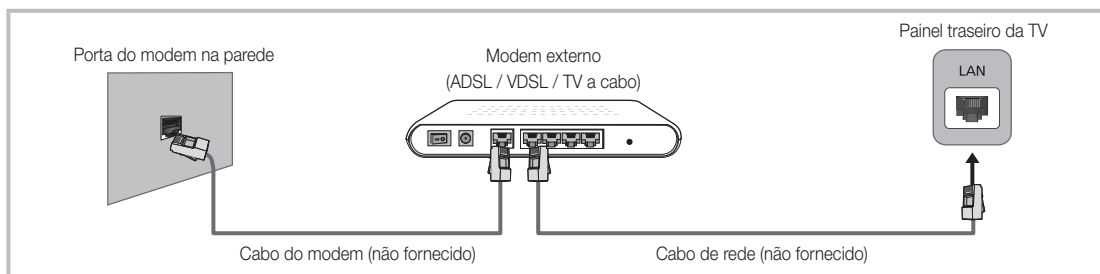

- ✎ A TV não é compatível com velocidades de rede menores ou iguais a 10 Mbps.
- ✎ Utilize um cabo Cat. 7 para a conexão.

## Serviço de Execução Automática de Dados

- ✎ Ligue ou desligue o Serviço de Execução Automática de Dados. Se a Execução Automática estiver ligada, o serviço de dados inicia automaticamente sem a interferência do usuário. Habilitando certas funções do seu sistema, o Serviço de Execução Automática de Dados pode ser interrompido.
- ✎ Para Ligar/Desligar o Serviço de Execução Automática de Dados, siga os passos abaixo:  
**Menu → Sistema → Serviço de Execução Automática de Dados → Ligado/Deslig.**
- ✎ Dependendo da programação da emissora, o serviço de dados estará disponível ou não.
- ✎ O conteúdo transmitido pela emissora de TV referente a serviços de dados, é de responsabilidade da emissora.

---

## O que é Suporte Remoto?

O Serviço de suporte remoto da Samsung oferece a você um técnico que pode remotamente ajudá-lo a resolver os problemas da sua TV.

- **Diagnosticar** a sua TV.
- **Ajustar as configurações da TV** para você.
- **Restaurar** sua TV **aos valores de fábrica**.
- Instalar **atualizações de firmware** recomendados.

### Como Funciona?

Ter um técnico Samsung remotamente para a manutenção de sua TV, é realmente muito simples.



**1. Chame a Central de Contato Samsung** e solicite um suporte remoto.



**2. Abra o menu** da sua TV e vá para a **seção de Suporte**.



**3. Selecione** Gerenciamento Remoto e **Forneça a Senha#** ao técnico.





**4. O técnico, então acessará a sua TV.** Isso é tudo!

# Solução de Problemas

Se a TV aparentar ter algum problema, primeiro verifique esta lista de possíveis problemas e soluções. Além disso, consulte a seção Solução de Problemas no e-Manual. Se nenhuma dessas dicas de solução de problemas se aplicar ao seu caso, visite o site [www.samsung.com/suporte](http://www.samsung.com/suporte) ou entre em contato com o Centro de Atendimento ao Cliente Samsung.

Problemas	Soluções e Explicações
Oscilação de brilho e intensidade de luz	Caso sua TV Samsung apresente oscilação de brilho e intensidade de luz esporadicamente, pode ser necessário desativar alguns de seus recursos de economia de energia. Desabilite <b>Economia Energia (Sistema &gt; Solução Ecológica &gt; Sensor Ecológico)</b> e/ou <b>Economia Energia (Sistema &gt; Solução Ecológica &gt; Economia Energia)</b> e verifique novamente.
Conexões componente / cor da tela	Caso ache que a cor da tela de sua TV Samsung não está correta ou que ela está "preto e branco", execute <b>Auto Diagnóstico (Suporte &gt; Auto Diagnóstico &gt; Teste de Imagem)</b> . Se os resultados forem negativos, verifique o seguinte: Os conectores de entrada de vídeo da TV estão conectados aos conectores de saída de vídeo corretos do dispositivo externo? Verifique também as outras conexões. Se a TV estiver conectada a um dispositivo externo através de um cabo componente, verifique se as entradas PB, PR, e Y estão conectadas em seus conectores apropriados.
Brilho da tela	Caso as cores na sua TV Samsung estejam corretas, um pouco mais escuras ou claras demais, tente ajustar as seguintes configurações primeiro. Vá até <b>Imagem</b> e ajuste <b>Luz de fundo, Contraste, Brilho, Nitidez, Cor, Matiz (Vd/Vm)</b> e outras configurações de ajuste da qualidade de imagem.
Auto Motion Plus/Arrasto	Se verificar arrastos ou "efeito fantasma" nas imagens da tela da sua TV, você pode corrigi-las por meio do <b>Auto Motion Plus (Imagem &gt; Opções de Imagem &gt; Auto Motion Plus)</b> .
Desligamento indesejado	Caso sua TV Samsung pareça estar desligando sozinha, tente desativar alguns de seus recursos da TV de economia de energia. Verifique se <b>Sleep Timer (Sistema &gt; Hora &gt; Sleep Timer)</b> foi ativado. O <b>Sleep Timer</b> desliga a TV automaticamente para economia de energia após um determinado período de tempo. Se o Sleep Timer não estiver ativado, veja se <b>Sem Sinal Espera (Sistema &gt; Solução Ecológica &gt; Sem Sinal Espera)</b> ou <b>Deslig. Automático (Sistema &gt; Solução Ecológica &gt; Deslig. Automático)</b> foi ativado.
Problemas ao ligar a TV	<b>Quando o televisor for ligado, o led piscará cinco vezes antes da imagem aparecer.</b> Se estiver com problemas para ligar sua TV Samsung, há vários detalhes a verificar antes de ligar para a central de atendimento. Se o cabo estiver conectado corretamente e se o controle remoto está funcionando normalmente, o problema pode ser com a conexão do cabo da antena ou o set-top box não está ligado. Verifique a conexão da antena ou ligue o set-top box.
Montagem da base	Se você tiver algum problema na montagem da base, verifique o guia de instalação rápida.
Não consigo encontrar um canal	Execute novamente a <b>Configuração</b> (Vá para <b>Menu &gt; Sistema &gt; Configuração</b> ) ou execute a <b>Prog. Automática</b> . (Vá para <b>Menu &gt; Transmissão &gt; Prog. Automática</b> ).

Problemas	Soluções e Explicações
A TV não liga.	<ul style="list-style-type: none"> <li>• Certifique-se de que o cabo de alimentação CA está conectado corretamente à tomada de parede e à TV.</li> <li>• Certifique-se de que a tomada de parede está funcionando.</li> <li>• Experimente pressionar o botão  na TV para verificar se o problema não é o controle remoto. Caso a TV ligue, consulte a seção "O controle remoto não funciona", localizada mais abaixo.</li> </ul>
Não há imagem/vídeo.	<ul style="list-style-type: none"> <li>• Verifique as conexões de cabo. Retire e reconecte todos os cabos conectados à TV e aos dispositivos externos.</li> <li>• Defina as saídas de vídeo de seus dispositivos externos (cabo/set-top box, DVD, Blu-ray, etc.) de modo compatível com as conexões de entrada da TV. Por exemplo, caso a saída de um dispositivo externo seja HDMI, ela deve ser conectada a uma entrada HDMI da TV.</li> <li>• Certifique-se de que seus dispositivos conectados estão ligados.</li> <li>• Certifique-se de selecionar a fonte de entrada correta.</li> <li>• Reinicie o dispositivo conectado, desconectando e reconectando o cabo de alimentação do dispositivo.</li> </ul>
O controle remoto não funciona.	<ul style="list-style-type: none"> <li>• Substitua as pilhas do controle remoto. Verifique se as pilhas estão instaladas com os polos (+/-) na posição correta.</li> <li>• Limpe a janela do transmissor do controle remoto.</li> <li>• Tente apontar o controle remoto diretamente para a TV a cerca de 1,5 ~ 1,8m de distância.</li> </ul>
O controle remoto do set-top box/receptor de satélite não liga ou desliga a TV e nem ajusta seu volume.	<ul style="list-style-type: none"> <li>• Programe o controle remoto do set-top box/receptor para operar a TV. Consulte o manual do usuário do set-top box/receptor de satélite para obter o código da TV SAMSUNG.</li> </ul>

 Esse painel TFT LED usa um painel formado por subpixels que requerem tecnologia sofisticada de produção. Entretanto pode haver alguns pixels luminosos ou escuros na tela. Esses pixels não causarão nenhum impacto no desempenho do produto.

 Para manter sua TV na condição ideal, atualize o firmware mais recente no site da Samsung pelo USB (Samsung.com > Suporte > Downloads).

## Como instalar o kit de montagem na parede (opcional)



### Montagem do suporte na parede

Caso instale o produto em uma parede, recomendamos que o instale somente da maneira recomendada pelo fabricante. Se não for bem instalado, o produto pode deslizar ou cair, causando ferimentos sérios a uma criança ou adulto e danificando seriamente o produto.

### Instalação do kit de montagem na parede

O kit de montagem na parede (vendido separadamente) permite instalar a TV na parede.

Para obter informações detalhadas sobre como instalar o suporte de parede, consulte as instruções fornecidas com o suporte. Recomendamos que você entre em contato com um técnico para instalar o suporte de montagem na parede. Não recomendamos que você faça a instalação sozinho. A Samsung Electronics não se responsabiliza por nenhum dano ao produto ou ferimento causado a você ou a outras pessoas caso decida instalar o suporte de parede por sua conta.

## Instalação de um kit de montagem usando o anel-suporte

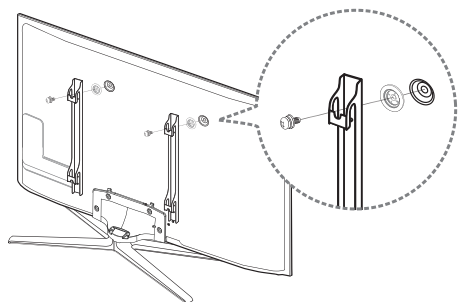

- Para informações mais detalhadas, consulte o Manual do Usuário do kit de montagem na parede ao adquirir a TV.
- Os anéis-suporte do kit de montagem são fornecidos somente com TVs de 46 polegadas ou polegadas superiores.

## Especificações e Notas do kit de montagem na parede (VESA)

O kit de montagem na parede é vendido separadamente.

Instale seu suporte em uma parede sólida e perpendicular ao chão. Se a fixação for feita em algum outro material de construção, entre em contato com o revendedor mais próximo para obter informações adicionais. Se você instalar a TV no teto ou em uma parede com inclinação, ela poderá cair e ocasionar algum dano pessoal grave.

### NOTA

- As medidas padrão para kits de montagem na parede são mostradas na tabela abaixo.
- Os kits de montagem na parede da Samsung contêm um manual de instalação detalhado. Todas as peças necessárias acompanham o produto.
- Não utilize parafusos que não estejam em conformidade com as especificações VESA para parafusos padrão.
- Não utilize parafusos mais longos do que a dimensão padrão ou que não estejam em conformidade com as especificações VESA para parafusos padrão. Parafusos muito longos podem danificar o interior da TV.
- Para suportes de parede que não estejam em conformidade com as especificações VESA para parafusos padrão, o comprimento dos parafusos pode ser diferente, dependendo das especificações do suporte.
- Não aperte os parafusos com muita força. Isso pode danificar o produto ou fazer com que ele caia, causando ferimentos. A Samsung não se responsabiliza por esses tipos de acidentes.
- A Samsung não se responsabiliza por danos ao produto nem ferimentos quando for usado um suporte de parede não especificado ou que não esteja em conformidade com os padrões VESA, ou caso o consumidor não siga as instruções de instalação do produto.
- Não instale a TV a uma inclinação maior do que 15 graus.
- Sempre conte com a ajuda de duas pessoas para instalar a TV na parede.

Família do produto	Tamanho da TV em polegadas	Especificações VESA (A * B) em milímetros	Parafuso padrão	Quantidade
LED-TV	19 - 22	75 X 75	M4	4
	28	100 X 100		
	32 - 42	200 X 200	M8	
	46 - 65	400 X 400		

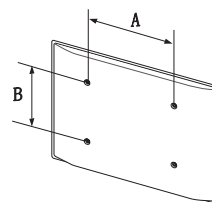

Não instale o kit de montagem na parede enquanto a TV estiver ligada. Isso pode causar ferimentos ocasionados por choque elétrico.

---

## Armazenamento e Manutenção

- ✎ Se colar adesivos na tela da TV, podem ficar algumas marcas depois de removê-los. Limpe a tela para assistir a TV.
- ✎ A parte externa e a tela do produto podem ser riscados durante a limpeza. Para evitar riscos, certifique-se de limpar a parte externa e a tela com cuidado usando um pano macio.



Não borrife água diretamente sobre o produto. Qualquer líquido que entre em contato com o produto poderá provocar falha, incêndio ou choque elétrico.

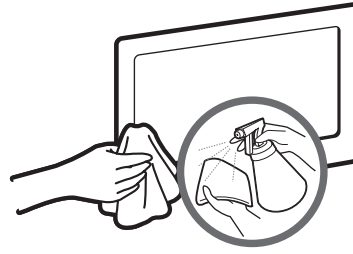

Limpe o produto utilizando um pano umedecido com uma pequena quantidade de água. Não use líquidos ou produtos de limpeza inflamáveis (por exemplo, benzeno, tiner).

---

## Segurança do espaço de instalação

Quando você instalar a sua TV, mantenha uma distância de pelo menos 10 centímetros entre a TV e outros objetos (paredes, aparelho, etc.) para garantir que haja ventilação adequada. Não proporcionar a ventilação adequada pode causar fogo ou um problema com o produto devido a um aumento da temperatura interna.

- ✎ Independentemente de usar uma base ou suporte de parede para a TV, é altamente recomendado utilizar somente as peças fornecidas pela Samsung Electronics.
  - Se você usar peças fornecidas por outro fabricante, podem ocorrer problemas com o produto ou ferimentos causados pela queda do produto.

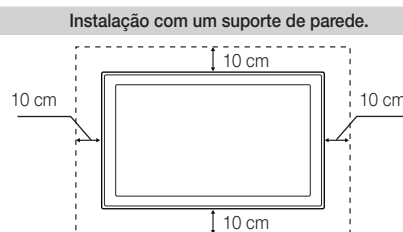
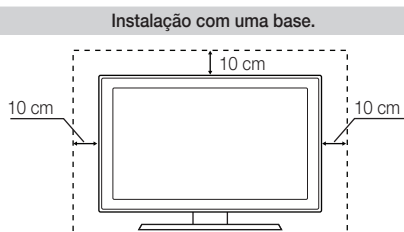

### Outros avisos

- ✎ A aparência real da TV pode ser diferente das imagens neste manual, dependendo do modelo.
- ✎ Tenha cuidado ao tocar na TV. Algumas peças podem estar um pouco quentes.

## Dica de Prevenção – Fixação da TV à parede



**Cuidado:** Puxar, empurrar ou subir na TV pode fazer com que ela caia. Certifique-se de que as crianças não se pendurem na TV ou a desestabilizem. Isso pode fazer com que a TV caia e cause ferimentos graves, podendo até levar à morte. Siga todas as instruções de segurança fornecidas no folheto de segurança que acompanha a TV. Para maior estabilidade e segurança, você pode adquirir e instalar o dispositivo antiqueda conforme descrito abaixo.

### Para evitar que a TV caia

1. Coloque os parafusos em grampos e prenda-os na parede firmemente. Verifique se os parafusos estão bem presos à parede.

- ✎ Você pode precisar de material extra, como um chumbador dependendo do tipo de parede.
- ✎ Como os grampos, parafusos e corda necessários não são fornecidos, você deve comprá-los separadamente.

2. Remova os parafusos da parte central traseira da TV, coloque-os em grampos e, em seguida, aperte-os novamente na TV.

- ✎ Os parafusos podem não ser fornecidos com o produto. Neste caso, adquira os parafusos com as especificações a seguir.

- ✎ Especificações de parafuso

- Para 32~65 polegadas: M8

3. Conecte os grampos fixados na TV e os que estão fixados na parede com um cabo forte e prenda-os bem.

#### ✎ **NOTA**

- Instale a TV próxima à parede para que ela não caia para trás.
- É seguro conectar a corda para que os grampos fixados na parede fiquem no mesmo nível ou abaixo dos grampos fixados na TV.
- Desamarre a corda antes de mover a TV.

4. Verifique se todas as conexões estão seguras. Verifique periodicamente as conexões para evitar qualquer sinal de insuficiência ou falha. Se tiver alguma dúvida sobre a segurança das conexões, entre em contato com um profissional de instalação.

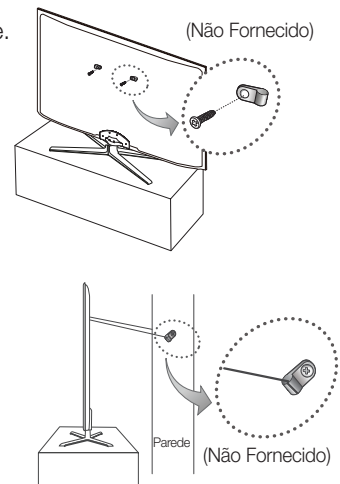

# Especificações - TV

Resolução da Tela	1366 x 768
Considerações Ambientais	
Temperatura Operacional	10°C a 40°C
Umidade Operacional	10% a 80%, sem condensação
Temperatura para Armazenamento	-20°C a 45°C
Umidade para Armazenamento	5% a 95%, sem condensação
Rotação da Base (Esquerda/Direita)	-20° ~ 20°
Nome do Modelo	UN32F4300
Tamanho da Tela (Diagonal)	32" (31.5 medido na diagonal)
Consumo de Energia	
Operação normal	65 W
Standby	< 1W
Som (Saída)	10W x 2
Dimensões (CxLxA)	
Corpo	737,9 x 49,5 x 435,8
Com suporte	737,9 x 269,0 x 512,9
Peso	
Sem Suporte	5.3 kg
Com Suporte	6.3 kg

- ✎ Design e especificações estão sujeitos a alterações sem aviso prévio.
- ✎ A aparência real da TV pode diferir das imagens neste manual, dependendo do modelo.
- ✎ Para obter mais informações sobre a fonte de alimentação e o consumo de energia, consulte a etiqueta que está no produto.

## **Modo Standby**

Para diminuir o consumo de energia desconecte o cabo de energia quando você não usar a TV por um longo tempo.



# REDE DE SERVIÇOS AUTORIZADOS - ÁUDIO VIDEO → TV

www.samsung.com.br - Capitais Brasileiras e Regiões Metropolitanas: 4004-0000 - Demais Localidades: 0800-124-421

**MA - RIO BRANCO**  
**ABAO INFO CELL**  
 AV. BRASIL, 303 - SALA 7 - CENTRO  
 69600-100 Fone: (68) 3224-8225  
**6208907**  
 aboapass@hotmail.com  
**NOVA ELETRÔNICA**  
 TRAV. JULIO CESAR, 104 - CERÂMICA  
 69600-210 Fone: (68) 3224-8784  
**3456529**  
 novaeletronica@nova.com.br

**MA - MACAPO**  
**ASSISTÊNCIA TÉCNICA AUTORIZADA**  
 AV. MENDONÇA JUNIOR, 762 - FAROL  
 67000-480 Fone: (83) 3241-5865  
**1738012**  
 vteletronica@tel.com.br

**MA - SERVICE CENTER**  
 AV. JOAO DAVINHO, 321 - LJ 122 E 123 - JATIÇA  
 67033-500 Fone: (83) 3316-1549  
**6235554**  
 mtvservicecenter@maeeo.com

**MA - MANAUS**  
**COMPUCELL**  
 AV. DUALMA BATISTA, 143 - CHAPADA  
 69250-210 Fone: (69) 3226-7645  
**347242**  
 compu@compu.com  
**MAXIMA ASSISTÊNCIA**  
 AV. JOAQUIM MARQUES, 2379 - CENTRO  
 69200-031 Fone: (69) 3522-6067  
**3371991**  
 maxima.assessoria@terra.com.br

**MA - CELSO**  
**CELL SHOP**  
 AV. PROF. CARLOS DE CARVALHO, 2118 - CENTRO  
 68900-040 Fone: (68) 3224-2228  
**6170091**  
 jefersonsiva@zozem.com.br  
**SUPORTE INFORMÁTICA**  
 AV. FELICIANO COELHO, 336 - TREM  
 68801-025 Fone: (68) 3223-1529  
**6235848**  
 suporteinformatica@tel.com.br

**MA - TELÓGINHAS**  
**SIBERTE ELETRÔNICOS**  
 R. CONSULHEIRO FRANCO, 348 - CENTRO  
 69000-000 Fone: (77) 3622-8778  
**1730848**  
 siberte@net.com

**MA - BARREIRAS**  
**TELE-SERVIÇO**  
 R. ABILIO FARIAS, 582 - CENTRO  
 47800-080 Fone: (77) 8966-4556  
**3400047**  
 tele-serviço@net.com  
**PRO SERVICE ELETRÔNICA**  
 R. FOLK ROCHA, 214 - SANDRA RIGINA  
 47800-200 Fone: (77) 3613-1878  
**4200816**  
 proserviceeletronica@gmail.com

**MA - CAMACARI**  
**REGIS ELETRÔNICA**  
 R. DA BANDEIRA, 20 - ED. METROPOL CENTER  
 44800-130 Fone: (71) 3621-3261  
**3453709**  
 regis@net.com

**MA - FEIRA DE SANTANA**  
**ELETRÔNICA BRASILEIR**  
 R. CRISTÓVÃO BARRETO, 96 - CENTRO  
 44001-666 Fone: (75) 3223-2164  
**3441646**  
 eletronicabrasileira@serg.com.br  
**ELETRÔNICA VIDEO MANIA**  
 R. CABRILU, 100 - CENTRO  
 44002-788 Fone: (75) 3221-5390  
**3441856**  
 videomania@videomania.srv.br

**MA - ILHEUS**  
**CONTELL ASSISTÊNCIA TÉCNICA EM CELULARES**  
 PÇA JOSE MARCELINO, 59 - CENTRO  
 45603-030 Fone: (73) 3633-9000  
**1732896**  
 contelell@net.com

**MA - IRACÉ**  
**ELETRÔNICA CAMPOS**  
 AV. PROF. JOEL LOPES, 385 - CENTRO  
 44900-000 Fone: (74) 3641-4202  
**6072995**  
 eliane.campos@net.com

**MA - JOQUE**  
**FRONTO**  
 R. GERÔNIMO SODRÉ, 95 - CENTRO  
 42500-560 Fone: (73) 3525-3298  
**3475884**  
 fronto\_pesos@hotmail.com

**MA - JUAZEIRO**  
**APOLLO SON**  
 R. DOS ENGLISHES, 24 - ALAGADORA  
 49004-210 Fone: (74) 3612-4554  
**1566246**  
 apollo@net.com  
**MA - LAURO DE FREITAS**  
**NR ELETRÔNICA**  
 R. DR. GERNO SOUZA FILHO, 1297 - GALPÃO 03  
 42700-000 Fone: (71) 3288-3899  
**3257582**  
 etnocha.ofona@terra.com.br

**MA - PAULO APOSTOLO**  
**ELETRÔNICA TV CORES**  
 PÇA BRANCO GOMES, 26 - CENTRO  
 48602-020 Fone: (75) 3281-1349  
**3468948**  
 comfustelevisão.com.br

**MA - PORTO FENICIA**  
**ELETRÔNICA ROCHA**  
 R. ADELAR MARIA DE ANDRADE, 212 - CAMPINHA  
 45810-000 Fone: (73) 3288-3848  
**3472090**  
 eletronicarocha@hotmail.com

**MA - SA LUÍZ**  
**ELETRÔNICA TV VIDEO**  
 R. PROF. ROMUALDO ALMEIDA, 62 - ED. LAURA  
 69200-030 Fone: (71) 3278-0417  
**1737936**  
 valdemir@televisaoatv.com.br

**IS - PITHIA - EXCLUSIVA SAMSUNG**  
 AV. LANCEROS, 202  
 41920-211 Fone: (71) 2104-3238  
**3275566**  
 samsung@itbr.com

**IS - SANTO ANTONIO DE PÉRIAS**  
**HITCH ELETRÔNICA**  
 R. MANS M. FRANCISCO DA SILVA, 116 - TO ANDAR  
 45417-075 Fone: (71) 3631-4470  
**3441859**  
 hitch@hitcheletronica.com.br

**MA - TEINERA DE FREITAS**  
**VIDEOTEC ELETRÔNICA**  
 R. ELIEUBRIO CUNHA, 42 - A - BELA VISTA  
 45971-002 Fone: (73) 3263-0088  
**3475106**  
 agos\_videotec@net.com.br

**MA - VITÓRIA DA CONQUISTA**  
**TELEVIDEO**  
 R. SETE DE SETEMBRO, 165 - CENTRO  
 45000-540 Fone: (71) 3244-1436  
**3490820**  
 televideo@televideo@gmail.com

**VIDEO VOX ELETRÔNICA LTA**  
 AV. ALHEUS, 2332 - BRASIL  
 45630-95 Fone: (77) 3422-1917  
**3482219**  
 videovox@net.com

**CE - FORTALEZA**  
**CENTRO TÉCNICO DUSO**  
 R. PINTO MADEIRA, 1264 - ALDEOTA  
 60150-000 Fone: (85) 3201-8615  
**1768748**  
 centrotecnico@deleuso.com

**IS - FORTALEZA - EXCLUSIVA SAMSUNG**  
 AV. SANTOS DUMONT, 3301 - ALDEOTA  
 60150-162 Fone: (85) 3261-2815  
**6051093**  
 fortaleza@samsung.srv.br

**CE - GUARÁ**  
**ELÉTRONICOPINHA VAGNER**  
 R. FLORIANO PIKETTO, 973 - CENTRO  
 63500-000 Fone: (85) 3581-0512  
**3439764**  
 eletronicopinha@hotmail.com

**CE - ITAPICUA**  
**ELETRÔNICA GELSON**  
 R. RAMUNDO TEÓFILO DE CASTRO, 230  
 62000-000 Fone: (88) 3831-6230  
**3482211**  
 gelson@itapicua.com

**CE - JUAZEIRO DO NORTE**  
**ELETRÔNICA ALFA SETE**  
 R. SÃO FRANCISCO, 1417 - SÃO MIGUEL  
 6209000 Fone: (88) 3587-3900  
**6250990**  
 cteoro@oi.com

**CE - MARICÁ**  
**SONS ELETRÔNICA**  
 AV. SENADOR CARLES JERESAT, 760  
 61600-310 Fone: (83) 3271-2507  
**6257607**  
 sons@net.com

**DE - BRASILIA**  
**ESB BRASILIA - EXCLUSIVA SAMSUNG**  
 SHIPON CLT 705 BLOCO G LJA 03  
 70303-757 Fone: (61) 3065-7227  
**1738633**  
 brasiliasamsung@samsung.srv.br

**ES - CACHOEIRO DE ITAPAMIRIM**  
**THOMAS ELETRÔNICA**  
 R. LAURO VIANA, 15 - GILBERTO MACHADO  
 29300-050 Fone: (28) 3522-3011  
**1738013**  
 thomas@thomaseletronica.com.br

**ES - COLATINA**  
**POWERS ELETRÔNICA**  
 R. MICHEL DALLA, 101 - CENTRO  
 29700-100 Fone: (27) 3271-8225  
**6063181**  
 powpau@net.com

**ES - OLINDA**  
**TELEVISÃO PANAMÁK**  
 ROD. JONES DOS SANTOS NEVES, 344  
 29150-692 Fone: (27) 3641-0355  
**1738102**  
 panamak@net.com

**ES - LINDOIAS**  
**ROCHAS ELETRÔNICA**  
 AV. RUI BARBOSA, 698 - CENTRO  
 29600-072 Fone: (27) 3371-4148  
**3483564**  
 elisioque\_atcc@net.com

**ES - SERRA**  
**ELETRÔNICA NOVA ILHEUS**  
 AV. ABDIO SAPO, 230 - GD 30 - LJ 01  
 42600-000 Fone: (27) 3430-2090  
**4202071**  
 adm@novaeletronica.com.br

**ES - VILA VELHA**  
**ELETRÔNICA LUCHI**  
 AV. LUCIANO DAS NEVES, 911 - CENTRO  
 29100-200 Fone: (27) 3229-2141  
**3482719**  
 pauloluchi@oi.com

**ES - VILA VELHA**  
**TELENTICA COMERCIO E INDUSTRIA**  
 AV. JERONIMO MONTEIRO 105  
 29100-400 Fone: (27) 2124-3630  
**1732521**  
 teleentica@telecomercioes.com.br

**ES - VITÓRIA**  
**OFFICINA DE CELULAR**  
 AV. LEIFÃO DA SILVA, 703 - LJ 01 - SUÁ  
 29052-110 Fone: (27) 3325-9441  
**1732817**  
 oficinalifao@net.com

**ES - VITÓRIA**  
**SHARCOLOR ELETRÔNICA**  
 AV. AMARECH MASSE DE MORAES, 2073  
 29050-697 Fone: (27) 3257-6735  
**3364996**  
 sharcolor@net.com

**GO - ANAPOLIS**  
**NOCLÉO SERVICE**  
 R. ANASTASIO DE OLIVEIRA PINTO, 315  
 75020-060 Fone: (62) 3311-7589  
**1738316**  
 viedel@nps@terra.com.br

**GO - GOIÂNIA**  
**RÁDIO TELEVISION**  
 R. 86, 655 - OD 21 - LT 79 - SETOR SUL  
 74083-285 Fone: (62) 3212-1222  
**6263878**  
 radioampliatv@terra.com.br

**GO - GOIÂNIA**  
**RÁDIO RAÍO TÉCNICA BRASILEIRA**  
 AV. INDEPENDÊNCIA, 8844  
 74700-010 Fone: (62) 3221-4200  
**1737938**  
 radio@net.com

**GO - GOIÂNIA**  
**SEGRV SUL**  
 AV. T. S. Q. 21, 1758 - NOVA SUÍÇA  
 74280-230 Fone: (62) 3288-7854  
**3269922**  
 segrvsul@net.com

**GO - TELÓZITO**  
**ELETRÔNICA MARISTA**  
 R. SANTÍSSIMO SACRAMENTO, 381 - CENTRO  
 72800-280 Fone: (61) 3622-1740  
**6258460**  
 eletronicamarista@hotmail.com

**GO - RIO VERDE**  
**CELSOMAR DA SILVA GUERBERGO**  
 R. NILVADO RIBEIRO DA CUNHA, 1145  
 75900-500 Fone: (64) 3621-1264  
**3408716**  
 polivonica.assist@terra.com.br

**MA - IMPERATRIZ**  
**ANALÓGICA SERVICE**  
 R. GEARA, 126 - JURUBARA  
 65901-610 Fone: (99) 3523-2906  
**6242555**  
 analogicaservice@net.com

**MA - SÃO JOSÉ DO RIO ABRE**  
**PLANET ELETRÔNICA**  
 ESTR. DE RIBAMAR, 201 - MIRITITUBA  
 65100-200 Fone: (88) 3224-6728  
**3451975**  
 gm.astro@net.com

**MA - SÃO LUIS**  
**MEGA SERVICE**  
 AV. CASTELO BRANCO, 467 - LOTE 09  
 65076-190 Fone: (88) 3227-6340  
**3428717**  
 megaservice.adm@gmail.com

**MA - SÃO LUIS**  
**NETO COMERCIO E SERVIÇOS ELETRÔNICOS**  
 R. SÃO PANTALÃO, 923 - CENTRO  
 65015-400 Fone: (98) 3312-2976  
**6125027**  
 neto.com.serv@net.com

**MA - SÃO LUIS**  
**NETO HORIZONTE**  
 VIEIRA SOARES LIMA  
 R. MARCIANO SANTOS, 703 - CENTRO  
 38445-128 Fone: (34) 3241-6526  
**3471306**  
 vitoria@net.com

**MA - SÃO LUIS**  
**NETO HORIZONTE - EXCLUSIVA SAMSUNG**  
 R. JUIZ DE FORA, 1384 - SANTO AGOSTINHO  
 38180-961 Fone: (31) 3226-1400  
**6056730**  
 samsungbr@samsung.com.br

**MA - BELÉM**  
**TEC LINE**  
 AV. CONRADADOR VALADARES, 791 - CENTRO  
 32510-010 Fone: (31) 3332-1704  
**6240326**  
 atendimento@teclineservice.com.br

**MA - DIVINÓPOLIS**  
**NETO TÉCNICA**  
 R. MATO GROSSO, 755 - CENTRO  
 35600-027 Fone: (31) 3222-3213  
**1665256**  
 neto@matnet.com

**MA - GÓES-DE-VÁLE-DA-REIS**  
**MIRA INFORMÁTICA**  
 R. SETE DE SETEMBRO, 2654 - CENTRO  
 35010-172 Fone: (33) 3271-6191  
**6087257**  
 mirad@net.com

**MA - ITAPICUA**  
**AV. ANTÔNICA**  
 R. PEDRAS PRECIOSAS, 610 - IGUAÇU  
 35162-106 Fone: (31) 3324-9637  
**3458719**  
 av@net.com

**MA - FEDEIRA**  
**ELETRÔNICA CONSERTEC**  
 R. DUM PRUDENTINO, 212 - PARRA  
 35000-048 Fone: (33) 3831-6218  
**3408804**  
 almatocassoneto@gmail.com

**MA - JUAZ DE FORA**  
**TESLA ELETRÔNICA**  
 R. BARBOSA LIMA, 189 - CENTRO  
 36010-020 Fone: (32) 3215-2488  
**3441877**  
 teslaeletronica@terra.com.br

**MA - MONTES CLAROS**  
**PRINCE INFORMÁTICA**  
 R. JUSTINO CÂMARA, 48 - L1 - S - CENTRO  
 39000-010 Fone: (38) 3213-3806  
**3449337**  
 prince@princeinformatica.com.br

**MA - MONTES CLAROS**  
**VIDEOCENTER**  
 R. BOCAUVA, 870 - L1 - CENTRO  
 39000-080 Fone: (38) 3231-2109  
**1738149**  
 videocenter@net.com

**MA - PASSOS**  
**RÁDIO TÉCNICA PASSOS**  
 AV. OTTO KRÄKAUER, 1068 - SANTA CLARA  
 37000-000 Fone: (35) 3621-0919  
**4205703**  
 radiotecpassos@hotmail.com

**MA - POÇOS DE CALDAS**  
**ELETRÔNICA UNIVERSO**  
 R. ASSIS FRIEIRE, 1882 - L1 - CENTRO  
 37701-000 Fone: (35) 3722-6818  
**3439755**  
 eletronicaverso@yahooc.com.br

**MA - POUZO ALEGRE**  
**ELETRÔNICA MGA**  
 AV. TRAVESEIRES, 215 - SANTA LUÍZIA  
 37550-000 Fone: (35) 3423-9082  
**3463578**  
 michelga@net.com

**MA - POUZO ALEGRE**  
**TELECENTRO ELETRÔNICA**  
 PÇA. JOÃO PINHEIRO, 246 - CENTRO  
 37550-000 Fone: (35) 3423-5963  
**3463889**  
 telecentro@net.com

**MA - SETE LAGOS**  
**TELEVISION**  
 AV. JOÃO XAVIER, 332 - BOA VISTA  
 38500-007 Fone: (37) 3771-3207  
**3409035**  
 kgoliveira@net.com

**MA - SERRA**  
**CENTER SON**  
 R. SÃO BENEDITO, 632 - SÃO BENEDITO  
 38022-100 Fone: (34) 3336-3430  
**1737949**  
 grmcenter@net.com

**MA - SERRA**  
**ELETRÔNICA COLIBRI**  
 AV. GUILHERME FERREIRA, 1050 - SÃO BENEDITO  
 38022-200 Fone: (34) 3333-2520  
**1608859**  
 colibri@net.com

**MA - UBERLÂNDIA**  
**TELEVISION**  
 R. VITAL JOSE CARREIRO, 201 - LÉDICE  
 38600-078 Fone: (34) 3254-2428  
**6225990**  
 telev@televinformatica.com.br

**MA - VARGINHA**  
**TECNOCENTRO ELETRÔNICA**  
 R. MILTON COSTA, 130 - CENTRO  
 37004-120 Fone: (35) 3222-5909  
**3468336**  
 tecnocentroeletronica@net.com

**MA - CAMPO GRANDE**  
**SER ELETRÔNICA**  
 AV. ERNESTO GEISEL, 5419 - CARREIUA  
 76009-410 Fone: (67) 3383-2728  
**6199555**  
 tv-luar@luar.com.br

**MA - DOURADOS**  
**TV LUIZ**  
 R. HAYEL BOM FACHER, 2119 - JD. SÃO PEDRO  
 78100-550 Fone: (67) 3321-2728  
**6248871**  
 luair@yahoo.com.br

**MA - CUIABÁ**  
**MASTER ELETRÔNICA**  
 AV. MIGUEL SUTIL, 550 - LIMEIRA  
 76500-050 Fone: (65) 3322-8617  
**3463823**  
 jarrp@terra.com.br

**MA - CUIABÁ**  
**AV. GENERAL MELLO, 432 - SL 1**  
 78015-300 Fone: (65) 3322-1237  
**3463395**  
 tvluar@luar.com.br

**MT - BOMONDOPOLIS**  
**VIDEOSOM CELULARES**  
 AV. MARCEVAL DUTRA, 897 - CENTRO  
 67870-110 Fone: (66) 3424-9572  
**3470174**  
 assistencia.videosom@terra.com.br

**MT - SINOP**  
**DIGITAL CELLULAR**  
 R. DAS ROSAS, 925 - CENTRO  
 78550-268 Fone: (66) 3511-0404  
**6043161**  
 doukilar@terra.com.br

**MT - PARIZI GRANDE**  
**ELETRÔNICA**  
 AV. COUTO MAGALHÃES, 465  
 78110-400 Fone: (65) 3023-4648  
**3494517**  
 vtr@net.com

**PA - IANÁPOLIS**  
**TECZ**  
 ROD. BR 316, KM 03 SN - SL 03 - COQUEIRO  
 67015-220 Fone: (81) 3224-7207  
**3426278**  
 janai@net.com

**PA - BELÉM**  
**GREEN ELETRÔNICA**  
 TRAV. SÃO PEDRO, 722 - BATISTA CAMPOS  
 66055-480 Fone: (91) 3284-9210  
**3424608**  
 atendimento@greeneletronica.com.br

**PA - BELÉM**  
**MAXIMA ASSISTÊNCIA BELÉM**  
 TRAV. SÃO PEDRO, 722 - BATISTA CAMPOS  
 66055-480 Fone: (91) 3284-9210  
**3424608**  
 atendimento@greeneletronica.com.br

**PA - BELÉM**  
**VIDEO CHICK**  
 TRAV. TRÊS DE MARÇO, 1543 - SÃO BRÁS  
 66055-380 Fone: (91) 3289-7210  
**6169249**  
 videochick@net.com

**PA - MARABÁ**  
**INDIGES INFORMÁTICA LTDA**  
 AV. ANTÔNIO MAMA, 989 - CENTRO  
 68200-005 Fone: (91) 3322-2985  
**1738187**  
 indiges@net.com

**PA - MARABÁ**  
**ELETRÔNICA 3K**  
 AV. ANTÔNIO MAMA, 1530 - VELHA MARABÁ  
 68200-000 Fone: (91) 3281-1891  
**3239523**  
 3k@net.com

**PA - SANTARÉM**  
**ELETRÔNICA SATELITE**  
 AV. RUI BARBOSA, 1189 - SL 04 - CENTRO  
 69200-060 Fone: (91) 3522-5888  
**3470611**  
 ravel@net.com

**PA - CAMPINA GRANDE**  
**CE-TEL**  
 R. TIRADENTES, 21 - CENTRO  
 59101-030 Fone: (83) 3341-9559  
**1738332**  
 ce@net.com

**PA - SÃO PAULO**  
**ELÉTRIC**  
 AV. MAXIMIANO FIGUEIREDO, 23 L1 104  
 68015-100 Fone: (83) 3021-8586  
**3437860**  
 povo@net.com

**PA - SÃO PAULO**  
**SMARTTELL**  
 R. BANDEI DE MAMUQUAÉ, 337  
 68460-330 Fone: (83) 3225-1004  
**3324656**  
 ivandro.siva@smartatell.com.br

**PA - SANTA RITA**  
**MT SERVICE CENTER**  
 R. DR. DOMINGOS, 112 - CENTRO  
 59300-170 Fone: (83) 8996-2558



# REDE DE SERVIÇOS AUTORIZADOS - ÁUDIO VIDEO → TV

www.samsung.com.br - Capitais Brasileiras e Regiões Metropolitanas: 4004-0000 - Demais Localidades: 0800-124-421

**PR - CASCAVEL**  
R. BARÃO DO CERRO AZUL, 807 - CENTRO  
85501-000 Fone: (41) 3028-8099  
1738241 kcs.ove@samsung.com.br

**PR - CURITIBA**  
**ESC. REBOUCAS - EXCLUSIVA SAMSUNG**  
AV. GETULIO DE VASCONCELOS, 691 - FERRIÕES 3  
80230-030 Fone: (41) 3021-5520  
1661028 exclusiva@reboucas.com.br

**PR - LONDRINA**  
ELECTRONICA DIGITAL  
R. PAULO GONÇALVES PIRES, 300 - CENTRO  
07485-000 Fone: (44) 3663-1414  
3249965 elektronica@londrina.com.br

**PR - Foz de Iguaçu**  
**ELETRONICAVALEDOZ**  
R. QUINTINO BOCAIARA, 1313 - CENTRO  
85511-130 Fone: (44) 3524-4115  
1738337 valedoz@valedoz.com.br

**PR - GLARULAVIA**  
K&S SERVICE  
R. QUINTINO BOCAIARA, 1357 - SL. 03 - CENTRO  
85100-300 Fone: (42) 3622-7800  
6030459 kcs.gua@samsung.com.br

**PR - JARDINIM**  
ELECTRONICA VIDEOLOR  
AV. JUSCELINO KUBITSCHEK, 3768  
86020-000 Fone: (41) 3024-2116  
1737955 videocolor@videolor.com.br

**PR - TELECOMUNICAÇÕES**  
AV. JUSCELINO KUBITSCHEK, 2070 - LUS S E 6  
89200-000 Fone: (41) 3024-3610  
1456461 excludos@videoval.com.br

**PR - MARINGÁ**  
EXCLUSIVA CELLULARES  
AV. NÉO ALVES MARTINS, 1886 - ZONA 01  
87103-800 Fone: (41) 3026-8661  
6057544 gerencia.mg@exclusiva.com.br

**PR - PARANÁPOLIS**  
K&S CELLULARES  
R. 15 DE NOVEMBRO, 550 - CENTRO HISTÓRICO  
83030-010 Fone: (41) 3422-8665  
3258708 kcs.oua@samsung.com.br

**PR - PONTA GROSSA**  
K&S PONTA GROSSA  
R. CEL. DALCÍDIO 1168 - LJA - CENTRO  
84010-200 Fone: (42) 3222-4151  
1661997 kcs.poo@samsung.com.br

**PR - INGRASSATI**  
TECNOCENTRO ELETRÔNICA  
R. PREFEITO JOÃO G. GALINDO, 346 - LJA 2  
20804-000 Fone: (24) 3368-7463  
3442283 kcs.ter@samsung.com.br

**PR - CABO FRIO**  
R&B ELETRÔNICA  
R. INGLATERRA, 86 - JD. CAICARA  
89310-300 Fone: (22) 2644-4703  
8412256 rpb@electronica.com.br

**SOLUÇÃO DE CABO FRIO**  
AV. TENIS E BOLA, 2124 - CENTRO  
28900-100 Fone: (22) 2645-6375  
3450978 solucao@cabofrio.com.br

**PR - CAMPINAS DOS GOYAZINHAS**  
FENELLY  
RUA DR. GESTEIRA PASSOS, 34 - CENTRO  
28010-470 Fone: (22) 2735-1804  
3262089 campinas@fenelly.com.br

**PR - DUQUE DE CAXIAS**  
TELE SERVIÇO  
AV. DUQUE DE CAXIAS, 86 - CENTRO  
25070-010 Fone: (21) 2771-1508  
1738910 telese@teleservico.com.br

**PR - ITAGUAÍ**  
E&M SOU  
R. PROTÓGENOS GUIMARÃES, 22 - CENTRO  
23810-700 Fone: (21) 2688-8491  
6169241 ems@em.com.br

**PR - MATIZ**  
CELLULARES CIA  
R. VISCONDE DE QUISSAMA, 455 - LJA D  
27910-200 Fone: (22) 2762-5270  
3476795 celcom@matiz.com.br

**PR - SACRAMENTO**  
ELECTRONICA SACRAMENTO  
R. DO SACRAMENTO, 12 - CENTRO  
27913-150 Fone: (22) 2793-0633  
3452007 gencom@eletronicasacramento.com

**PR - MAGÉ**  
3028 ELETRÔNICA  
R. PD XII, 381 LJA - FIGUEIRA  
25900-000 Fone: (21) 2633-3342  
6285747 j3@kts@yaho.com.br

**PR - NITÓPOLIS**  
REDE AUTORIZADA ÁUDIO E VÍDEO  
AV. GETULIO DE MOURA, 2031 - CENTRO  
26050-002 Fone: (21) 2701-0891  
3484135 rede-autorizada@nital.com

**PR - NITERÓI**  
REC VÍDEO  
R. SALDANHA MARINHO, 117 LJA - CENTRO  
24030-040 Fone: (21) 2811-3534  
1666070 rec.vide@bol.com.br

**PR - NOVA FRIBURGO**  
TECNOLOGIA INFORMÁTICA  
R. JOSÉ TESSAROLI DOS SANTOS, 77  
28925-140 Fone: (22) 2522-3622  
1660995 support@tecnoinformatica.com.br

**PR - NOVA IGUAÇU**  
ELECTRONICA CENTER  
R. DR. PLÍNIO CASABO, 25 - LJA 05  
26220-000 Fone: (21) 2667-0117  
3481755 kcs.nov@electronica.com.br

**PR - PETROPÓLIS**  
ESSENCIAL SERVICE ELETRÔNICA  
R. 16 DE MARÇO, 80 - SL 05 - CENTRO  
20500-000 Fone: (24) 2227-8741  
3454885 solucao@celularesbol.com.br

**PR - RESENDE**  
MAGISTRAL  
R. VILA ADELAIDE, 335 - JD. BRAGLIA I  
27514-100 Fone: (21) 855-0101  
6249382 magistr@eletronica.com.br

**PR - RIO DE JANEIRO**  
**ELETRONICOD**  
ESTR. DOS BANDEIRANTES, 1303 - TAQUARA  
22710-871 Fone: (21) 2426-4701  
3442463 eletronicod@rio.com.br

**ESC. BARCA - EXCLUSIVA SAMSUNG**  
AV. OLÍGARIO MACIEL, 101 - LJA D E  
20551-200 Fone: (21) 2460-8092  
1660928 barca@escbarca.com.br

**ESC. CENTRO RIO - EXCLUSIVA SAMSUNG**  
AV. COQUES FRIE, 148 - CENTRO  
20231-013 Fone: (21) 2526-8292  
3245828 escsamsung@escsamsung.com.br

**SES CENTRO - PONTO DE COLETA SAMSUNG**  
AV. RIO BRANCO, 50 - 2º ANDAR - CENTRO  
20090-002 Fone: (21) 3213-8080  
3439013 adm@scenr.com.br

**SES MADUREIRA - PONTO DE COLETA**  
R. DOMINGOS LOPES, 111 - CAICARA - LJA H  
21310-120 Fone: (21) 3437-3690  
3439027 adm-madureira@medevinformatica.com.br

**SETEC - RIO DE JANEIRO**  
R. 21931-001 Fone: (21) 3386-1447  
R. BERNARDO DE VASCONCELOS, 451  
21010-860 Fone: (21) 3321-6651  
3467693 karoloids@vetomail.com.br

**SEBARRA - PONTO DE COLETA SAMSUNG**  
AV. DAS AMÉRICAS, 3939 - SL. 02 - LJA R  
20261-003 Fone: (21) 2421-0383  
3463679 eletronicos@seb.com.br

**PR - SÃO GONÇALV**  
LIST COMERCIO E SERVIÇOS  
R. ALFREDO BACHER, 855 - LUS S E 10  
24710-395 Fone: (21) 3069-8911  
3463679 list.comercio@bol.com.br

**PR - SÃO JOÃO DE MERITI**  
CONSERT ELETRO REPARO E MANUTENÇÃO  
AV. AUTOMÓVEL CLUI, 250 - SL. 33  
25561-171 Fone: (21) 3847-0237  
3443721 consert@eletro.com.br

**PR - TERESÓPOLIS**  
R&B CELLULARES  
R. MANUEL MADRUGA, 203 - LJA 16  
25563-060 Fone: (21) 2742-0474  
6238550 atendimento@rbsolucao.com.br

**PR - VILA REDONDA**  
JUSTIÇA CELLULARES  
R. 16, 69 SL. 102 - V. SANTA CECÍLIA  
27280-180 Fone: (24) 3342-6987  
3278935 kcs.vil@cellular.com.br

**PR - MOSSORÓ**  
ELECTRONICA MANCHETE  
AV. PRESIDENTE DUTRA, 109  
59628-000 Fone: (84) 3316-4448  
3468333 eletronicamanchete@bol.com.br

**PR - NATAL**  
REDSERVIÇO  
AV. ANTÔNIO BASTIL, 3006 - LAGOA NOVA  
59054-280 Fone: (84) 3081-8966  
3454465 redservico@redservico.com.br

**PR - NITERÓI**  
MEGATECH ASSISTENCIA TECNICA  
R. DOS POTIGUARES, 48 - LAGOA NOVA  
59063-450 Fone: (84) 3008-0968  
3454463 adm@megatechtelecom.com.br

**PR - RIOQUEIMENS**  
STAR BOLA ELETRÔNICA  
AV. JAMARÍ, 2172  
76870-330 Fone: (69) 3536-5045  
3443925 parastar@eletronica.com.br

**PR - CACAJÓ**  
ELECTRONICA PANAMERICA  
R. RUI BARBOSA, 1260 - CENTRO  
76977-075 Fone: (69) 3443-1415  
3445312 cacaj@eletronicapamerica.com.br

**PR - JUPARANÁ**  
ELECTRONICA CENTRAL  
AV. MARIANA, 185 - NOVA BRASÍLIA  
78964-000 Fone: (69) 3423-9288  
3453178 ebs@central.com.br

**PR - PORTO VELHO**  
ELECTRONICA OASISUM  
R. D. PEDRO II, 1900 - SÃO CRISTÓVÃO  
76904-116 Fone: (69) 3026-6671  
3443924 eletronicaoasisum@hotmail.com

**PR - ROA RIMA**  
ELECTRONICA ROSTA  
R. SALGADO FILHO, 2375 - SL. B  
76804-054 Fone: (69) 3223-6265  
3457007 l@eletronics.com.br

**PR - SÃO FRANCISCO**  
ELECTRONICA VERMEX  
AV. GAL. AYDÉE TEIXEIRA, 3023 - BURITIS  
69309-187 Fone: (65) 3625-1636  
3470410 elcom@vermex.com.br

**PR - RIBEIRÃO**  
R. DR. PIENA, 30 - CENTRO  
96400-000 Fone: (53) 3241-9925  
3437655 ribe@ribeirao.com.br

**PR - RENOVAÇÃO**  
ELECTRONICA VIDEI  
R. GAL. CÂNDIDO COSTA, 184 - LJA 01  
95700-000 Fone: (51) 3462-8625  
3484131 atmar@reter.com.br

**PR - CAXIAS DO SUL**  
AV. TELECOM  
R. BENTO CONCALVES, 1110 - CENTRO  
95203-412 Fone: (51) 3028-4965  
3532092 samsuncaxias@videocom.com.br

**PR - RECIHAN**  
ELECTRONICA ERECHIM  
AV. SETE DE SETEMBRO, 95 - CENTRO  
97030-000 Fone: (51) 3321-1933  
1660886 atendimento@eletronicaerechim.com.br

**PR - FARROUPILHA**  
SILEX  
R. DR. JAIME ROSSIER, 133 - SL. 02  
91580-000 Fone: (54) 3268-3603  
6174146 gerencia.sil@sil.com.br

**PR - ANITÁPOLIS**  
229 ASSISTENCIA TECNICA  
R. 14 DE JULHO, 36 - CENTRO  
90700-000 Fone: (55) 3333-2328  
3457600 atendimento@anapolis.com.br

**PR - NOVO HAMBURGO**  
ANNAYX  
AV. MARCELLO DIAS, 779 - RIO BRANCO  
93310-110 Fone: (51) 3085-2011  
6296439 annayx.samsung@terra.com.br

**PR - PASSO FUNDO**  
ANNAYX  
R. PARASANDU, 1028 - SL. 1 - CENTRO  
99010-100 Fone: (51) 3045-1011  
3470173 annayx.samsung@terra.com.br

**PR - PORTO ALEGRE**  
AV. TELECOMUNICAÇÕES  
R. GENERAL OSÓRIO, 884 - CENTRO  
96200-000 Fone: (51) 3089-9649  
3246413 samsungportos@servitecom.com.br

**PR - PORTO ALEGRE - EXCLUSIVA SAMSUNG**  
R. FERREIRA FRANCO, 88 - SÃO JACÓ  
90240-520 Fone: (51) 3511-4000  
6227289 portogale@esamsung.com.br

**PR - RIO GRANDE**  
BUSINESS ELETRÔNICA  
R. GENERAL NETO, 498 - CENTRO  
96200-010 Fone: (51) 2251-8803  
1738060 bus@business.com.br

**PR - SANTA CRUZ DO SUL**  
R. RAMIRO BARBOSA, 1272 - CENTRO  
96700-000 Fone: (51) 3718-1290  
1660879 scs@terra.com.br

**PR - SANTA MARIA**  
AV. TELECOMUNICAÇÕES  
R. VALE MACHADO, 1628 - CENTRO  
97115-000 Fone: (55) 3028-6504  
3388834 samsuncam@videoval.com.com.br

**PR - BLUMENAU**  
W&P COM BLUMENAU  
R. REPÚBLICA ARGENTINA, 225 - PORTA AGUDA  
89000-000 Fone: (47) 3335-7518  
3355654 wacom\_blumenaui@terra.com.br

**PR - RIO SULE**  
W&P COM TELECOMUNICAÇÕES  
R. FÁBIO LEMME, 122 - CENTRO  
88350-200 Fone: (47) 3355-7518  
6176746 wacom@terra.com.br

**PR - CHAPECO**  
R&S SERVICE  
R. GUARAPUAVA, 370 E - CENTRO  
89820-200 Fone: (49) 3323-0739  
1738281 kcs.ch@rbservice.com.br

**PR - CONCORDIA**  
TV SOM ELETRÔNICA  
R. ANITA GARIBOLDI, 147 - SALA 2 - CENTRO  
89700-000 Fone: (49) 3342-3704  
6079340 tvsom@netson.com.br

**PR - CRICIÚMA**  
K&S SERVICE  
R. JOÃO PESSOA, 620 - SL. 01 e 02  
89011-030 Fone: (49) 3437-6123  
1738257 kcs.cri@rbservice.com.br

**PR - FLORESTA NOVA**  
ELECTRONICA NOVOPOLIS  
R. SALDANHA MARINHO, 374 - SL. 105  
88010-450 Fone: (48) 3024-0044  
6197907 escserv@eletronica.com.br

**PR - ITAJUBÁ**  
SC SERVICE  
R. TUJACAS, 435 - LJA 01 e 02  
89301-061 Fone: (47) 3046-0044  
3278072 eqaj@essamsung.com.br

**PR - JARAGUÁ DO SUL**  
ELECTRONICA GRETEC  
R. JOÃO JANIARDINO AVISIO, 10 - SL. 02  
89253-100 Fone: (47) 3372-2050  
3484130 egrete@jg.com.br

**PR - JOINVILLE**  
S&S SERVICE  
AV. JK, 385 - LJA 3B - CENTRO  
89201-100 Fone: (47) 3433-4694  
1738242 kcs.joi@rbservice.com.br

**PR - LAGES**  
SCIA  
R. MARCHEL DEODORO, 377 - CENTRO  
89011-000 Fone: (49) 3229-3646  
3498409 scot@terra.com.br

**PR - SÃO JOSÉ**  
SC SERVICE  
R. D. PEDRO II, 472 - CAMPINAS  
89113-200 Fone: (49) 3244-0045  
4208821 scserv@eletronica.com.br

**PR - ARAÇUÁIA**  
EXPRESSCEL  
R. ESTANCA, 277 - CENTRO  
49010-190 Fone: (79) 3211-0200  
3388064 express@expresscel.com.br

**PR - SÃO CARLOS**  
ELECTRONICA VIDEOSON  
R. BOQUIM, 575 - CENTRO  
49010-250 Fone: (79) 3214-5024  
6238880

**PR - AMERICANA**  
M&R VIDEO  
R. SETE DE SETEMBRO, 168 - CENTRO  
13465-000 Fone: (11) 3461-8238  
1738064 tina.mv@egmail.com

**PR - ARACATUBA**  
ELECTRONICA JORDÃO  
R. MARCELLO DIAS, 1391 - PARASSO  
16045-870 Fone: (11) 3834-3665  
3451964 edu\_ata@terra.com.br

**PR - ARARUJÁ**  
COMPTONIA INFORMATICA  
AV. PEDRO GALAZZI, 183 - VILA VELOSA  
14808-015 Fone: (11) 3324-8621  
3443948 compton@araruj.com.br

**PR - BARRA DO PIRAÍ**  
ELECTRONICA E INFORMATICA BARRETOES  
AV. 43, 749 - CENTRO  
14790-420 Fone: (17) 3322-8914  
3481765 kcs@barra@yaho.com.com.br

**PR - BARRA DO GARÇAS**  
AV. SANTA ÚRSULA, 35 - CENTRO  
06040-220 Fone: (11) 4198-3021  
1660757 centerff@centerff.com.br

**PR - BARRA DO VALE**  
TERKTRON BARRA  
R. RIO BRANCO, 19-78 - VILA AMÉRICA  
17014-037 Fone: (11) 3234-3403  
3441833 assistencia@terktron.com.br

**PR - BOITUVA**  
ELECTRONICA  
R. TENENTE JOÃO FRANCISCO, 190  
18050-020 Fone: (11) 3354-4004  
3443947 regional.lets@net.com.br

**PR - BRAGANÇA PAULISTA**  
ELECTRONICA PAULISTA  
R. EMERSON DE MULLA MERLINO, 2322  
12900-002 Fone: (11) 4033-2231  
1660799 elektronika@terra.com.br

**PR - CAMPINAS**  
ELECTRONICA EXCLUSIVA SAMSUNG  
AV. BARÃO DE ITAPURÁ, 1728 - GUANABARA  
13020-433 Fone: (19) 3234-3283  
6157835 campinas@samsung.com.br

**PR - CANTAREAS**  
ELECTRONICA XV  
R. QUINZE DE NOVEMBRO, 272  
15050-200 Fone: (11) 3522-6259  
6253205 formacoes.kores@telefonica.com.br

**PR - FRANCA**  
ELBAR ELETRÔNICA  
R. EMERSON DE MULLA MERLINO, 2322  
14400-450 Fone: (16) 3721-1879  
1738002 ebar@eletronica.com.com.br

**PR - FRANCO DA ROCHA**  
FRONTTELL  
R. HAMILTON PRADO, 436 - CENTRO  
07800-000 Fone: (11) 4443-2707  
6178419 cem@frontt.com.br

**PR - GUARATINGUETÁ**  
R. FLAMÍNIO LESSA, 299 - CENTRO  
12001-210 Fone: (12) 3133-9151  
2452176 at@guaratinguet.com.br

**PR - GUARULHOS**  
ELECTRONICA GUARANY  
R. JOÃO DONALVES, 192 - CENTRO  
07070-010 Fone: (11) 2463-2024  
3437677 cont@guarany.com.br

**PR - INDAIATUBA**  
ELECTRONICA NISHI  
R. PAUL HARRIS, 343 - CIDADE NOVA  
13334-070 Fone: (19) 3834-8220  
6157830 nsh@eletronica@terra.com.br

**PR - ITAPERIÚ**  
LULA TATI  
AV. DE NOVOEMBRO, 801 - VILA MASTRI  
18207-320 Fone: (15) 3271-0936  
6256094

**PR - ITI**  
ELECTRONICA NOVOPOLIS EXCLUSIVA SAMSUNG  
R. SALDANHA MARINHO, 374 - SL. 105  
88010-450 Fone: (48) 3024-0044  
6197907 escserv@eletronica.com.br

**PR - JAU**  
ELECTRONICA VITAL  
R. SALDANHA MARINHO, 1186 - CENTRO  
17201-310 Fone: (14) 3622-4002  
3443941 eletrvital@uol.com.br

**PR - JUNDIAÍ**  
GR MONTEFERRAZ  
AV. JUNDIAÍ, 259 - CENTRO  
13209-051 Fone: (11) 4522-3187  
6162462 cont@grmonteferraz.com.br

**PR - LIMEIRA**  
R&S ASSISTENCIA LIMEIRA  
R. DR. TRAJANO BARROS CAMARGO, 1420  
13060-943 Fone: (19) 3701-0514  
6157835 fabo.samsung@hotmail.com

**PR - MARIÁLIA**  
MEGACENTER CELLULARES  
R. SANTIAGO, 150 - CENTRO  
17500-070 Fone: (14) 3413-6111  
1738303 megacenter@megacenter.com.br

**PR - MOURÃO**  
ELECTRONICA AUDIO VIDEO SERVIÇO  
R. DOS BANDEIRANTES, 55 - CENTRO  
09310-360 Fone: (11) 4514-5233  
6256421 mv@com@uol.com.br

**PR - MOURÃO**  
R. DR. CORREIA, 83 - CENTRO  
08710-000 Fone: (11) 4726-9670  
6157834 eletronicocorreia@hotmail.com

**PR - MOGI GUAÇU**  
ELECTRONICA MARISTELA  
AV. SÃO CARLOS, 253 - SÃO CARLOS  
13841-111 Fone: (19) 3841-8204  
6093706 eletronicamaristela@terra.com.br

Para maiores informações sobre rede de serviços autorizados acesse: <http://www.samsung.com.br/support/location/serviceLocation.do?pages=SERVICE.LOCATION>  
Esta relação pode ser alterada sem prévio aviso



# REDE DE SERVIÇOS AUTORIZADOS - ÁUDIO VÍDEO → TV

www.samsung.com.br - Capitais Brasileiras e Regiões Metropolitanas: 4004-0000 - Demais Localidades: 0800-124-421

**SP - OSÁSCO**  
ELETRÔNICA RENAZA  
R. JOÃO COLINO, 196 - OSA  
05013-000 Fone: (11) 3681-8682  
**1660515** renaza1@terra.com.br

**SP - OURINHOS**  
DIGITEC  
R. PARANÁ, 647 - CENTRO  
19600-021 Fone: (12) 3324-2003  
**3475100** rr-me@uol.com.br

**SP - PIRACICABA**  
ELETRÔNICA PUFFIN  
R. LUIZ DE NOVEEMBRO, 1741 - ALTO  
13416-756 Fone: (19) 3402-2295  
**1660791** eletronicapuffin@hotmail.com

TVART  
R. MORAIS BARROS, 1556 - ALTO  
13445-240 Fone: (19) 3433-4460  
**3482284** j.rodriguesfho@terra.com.br

**SP - PORTO FERREIRA**  
ELETRÔNICA SÃO JORGE  
R. JOÃO MOTTINELLI, 721 - CENTRO  
13660-000 Fone: (19) 3585-1891  
**6147652** fernanda.es@uol.com.br

**SP - PRESIDENTE PRUDENTE**  
MICRO2000  
R. RUI BARBOSA, 722A - CENTRO  
19015-000 Fone: (18) 3223-5431  
**3457511** micro2000@micro2000.com.br

**SP - RIBEIRÃO PRETO**  
DIGITEC ELETRÔNICA  
R. CEL. LUIS DA CUNHA, 253 - VILA TIBERIO  
14050-040 Fone: (16) 3625-5185  
**1660801** dgitec@terra.com.br

PANAMASTER  
R. JOSÉ BONIFÁCIO, 383 - CENTRO  
14010-550 Fone: (16) 3606-8908  
**3435778** sae@panamaster.com.br

**SP - RIO CLARO**  
ELETRÔNICA MINCO  
R. OITO, 789 - CENTRO  
13505-144 Fone: (19) 3524-6673  
**3443940** minco@eletroniciamino.com.br

**SP - SANTO ANDRÉ**  
ELETRÔNICA GILDA  
AV. HIGIENÓPOLIS, 236 - VILA GILDA  
09190-380 Fone: (11) 4994-1883  
**1660900** eletronicagilda@ig.com.br

**SP - SANTOS**  
**ESC. SANTOS - EXCLUSIVA SAMSUNG**  
AV. WASHINGTON LUIS, 249  
11050-200 Fone: (13) 3877-0490  
**3258425** asstech@astech.com.br  
SERIAL SERVICE AUTORIZADO  
R. DR. CARVALHO MENDONÇA, 361  
11070-101 Fone: (13) 3232-3599  
**1737979** serasv@uol.com.br

**SP - SÃO BERNARDO DO CAMPO**  
ABC SAM  
AV. LUCAS Nogueira GARCEZ, 701  
09750-870 Fone: (11) 4122-4700  
**6030455** abcsam@terra.com.br

**SP - SÃO CARLOS**  
COMERCIAL SERVICE  
R. MAGIRO TOYAMA, 380 - JD. PAULISTANO  
13564-380 Fone: (16) 3361-4913  
**3443942** csam@terra.com.br

**SP - SÃO JOSÉ DO RIO PRETO**  
DIGITRON  
R. TRADENTES, 2650 - PO INDUSTRIAL  
13020-050 Fone: (17) 3235-1001  
**1732222** digtron@terra.com.br

**SP - SÃO JOSÉ DOS CAMINHOS**  
ELETRÔNICA VALLANT  
AV. DR. NELSON DAVILA, 771 - CENTRO  
12245-030 Fone: (12) 3942-3590  
**6089997** andrebotanolo@suerito.com.br

VALLÉ CELL  
R. TEOPOMPO DE VASCONCELOS, 258  
12243-830 Fone: (12) 3308-0377  
**3473832** loja.marc@vvallecell.com.br

**SP - SÃO PAULO**  
**ESC. ANGÉLICA - EXCLUSIVA SAMSUNG**  
AV. ANGÉLICA, 2167 - HIGIENÓPOLIS  
01227-200 Fone: (11) 2107-6900  
**1660906** angelica@samsung.sv.br

**ESC. CAMPO BELO - EXCLUSIVA SAMSUNG**  
R. VIEIRA DE MORAES, 289 - CAMPO BELO  
04617-070 Fone: (11) 3384-7024  
**1660775** sae@camposampobelo.com.br

**ESC. JARDIM - EXCLUSIVA SAMSUNG**  
R. MARIA FIDELER, 560 - PARAISSÓ  
04002-003 Fone: (11) 3886-2222  
**1737982** sae@sumiugardim.com.br

**ESC. PINHEIROS - EXCLUSIVA SAMSUNG**  
R. PADRE CARVALHO, 123 - PINHEIROS  
05427-100 Fone: (11) 3003-4357  
**3494527** helbisam@samsungsvicos.com.br

**ESC. SANTANA - EXCLUSIVA SAMSUNG**  
R. CONSULHEIRO SARAVÁ, 628  
02037-021 Fone: (11) 4003-2244  
**3316861** sae@consulheirosarava.com.br

**ESC. TATUAPÉ - EXCLUSIVA SAMSUNG**  
R. COELHO LISBOA, 472 - TATUAPÉ  
03320-040 Fone: (11) 2002-8166  
**1660690** samcell@samcell.com.br

J.MACEDO  
AV. PROFESSOR PAPPINE, 343 - INTERLAGOS  
04805-300 Fone: (11) 5667-5090  
**3494996** eletronicamacedo@uol.com.br

**LONGSAM - EXCLUSIVA SAMSUNG**  
AL. DOS JURUPIS, 1947 - MOEMA  
04008-006 Fone: (11) 3001-2000  
**3434699** sae@longsam.com.br

MASTER SÃO MIGUEL ELETRÔNICA  
AV. SÃO MIGUEL, 8945  
08070-000 Fone: (11) 2032-3870  
**3471275** mastersam@mastersam.com.br

PANAFAX  
AV. CELSO GARCIA, 2874 - TATUAPÉ  
03064-100 Fone: (11) 2786-7656  
**1660692** panafax@uol.com.br

**SES SÃO MATEUS - PONTO DE COLETA**  
AV. CLAUDIO AUGUSTO FERNANDES, 518  
03962-120 Fone: (11) 2919-2115  
**6196564** acoc@eletronicaesul.com.br

STILL VOX  
AL. BARÃO DE LIMEIRA, 1180  
01202-002 Fone: (11) 3222-2311  
**3472470** stillvoxd@voxx.com.br

**SP - SÃO JOÃO DO**  
ELETRÔNICA MARINHO  
R. SÃO PAULO, 119 - SÃO PAULO  
18130-120 Fone: (11) 4712-9141  
**6255847** mveletronica@terra.com.br

**SP - SERTÃOZINHO**  
ELETRÔNICA LEME VIDEO  
R. JOSÉ BONINI, 8108 - SÃO JOÃO  
14177-620 Fone: (18) 3945-8008  
**4202080** lemevideo@hctmail.com

**SP - SOROCABA**  
ESC. SOROCABA  
R. SOUZA PEREIRA, 214 - CENTRO  
18010-300 Fone: (15) 3224-1232  
**6170281** sotel sorocaba@spconet.com.br

**SP - SUMARÉ**  
VIDEOTEC ELETRÔNICA  
R. SANTOS DUMONT, 46 - VL. SANTANA  
13170-586 Fone: (19) 3873-7737  
**1738000** gerak@uol.com.br

**SP - TABOÃO DA SERRA**  
GOODTEC  
R. LEVI DE SOUZA E SILVA, 70  
09763-170 Fone: (11) 4701-5982  
**6255841** goodtec@goodtec.com.br

**SP - TABOÃO DA SERRA**  
VALLÉ CELL EXPRESS  
PCA MONSINHOR SILVA BARROS, 254  
12020-070 Fone: (12) 3621-1555  
**3462282** loja.taubate@vvallecell.com.br

**TO - PALMAS**  
ELETRÔNICA DIGITAL  
AV. LOZ-02, 103 NORTE, 56  
77001-022 Fone: (63) 3212-1670  
**3327639** eletronica\_digital@hotmail.com

Para maiores informações sobre rede de serviços autorizados acesse: <http://www.samsung.com.br/support/location/service/Location.do?page=SERVICE.LOCATION>

Esta relação pode ser alterada sem prévio aviso

## Informação Ambiental

### **Embalagem:**

Todo o material desnecessário foi retirado da embalagem do produto. Nós procuramos, a cada projeto, fazer embalagens cujas partes sejam de fácil separação, bem como de materiais recicláveis, sendo: calço de isopor, caixa de papelão e sacos plásticos. Procure fazer o descarte de embalagem de maneira consciente, preferencialmente destinado a recicladores.

### **Produto:**

O produto adquirido consiste de materiais que podem ser reciclados e reutilizados se desmontados por companhias especializadas.

### **Descarte:**

Solicitamos observar a legislação existente em sua região, com relação à destinação do produto no seu final de vida, disposição dos componentes da embalagem e das pilhas e baterias. Em caso de dúvida ou **consulta**, ligue para Contact Center 0800 124 421.

A Samsung Eletrônica da Amazônia Ltda e o Meio Ambiente agradecem.



## GARANTIA LIMITADA PARA TELEVISORES SAMSUNG

### I. ABRANGÊNCIA E PRAZO DE GARANTIA

A SAMSUNG ELETRÔNICA DA AMAZÔNIA LTDA. ( SAMSUNG ) garante o produto acima identificado contra defeitos de material e mão-de-obra, em condições normais de uso e manutenção, pelo prazo de 3 (três) meses (garantia legal), mais 9 (nove) meses de garantia adicional, num total de 1 (um) ano, contado a partir da data de aquisição identificada pela Nota Fiscal de venda ao Consumidor Final do produto.

A SAMSUNG, sem nenhum custo para o usuário, reparará o produto desde que este seja enviado a uma assistência técnica SAMSUNG, com os custos de transporte sob responsabilidade do usuário, de acordo com os termos desta garantia, acompanhado da respectiva nota fiscal emitida no Brasil. O reparo, a critério da SAMSUNG, poderá incluir a substituição de peças ou placas, por novas ou recondiionadas equivalentes. Este produto e as peças substituídas serão garantidas pelo restante do prazo original. Todas as peças substituídas se tornarão propriedade da SAMSUNG.

### II. CONDIÇÕES DE GARANTIA

A SAMSUNG não assume qualquer obrigação ou responsabilidade por acréscimos ou modificações desta garantia, salvo se efetuadas por escrito em caráter oficial. Exceto se houver contrato escrito separado entre a SAMSUNG e o usuário, a garantia não cobre a instalação do equipamento nem como danos decorrentes da instalação inadequada.

### III. ITENS EXCLUÍDOS DESTA GARANTIA

A garantia não cobre: **(a)** Defeitos ou danos resultantes do uso anormal do produto pelo cliente, como superfícies plásticas e outras peças expostas externamente arranhadas, trincadas ou quebradas; **(b)** Defeitos ou danos decorrentes de testes, instalação, alteração, modificação de qualquer espécie em nossos produtos, bem como o reparo realizado por outras oficinas que não sejam Autorizadas SAMSUNG para este produto; **(c)** Quebra ou danos que não foram constatados no ato da aquisição (gabinete, cabos, etc.); **(d)** Produtos que tenham tido o número de série removido, adulterado ou tomado ilegível; **(e)** Defeitos e danos decorrentes da utilização de componentes não compatíveis com o produto SAMSUNG (gabinete, cabos, placas, peças em geral, etc.); **(f)** Defeitos e danos causados por agentes naturais (enchente, marésia, descarga elétrica e outros) ou exposição excessiva ao calor; **(g)** Defeitos e danos causados pelo uso de software e(ou) hardware não compatíveis com as especificações dos produtos SAMSUNG. **(h)** Desempenho insatisfatório do produto devido a instalação em local inadequado ou rede elétrica e cabo de sinal; **(i)** Peças que se desgastam naturalmente com o uso regular, tais como cabos, lâmpadas de mostrador, etc.

### IV. CONSIDERAÇÕES GERAIS

Esta garantia substitui todas as outras garantias expressas ou tácitas, incluindo sem limitação, garantias tácitas de comercialização e adequação a um fim específico. Em hipótese alguma a SAMSUNG será responsável por indenização superior ao preço da compra do produto, por qualquer perda de uso, perda de tempo, inconveniência, prejuízo comercial, perda de lucros ou economias, por outros danos diretos ou indiretos, decorrentes do uso ou impossibilidade de uso do produto. Esta Garantia fica automaticamente cancelada na ocorrência de qualquer uma das hipóteses do item III.

**" Este produto está adequado para o uso no ano 2000 e subsequentes "**



# Televisores Samsung

Nº série

Modelo



ELECTRONICS

## DADOS DO COMPRADOR

Nome: \_\_\_\_\_

Endereço: \_\_\_\_\_

Cidade: \_\_\_\_\_

CEP: \_\_\_\_\_

Estado: \_\_\_\_\_

Telefone: \_\_\_\_\_

## ESPAÇO A SER PREENCHIDO PELO REVENDEDOR

Revendedor: \_\_\_\_\_

Nº da Nota Fiscal: \_\_\_\_\_

Cidade: \_\_\_\_\_

Data de Compra: \_\_\_\_\_

Estado: \_\_\_\_\_

Carimbo do Revendedor: \_\_\_\_\_



SAC

CAPITANIAS BRASILEIRAS E REGIÕES METROPOLITANAS

4004-0000

DEMAS LOCALIDADES

0800-124-421



PRODUZIDO NO  
PÓLO INDUSTRIAL  
DE MANAUS  
CONHEÇA A AMAZÔNIA

SEJA LINHA DIRETA COM A SAMSUNG

[www.samsung.com.br](http://www.samsung.com.br)

**IMPORTANTE:** A garantia somente será válida se este Certificado de Garantia for completamente preenchido no ato da compra pelo revendedor e apresentado junto com a Nota Fiscal original de venda deste produto