



MANUAL DO PROPRIETÁRIO

# Wi-Fi

# SOUND BAR

---

Leia este manual cuidadosamente antes de utilizar o aparelho e guarde-o para futura consulta.

Modelo

S90QY (S90QY, SPQ8-W)



## Prezado Consumidor,

Parabéns e bem-vindo à Família LG, você está levando para sua casa um produto de alta tecnologia e de fácil operação. Usufrua de todos os recursos lendo atentamente este manual e seguindo as orientações aqui descritas. Se ainda surgirem dúvidas, acesse o manual eletrônico ou fale conosco. O número de atendimento está na última capa deste manual.

## Meio Ambiente

Somos uma empresa preocupada com o meio ambiente. O nosso compromisso é promover o aprimoramento contínuo, procurando desenvolver produtos com o máximo de materiais recicláveis. A sua consciência ambiental também é importante, destine esses materiais de forma adequada. Siga as dicas abaixo e colabore com o meio ambiente:

### 1. Manuais e Embalagens:

Os materiais utilizados nas embalagens (manuais, caixas de papelão, plásticos, sacos e calços de EPS - isopor) dos produtos LG são 100% recicláveis. Procure fazer esse descarte preferencialmente em recicladores especializados.

### 2. Pilhas e Baterias:



1. Não é recomendável o descarte de pilhas ou baterias em lixo comum.
2. Após o uso, estes itens devem ser descartados de forma adequada, sob o risco de ocasionarem danos ao meio ambiente e à saúde humana (Conama nº 401 de

11/2008).

3. A LG criou o Programa Coleta Inteligente, para facilitar e viabilizar o descarte adequado de aparelhos celulares, pilhas e baterias.
4. Através do Programa Coleta Inteligente, a LG disponibiliza pontos de coleta em localidades diversas, incluindo assistências técnicas autorizadas da LG Electronics. Para mais informações, visite o site:

**[www.lg.com/br/suporte/coleta-seletiva](http://www.lg.com/br/suporte/coleta-seletiva)** ou contate nosso SAC através do número 4004-5400 (capitais e regiões metropolitanas) ou 0800-707-5454 (demais localidades).

### 3. Produto:

No fim de sua vida útil, destine corretamente materiais perigosos de nossos produtos (painéis, cínescópios, compressores, etc.), encaminhando-os às companhias especializadas em reciclagem. Não queime e nem jogue estes itens em lixo doméstico.

## ⚠ Aviso importante

Para estabelecer um nível de áudio seguro, recomendamos ajustar o volume a um nível baixo e em seguida aumentar lentamente o som até poder ouvi-lo confortavelmente e sem distorções.

Também recomendamos evitar a exposição prolongada a ruídos muito altos.



- 2 Se você estiver usando um dispositivo externo (por exemplo, Blu-ray player, console de jogos etc.), conecte sound bar usando um cabo HDMI.
- 3 Se você adquiriu os alto-falantes traseiros e o receptor sem fio separadamente, conecte os alto-falantes traseiros ao receptor sem fio por meio de um cabo de alto-falante. Ao conectar os alto-falantes traseiros ao receptor sem fio, conecte o cabo listrado preto ao terminal negativo de cada alto-falante e o cabo restante ao terminal positivo de cada alto-falante.
- 4 Conecte à energia na seguinte ordem: wireless subwoofer → receptor wireless → sound bar. Em seguida, ligue o sound bar. Quando a conexão for estabelecida automaticamente com o sound bar, os LEDs no wireless subwoofer e no receptor wireless acenderão em verde. (→ Observe "Conectando o produto" na página 7.)



## 5 Usando o produto com a sua TV (→ Observe "Conectando com um Cabo Óptico", "Conectando com um Cabo HDMI", "Conectando via Bluetooth" na página 33, 35, 37.)

- 1 Pressione o botão **Função**  repetidamente até que "OPT/HDMI ARC" apareça na tela de status.
- 2 Nas configurações da sua TV, defina o alto-falante de saída para [HDMI ARC], [Óptico] ou [Alto-falante externo].
- 3 Quando a TV estiver conectada corretamente ao produto, "OPT", "ARC" ou "E-ARC" aparecerá na Janela de Display juntamente com a emissão de um som.

## 6 Conectando o produto com seu smartphone via Wi-Fi (→ Observe "Conectando com um Smartphone via Wi-Fi" na página 18.)

- 1 Conectando seu smartphone ao Wi-Fi.
- 2 Instale o aplicativo **LG Sound Bar** no Google Play ou na App Store.
- 3 Execute o aplicativo **LG Sound Bar** e siga as instruções.
- 4 O produto se conectará ao seu smartphone e você poderá controlá-lo com o aplicativo **LG Sound Bar**.

## 7 Conectando o produto com seu smartphone via Bluetooth (→ Observe "Conectando via Bluetooth" na página 41.)

- 1 Toque no botão **Configurações**  no seu smartphone e selecione  **Bluetooth**. Ative a função Bluetooth. ( **Desligar** >  **Ligar**).
- 2 Pressione o botão **Emparelhamento Bluetooth** . Depois de um momento, você verá "**BT READY**" na Janela de Display.
- 3 Localize e toque "LG\_Speaker\_S90QY\_XXXX" ou o nome que você registrou no app Google Home.
- 4 Quando o produto está conectado ao seu smartphone via **Bluetooth**, você pode ver a mudança de exibição de status de "**PAREANDO**" → "**Conectando Bluetooth device name**" → "**BT**".

## **Conectando manualmente o sound bar ao wireless subwoofer ou receptor wireless (→ Observe “Conectando o wireless subwoofer manualmente”, “Conexão manual” nas páginas 9, 11.)**

Se você observar um LED vermelho na parte traseira do wireless subwoofer ou na frente do receptor wireless, isso significa que o sound bar não está conectado aos alto-falantes. Se este for o caso, conecte-os na seguinte ordem. Press the **Power** (🔌) button on the sound bar to turn it off.

- ① Pressione o botão **PAIRING** na parte traseira do wireless subwoofer ou receptor wireless desconectado. Verifique se cada LED pisca em verde.
  - Se você ainda observar um LED vermelho na parte de trás do wireless subwoofer, pressione e segure o botão na parte de trás do subwoofer novamente.
- ② Pressione o botão **Ligar/Desligar** (🔌) no sound bar para ligá-lo.
- ③ Quando a conexão for estabelecida, você verá uma luz LED verde na parte traseira do wireless subwoofer ou na frente do receptor wireless acender em verde.

## Guia Rápido do Sound Bar

- 3 Instalando e usando o Produto

## Instalação

- 7 Conectando o Produto
- 18 Conectando com um Smartphone via Wi-Fi
- 22 Redefinindo o Produto

## Explorando o Produto

- 23 Frente
- 25 Verso
- 26 Explorando o Controle Remoto

## Conectando-se a sua TV

- 33 Conectando com um Cabo Óptico
- 35 Conectando com um Cabo HDMI
- 37 Conectando via Bluetooth

## Conectando a um Dispositivo Externo

- 38 Conectando com um Cabo HDMI
- 40 Conectando com um Cabo Óptico

## Usando o Produto como um Sistema de Áudio

- 41 Conectando via Bluetooth
- 44 Conectando a um Dispositivo de Armazenamento USB
- 46 Usando o aplicativo LG Sound Bar
- 47 Compatível com Google Assistente
- 48 Funcionando com Apple AirPlay
- 49 Conectando com o Spotify
- 50 Funcionando com Alexa

## Montagem do produto em uma parede

- 52 Verificação antes de montar na parede
- 54 Montagem do produto em uma parede

## Precauções de Segurança

- 56 Segurança e Regulamentação

## Antes de relatar o mau funcionamento do produto

- 59 Solução de problemas

## Apêndice

- 63 Especificações
- 65 Marcas Registradas e Licenças
- 67 O que você precisa saber sobre serviços de rede
- 67 Informações de Aviso de Software de Código Aberto
- 68 Manuseio do produto

# Instalação

## | Conectando o Produto

Você pode desfrutar de um som mais rico conectando o sound bar ao wireless subwoofer.

### Conectando o wireless subwoofer automaticamente

---

Após concluir a instalação, o wireless subwoofer será conectado automaticamente ao sound bar. Conecte o sound bar ao subwoofer na seguinte ordem.

- 1** Conecte o cabo de alimentação no wireless subwoofer.
- 2** Conecte o cabo de alimentação conectado ao wireless subwoofer em uma tomada.
- 3** Conecte o cabo de alimentação no sound bar.
- 4** Conecte o cabo de alimentação conectado ao sound bar em uma tomada.

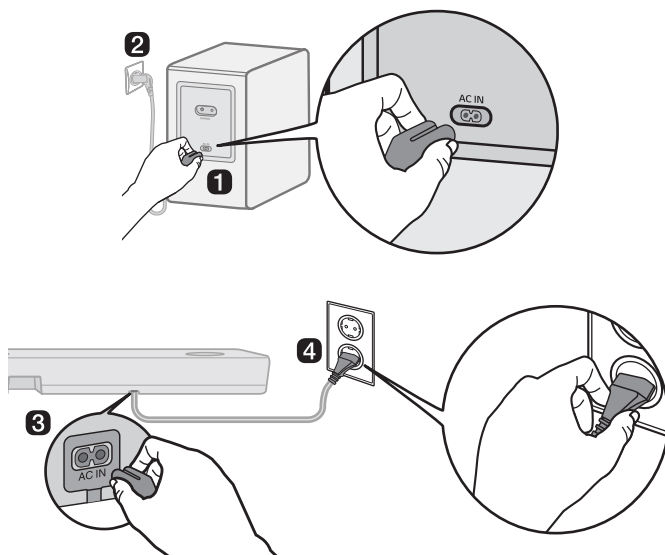

- 5** Quando a conexão for estabelecida automaticamente, você verá o LED na parte traseira do wireless subwoofer acender em verde.

## Verificando a conexão com o LED na parte inferior do wireless subwoofer

---

Você pode verificar o status da conexão observando o LED na parte inferior do wireless subwoofer

LED Colour	Status
Verde piscando	Conexão em progresso
Verde	Conectado com sucesso
Vermelho	Conexão ruim, ou o wireless subwoofer está em espera
Apagado	Cabo de alimentação não está conectado

## Conectando o wireless subwoofer manualmente

Se você observar um LED vermelho na parte inferior do wireless subwoofer, isso significa que o sound bar não está conectado ao subwoofer. Se este for o caso, conecte-os na seguinte ordem.

- 1 Pressione o botão **Ligar/Desligar** (☰) no sound bar para desligá-lo.
- 2 Pressione o botão **PAIRING** na parte inferior do wireless subwoofer. Verifique se o LED na parte inferior do subwoofer está piscando em verde. Se você ainda observar um LED vermelho no wireless subwoofer, pressione e segure o botão na parte inferior do subwoofer novamente.

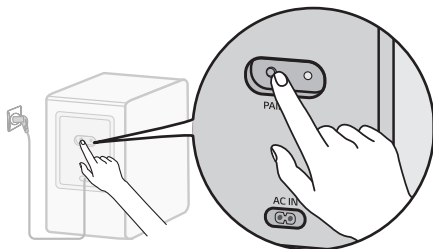

- 3 Pressione o botão **Ligar/Desligar** (☰) no seu sound bar para ligá-lo.
- 4 Quando a conexão for estabelecida, você verá a luz LED na parte inferior do wireless subwoofer acender em verde.

### ✓ Nota

- Instale o sound bar o mais próximo possível do wireless subwoofer. Quanto mais próxima for a distância entre o sound bar e o wireless subwoofer, melhor será a qualidade do som.
- Certifique-se de que não há obstáculos entre o sound bar e o wireless subwoofer.
- Para evitar interferência sem fio, mantenha uma distância de pelo menos 1 m entre o sound bar ou o wireless subwoofer e quaisquer dispositivos periféricos que gerem fortes ondas eletromagnéticas (por exemplo, roteadores sem fio, fornos de micro-ondas, etc.).

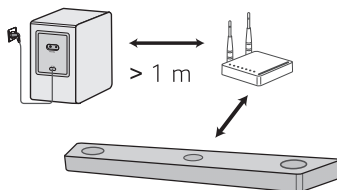

# Conectando os alto-falantes wireless ao receptor wireless (SPQ8-S, vendido separadamente)

## Conexão automática

Após concluir a instalação, o receptor wireless será conectado automaticamente ao sound bar. Conecte o sound bar ao receptor wireless na seguinte ordem.

- 1 Conecte os cabos dos alto-falantes aos terminais correspondentes nos alto-falantes wireless (esquerdo, direito). Conecte o cabo listrado preto ao terminal negativo e o outro cabo ao terminal positivo.
- 2 Conecte os cabos dos alto-falantes wireless (esquerdo, direito) ao receptor wireless.

Cor do Terminal Receptor	Posição do alto-falante
Azul	<b>L</b> Alto-falante esquerdo
Cinza	<b>R</b> Alto-falante direito

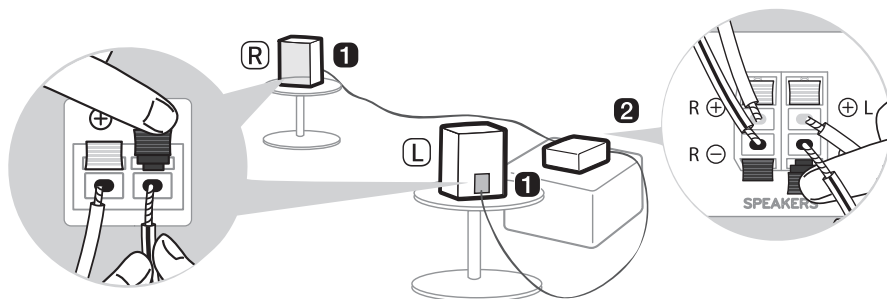

- 3 Conecte o cabo de alimentação ao receptor wireless.
- 4 Conecte o cabo de alimentação conectado ao receptor wireless em uma tomada.
- 5 Pressione o botão **Ligar/Desligar** (ícone de uma seta para cima) no sound bar para ligá-lo.
- 6 Quando a conexão for estabelecida automaticamente, você verá o LED na frente do receptor wireless acender em verde.

### ✓ Nota

- Utilize apenas os alto-falantes fornecidos com o produto. O uso de outros alto-falantes podem causar mau funcionamento.
- Conecte os cabos dos alto-falantes aos terminais correspondentes. Conecte o cabo positivo ao terminal positivo e o cabo negativo ao terminal negativo. Um cabo conectado incorretamente distorcerá o som ou não produzirá sons graves.

## Verificando o status da conexão com a cor do LED

Você poderá verificar o status da conexão com o LED na frente do receptor wireless.

Cor do LED	Status
Verde piscando	Conexão em progresso
Verde	Conectado com sucesso
Vermelho	Conexão ruim ou o receptor está em espera
Apagado	Cabo de alimentação não conectado

## Conexão manual

Se você observar um LED vermelho na frente do receptor wireless, significa que o sound bar não está conectado ao receptor. Se este for o caso, conecte-os na seguinte ordem.

- 1 Pressione o botão **Ligar/Desligar** (☰) no sound bar para desligá-lo.
- 2 Pressione o botão **PAIRING** na parte inferior do receptor wireless. Verifique se o LED na frente do receptor wireless está piscando em verde.

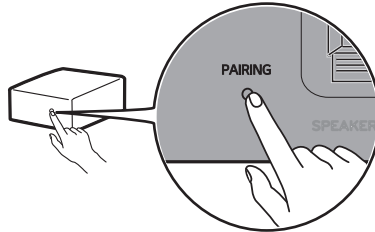

- 3 Pressione o botão **Ligar/Desligar** (☰) no sound bar para ligá-lo.
- 4 Quando a conexão for estabelecida, você verá a luz LED na frente do receptor wireless acender em verde.

### Nota

- Mantenha os alto-falantes wireless a pelo menos 30 cm de distância da TV ou monitor.
- Para evitar interferência sem fio, mantenha uma distância de pelo menos 1 m entre o sound bar ou o receptor wireless e quaisquer dispositivos periféricos que gerem fortes ondas eletromagnéticas (por exemplo, roteadores sem fio, fornos de micro-ondas, etc.).

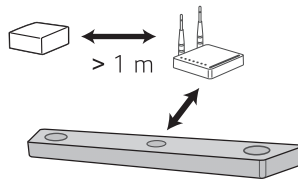

## Fixação do núcleo de ferrite (opcional)

---

O núcleo de ferrite pode não ser fornecido dependendo dos padrões nacionais.

### Conectando o núcleo de ferrite aos cabos do alto-falante

Conecte o núcleo de ferrite aos cabos para reduzir o ruído do rádio.

- 1** Puxe a Parte [a] para abrir o núcleo de ferrite.
- 2** Enrole os cabos do alto-falante do receptor wireless duas vezes ao redor do núcleo de ferrite. É necessária uma distância de cerca de 18 cm entre o receptor wireless e o núcleo de ferrite.
- 3** Feche o núcleo de ferrite até ouvir um clique.

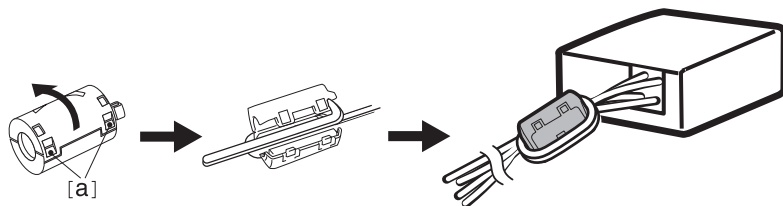

## Configurando o som surround

A função de som surround permite que você ouça som 3D imersivo produzido por vários canais de áudio dos alto-falantes, independentemente dos canais no conteúdo originalmente gravado.

Por exemplo, se você ouvir música gravada em canais 2.0 com efeitos de som padrão enquanto os alto-falantes wireless estiverem conectados, poderá ouvir a seguinte diferença.

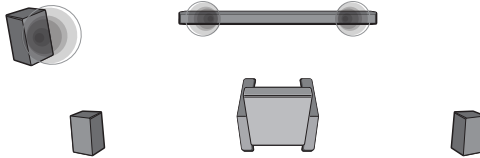

Quando o som surround está desligado

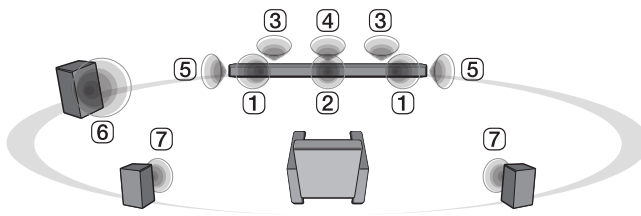

Quando o som surround está ligado

### ✔ Nota

- As posições dos alto-falantes são as seguintes.

- ① Alto-falantes frontais
- ② Alto-falante central
- ③ Alto-falantes de topo
- ④ Alto-falante central de topo
- ⑤ Alto-falantes de som Surround (Laterais)
- ⑥ Subwoofer
- ⑦ Alto-falantes wireless (traseiros)

## Ativar/Desativar o som surround

- 1 Pressione o botão **Configurações** . O produto entra no modo de configuração e você poderá ver "OFF-AUTO POWER" ou "ON-AUTO POWER".

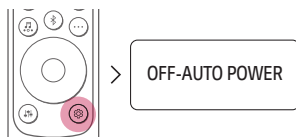

- 2 Enquanto "OFF-AUTO POWER" ou "ON-AUTO POWER" estiver rolando na janela do display, pressione o botão **Esquerdo/Direito** para selecionar a configuração de som surround. Você poderá ver o status do som surround, "OFF-SURROUND" ou "ON-SURROUND".

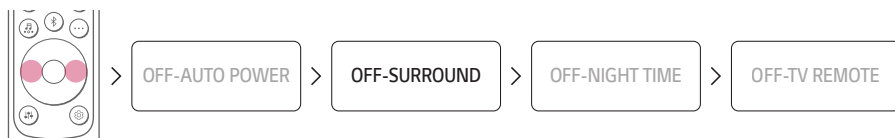



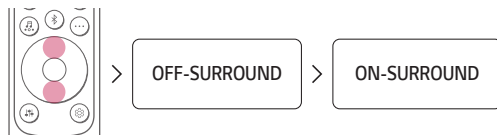





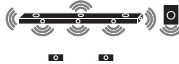
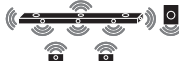

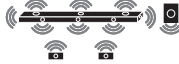
- 3 Enquanto "OFF-SURROUND" ou "ON-SURROUND" estiver rolando na janela do display, pressione o botão **Para cima/Para baixo** para ligar ou desligar o som surround.

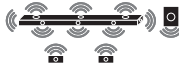

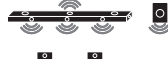
## Som do alto-falante com base nos canais de entrada

Efeitos de Som	Entrada		Saída	
			Alto-falantes wireless não conectados	Alto-falantes wireless conectados
<b>AI SOUND PRO</b> Som personalizado com inteligência artificial.	2.0 canais			
	5.1 canais	DTS		
		Outros		
	7.1 canais ou mais			
	7.1.4 canais			
<b>STANDARD</b> Você pode desfrutar de um som otimizado.	2.0 canais			
	5.1 canais	DTS		
		Outros		
	7.1 canais ou mais			
	7.1.4 canais			

Efeitos de Som	Entrada		Saída	
			Alto-falantes wireless não conectados	Alto-falantes wireless conectados
<b>MÚSICA</b> Som enriquecido com tecnologia MERIDIAN.	2.0 canais			
	5.1 canais	DTS		
		Outros		
	7.1 canais ou mais			
	7.1.4 canais			
<b>CINEMA</b> Som 3D cinematográfico.	2.0 canais			
	5.1 canais			
	7.1 canais ou mais			
	7.1.4 canais			
<b>VOZ CLARA</b> Som de voz claro, melhorando a qualidade do som da voz.	2.0 canais			
	5.1 canais	DTS		
		Outros		
	7.1 canais ou mais			
	7.1.4 canais			

Efeitos de Som	Entrada		Saída	
			Alto-falantes wireless não conectados	Alto-falantes wireless conectados
<b>ESPORTES</b> Som realista como em um estádio	2.0 canais			
	5.1 canais	DTS		
		Outros		
	7.1 canais ou mais			
	7.1.4 canais			
<b>GAME</b> Som otimizado para games.	2.0 canais			
	5.1 canais	DTS		
		Outros		
	7.1 canais ou mais			
	7.1.4 canais			
<b>BASS BLAST (BASS BLAST+)</b> Som com graves reforçados.	2.0 canais			
	5.1 canais			
	7.1 canais ou mais			
	7.1.4 canais			

## Conectando com um smartphone via Wi-Fi

O aplicativo **LG Sound Bar** permite conectar o produto à rede e controlar o produto.

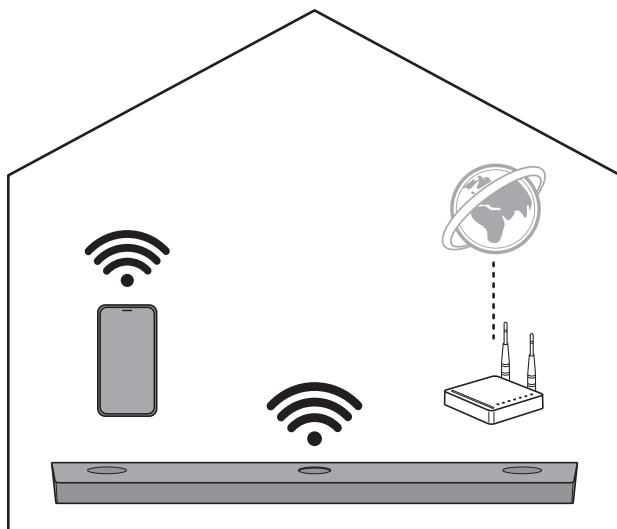

### Por favor, verifique primeiramente.

- Você tem um roteador wireless?
  - Para conectar seu smartphone e o produto via Wi-Fi, você deve ter um roteador wireless.
  - Certifique-se de que ambos estejam conectados à mesma rede Wi-Fi.
- Seu smartphone tem **Bluetooth** habilitado?
  - Ative o **Bluetooth** em seu smartphone.
  - Se o **Bluetooth** estiver ativado, você poderá se conectar facilmente ao Wi-Fi. Se o **Bluetooth** estiver desativado, o produto poderá não estar registrado no aplicativo **LG Sound Bar**.
- O aplicativo **LG Sound Bar** está disponível nas versões listadas abaixo.
  - Android™ OS: Versão 5.0 ou superior
  - iOS OS: Versão 10 ou superior
  - As versões mínimas com suporte para cada sistema operacional podem ser alteradas posteriormente.

## Instalando o Aplicativo

---

Instale o aplicativo **LG Sound Bar** no seu smartphone. Para instalar o aplicativo **LG Sound Bar**, você pode escanear o código QR com um aplicativo de escaneamento de código QR ou fazer o download no Google Play ou na App Store.

### Baixando com um código QR

- 1 Digitalize o código QR abaixo com um aplicativo de leitura de código QR.
- 2 Você será direcionado para uma página onde poderá baixar o aplicativo **LG Sound Bar**. Toque no aplicativo para instalá-lo.



(Android Phone OS)



(iPhone OS)

---

### Baixando no Google Play ou App Store

Acesse o Google Play ou a App Store em seu smartphone e procure o aplicativo **LG Sound Bar** para instalá-lo.



(Android™ Phone)

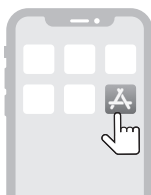

(iPhone)

---

## ✓ Nota

- Os itens do menu de configurações podem variar dependendo do fabricante do smartphone e do sistema operacional.
- Google, Android, Google Play, Google Home e Chromecast integrado são marcas comerciais da Google LLC.

## Conectando com um smartphone através do aplicativo LG Sound Bar

Você deve conectar o produto ao smartphone via Wi-Fi no aplicativo **LG Sound Bar** para usar os serviços de rede. O método de instalação do aplicativo difere dependendo do smartphone.

- 1 Encontre e toque no aplicativo **LG Sound Bar** instalado em seu smartphone.
- 2 Siga as instruções no aplicativo **LG Sound Bar**. Você precisará concordar com os termos de serviço, a tela do guia do Chromecast e as configurações de permissão de localização. Ative o Wi-Fi e o **Bluetooth**.
- 3 Selecione o produto para conectar. Este produto será indicado como "LG\_Speaker\_S90QY\_XXXX".

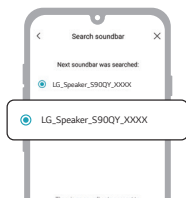

- 4 Selecione uma rede Wi-Fi e digite a senha.

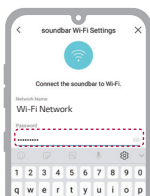

- 5 Depois de concluir a conexão do produto no aplicativo **LG Sound Bar**, você verá "CONNECTED" aparecer na janela do display do produto.

---

✔ **Nota**

- Você pode registrar o produto no aplicativo Google Home. Para obter mais informações, visite <http://www.google.com/cast/setup/>.
  - Você pode criar um grupo de alto-falantes com o app Google Home e adicionar até quatro dispositivos como um grupo de alto-falantes. Adicionar muitos dispositivos podem se tornar um inconveniente ao ouvir música.
  - Se você quiser verificar ou alterar o apelido da casa registrada ou o nome do produto, conecte-se ao app Google Home e toque no botão de **Configurações**  do dispositivo.
  - Você não pode configurar ou controlar o produto com o aplicativo **LG ThinQ**.
-

## Redefinindo o Produto

Se o produto estiver travado e não funcionar, ou se a conexão de rede estiver instável, será necessário reiniciá-lo. Se a rede Wi-Fi tiver sido alterada, você precisará redefinir o produto e conectá-lo novamente ao smartphone.

### Como redefinir

---

- 1 Pressione e segure o botão **Wi-Fi**  na parte superior do produto até ouvir um sinal sonoro.
- 2 Você verá **"RESET"** aparecer na janela do display e todas as configurações de rede wireless do produto serão apagadas.

---

#### ✓ Nota

- Depois de redefinir o produto, você também precisará reconectar o produto ao smartphone via Wi-Fi no aplicativo **LG Sound Bar**.
- 

### Como desativar a(s) conexão(ões) de rede wireless.

---

Pressione e segure o botão **Ligar/Desligar**  por 3 segundos ou mais para desligar o produto.

# Explorando o Produto

## Fronte

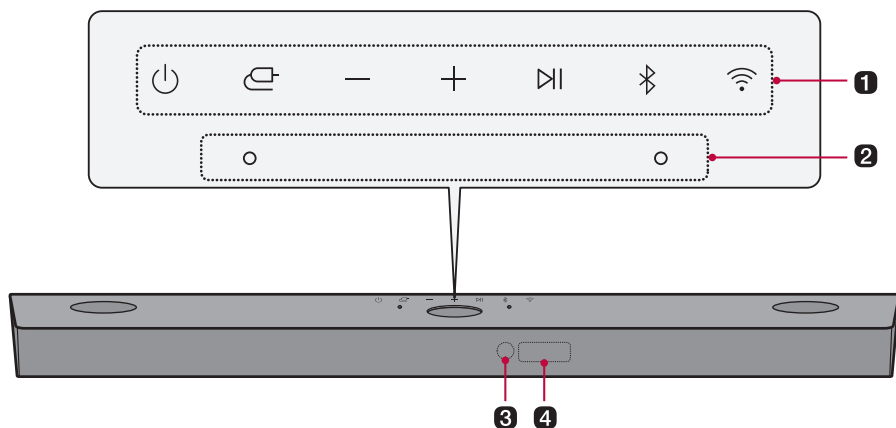

### 1 Ligar/Desligar

Liga e desliga o produto.

- Se você pressionar e segurar o botão **Ligar/Desligar** por mais de 3 segundos, o Wi-Fi será desconectado e o produto não emitirá mais som. Aperte o botão **Ligar/Desligar** rapidamente para manter a conexão Wi-Fi para uso futuro.

### Função

Pressione o botão repetidamente para selecionar a função desejada ou o modo de entrada.

- Wi-Fi: Conecta o produto via Wi-Fi
- BT: Conecta o produto via **Bluetooth**
- OPT/HDMI ARC: Conecta o produto a uma TV compatível com cabo óptico, ARC, E-ARC ou LG Sound Sync
- HDMI: Conecta o produto a uma porta de entrada HDMI
- USB: Conecta o produto a um dispositivo de armazenamento USB

### Volume

Ajusta o volume do alto-falante com níveis de 0 a 40.

### Reproduzir/Pausar

Permite pausar ou reproduzir música.

### Emparelhamento Bluetooth

Permite que você emparelhe seu dispositivo **Bluetooth**, como um smartphone, a este produto por três minutos. (→ Observe “Conectando via Bluetooth” na página 41.)

### Wi-Fi

Vai para a função Wi-Fi diretamente.

### 2 Microfone integrado

É usado ao operar a calibração da sala AI no aplicativo **LG Sound Bar**.

---

### 3 Receptor de Controle Remoto

Recebe sinais sem fio do controle remoto.

---

### 4 Janela do Display

Opções como modo de entrada e volume são exibidas em texto.

- Se não houver nenhuma entrada ativa por 15 segundos, a janela do display escurecerá automaticamente. Quando você pressiona o botão, a janela de display acenderá novamente.
- 

---

### ✓ Nota

- Para reduzir o consumo de energia, o produto será desligado automaticamente após 15 minutos sem sinal de entrada de um dispositivo externo.
-

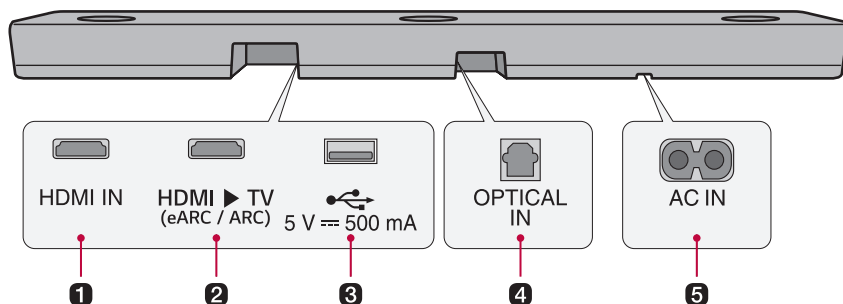

- 
- 1 HDMI IN**  
Conecte um cabo HDMI para conectar um dispositivo externo ao produto.

---

  - 2 HDMI ► TV (eARC / ARC)**  
Conecte um cabo HDMI para conectar a TV ao produto.

---

  - 3 USB port**  
Conecte um dispositivo de armazenamento USB para reproduzir música com o produto.

---

  - 4 OPTICAL IN**  
Conecte um cabo óptico para conectar a TV ao produto.

---

  - 5 AC IN**  
Conecte o cabo de alimentação.
-

# Explorando o Controle Remoto

Você pode usar o controle remoto para controlar todas as funções do produto, desde ligar/desligar a energia até ativar o som cinematográfico.

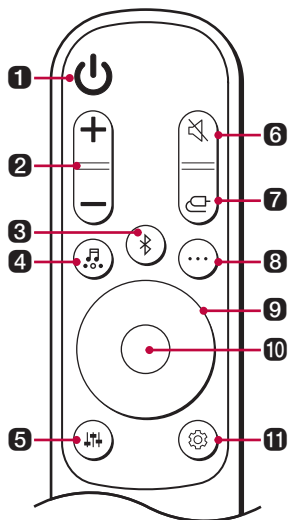

## Substituição das Pilhas

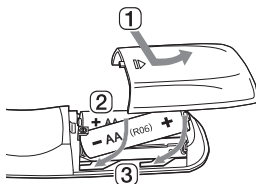

Use pilhas AA 1,5V. Substitua as duas pilhas inserindo-as no controle remoto de acordo com as instruções indicadas.

- 1 Abra a tampa das pilhas na parte traseira do controle remoto.
- 2 Insira as pilhas com as extremidades + e - correspondentes às marcações.
- 3 Feche a tampa das pilhas.

Risco de incêndio ou explosão se a pilha for substituída por um tipo incorreto.

### 1 Ligar/Desligar

Liga e desliga o produto

### 2 Volume

Ajusta o volume do som

### 3 Emparelhamento Bluetooth

Ele permite que você emparelhe seu dispositivo **Bluetooth**, como um smartphone, a este produto por três minutos. (→ Observe “Conectando via Bluetooth” na página 41.)

---

#### 4 Efeitos de Som

Pressione o botão para selecionar o efeito de som desejado.

- AI SOUND PRO: A inteligência artificial seleciona as configurações de som ideais para se adequar ao seu conteúdo.
- STANDARD: Você pode desfrutar de um som otimizado.
- MÚSICA: Experimente a tecnologia de som premium da MERIDIAN.
- CINEMA: Reproduza conteúdo com som 3D semelhante a um cinema.
- VOZ CLARA: Som de voz clara, melhorando a qualidade do som da voz.
- ESPORTES: Som realista como em um estádio.
- GAME: Som otimizado para jogo.
- BASS BLAST (BASS BLAST+): Os sons graves são aprimorados.

---

#### 5 Ajuste de som

Isso ajusta o nível de som do alto-falante conectado. Pressione o botão de **Ajuste de som**  e, em seguida, o botão **Esquerdo/Direito** para selecionar o alto-falante desejado antes de pressionar o botão **Para cima/Para baixo** para aumentar/diminuir o volume do som. Os alto-falantes ajustáveis e as faixas de ajuste são os seguintes: VWF (Subwoofer): -15 - 6

- C (Alto-falante Central): -6 - 6
  - OVC (Alto-falante de topo): -6 - 6
  - S (Alto-falante Surround (Laterais): -6 - 6
  - R (Alto-falante wireless (traseiros): -6 - 6
  - TRE (Alto-falante Frontal (agudo): -5 - 5
  - BAS (Alto-falante Frontal (graves): -5 - 5
  - O ajuste de nível dos alto-falantes wireless é aplicado somente quando os alto-falantes wireless estão conectados.
-

---

**6 Mudo** 

Desliga o som do produto.

---

**7 Função** 

Pressione o botão repetidamente para selecionar o modo de entrada ou função desejada.

---

**8 Informações** 

Visualize a fonte de entrada conectada, a rede Wi-Fi ou as informações de **Bluetooth**.

- WI-FI: Nome do aplicativo conectado
  - BT: Nome do dispositivo **Bluetooth** conectado
  - OPT/ARC/E-ARC/HDMI: Fonte de som atual
  - USB: Nome do arquivo de som atual
- 

**9 Para cima/Para baixo/Esquerda/Direita** 

Esses botões são usados para ajustar as configurações das funções convenientes.

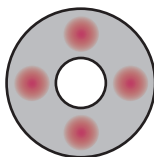

**Para cima/Para baixo:** Percorre as pastas no dispositivo de armazenamento USB. Você pode pressionar o botão para selecionar a pasta desejada.

**Esquerda/Direita:** Se você quiser tocar uma música anterior, pressione o botão Esquerdo. Se você tocar uma próxima música, pressione o botão Direito.

---

**10 Reproduzir/Pausar** 

Se você reproduzir ou pausar uma música, pressione este botão.

- Ao ouvir músicas em um dispositivo de armazenamento USB, você pode selecionar o modo de reprodução pressionando o botão por 3 segundos ou mais e, em seguida, pressione **Para cima/Para baixo** para selecionar a opção de repetição desejada.
    - OFF: Reproduz os arquivos em ordem e termina a reprodução
    - ONE: Reproduz o arquivo atual repetidamente
    - FOLDER: Reproduz apenas os arquivos na pasta em um loop
    - ALL: Reproduz todos os arquivos em um loop
    - SHUFFLE: Reproduz um arquivo aleatório até que todos os arquivos sejam reproduzidos e, em seguida, encerra a reprodução
-

---

## 11 Configurações

Permite ajustar as configurações deste produto: AUTO POWER, SURROUND, NIGHT TIME, TV REMOTE. Pressione o botão **Configurações**  e selecione a configuração usando o botão **Esquerda/Direita** antes de pressionar o botão **Para cima/Para baixo** para ativar/desativar a configuração.

- **AUTO POWER:** Quando a TV ou um dispositivo externo é ligado ou desligado, o produto também liga ou desliga automaticamente. Está disponível apenas quando o produto está conectado à TV com um cabo óptico. (→ Observe "Usando o Auto Power" na página 31.)
  - **SURROUND:** A função de som surround permite que você ouça som 3D imersivo produzido por vários canais de áudio dos alto-falantes, independentemente dos canais no conteúdo originalmente gravado. (→ Observe "Ativar/Desativar o som Surround" na página 14.)
  - **NIGHT TIME:** Reduz o volume geral do som, mas aumenta o volume dos sons suaves e delicados. Isso é útil ao ouvir música ou um filme tarde da noite. (→ Observe "Usando o Night Time" na página 32.)
  - **TV REMOTE:** Esta função conveniente permite ajustar o volume do produto com o controle remoto da sua TV. (→ Observe "Controle o produto com o controle remoto da sua TV" na página 30.)
-

# Controle o produto com o controle remoto da sua TV

O volume do produto pode ser ajustado com o controle remoto LG TV, bem como outras marcas.

## Funções controláveis com um controle remoto de TV

Volume, mudo Ligado/Desligado

## Marcas de TV suportadas

LG, Panasonic, Philips, Samsung, Sharp Electronics, Sony, Toshiba, Vizio

## Ativando/Desativando esta função

- 1 Pressione o botão **Configurações** . O produto entra no modo de configuração e você poderá ver "OFF-AUTO POWER" ou "ON-AUTO POWER".

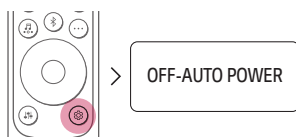

- 2 Enquanto "OFF-AUTO POWER" ou "ON-AUTO POWER" estiver rolando na janela do display, pressione o botão **Esquerda/Direita** para selecionar a configuração do controle remoto da TV. Você poderá ver o status do controle remoto da TV, "ON-TV REMOTE" ou "OFF-TV REMOTE".



- 3 Enquanto "ON-TV REMOTE" ou "OFF-TV REMOTE" estiver rolando na janela do display, pressione o botão **Para cima/Para baixo** para ligar ou desligar o controle remoto da TV.

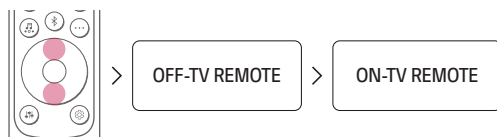

### ✓ Nota

- Pressione o botão **Configurações** no controle remoto da TV para verificar se a saída de áudio da TV está definida como [Alto-falante externo].
- Você não pode controlar o produto com o controle remoto mágico da TV LG.
- Quando as funções SIMPLINK ou Sound Sync da TV estão ligadas, esta função pode não funcionar corretamente. Pressione o botão **Configurações** no controle remoto da TV para desativar esta função.
- Esta função pode não funcionar bem quando a unidade e a TV estão conectadas com um cabo HDMI.

## Usando o Auto Power

Esta função liga ou desliga automaticamente o produto quando a TV ou o dispositivo externo é ligado ou desligado.

Quando o dispositivo conectado é ligado, o produto liga automaticamente e seleciona uma função de acordo com o sinal de entrada.

### Ativando/Desativando a função Auto Power

- 1 Pressione o botão **Configurações** . O produto entra no modo de configuração e você poderá ver "OFF-AUTO POWER" ou "ON-AUTO POWER".

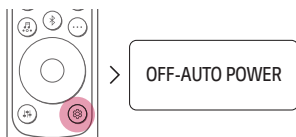

- 2 Enquanto "OFF-AUTO POWER" ou "ON-AUTO POWER" estiver rolando na janela do display, pressione o botão **Para cima/Para baixo** para ligar ou desligar a função Auto Power.

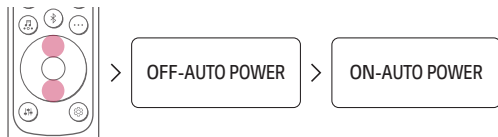

## Usando o Night Time

---

Esse modo reduz o volume geral do som, mas aumenta o volume dos sons suaves e delicados. Isso é útil ao ouvir música ou um filme tarde da noite.

### Ativando/Desativando a função Night Time

- 1 Pressione o botão **Configurações** . O produto entra no modo de configuração e você poderá ver "OFF-AUTO POWER" ou "ON-AUTO POWER".

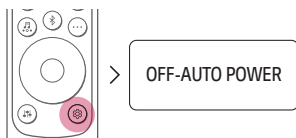

- 2 Enquanto "OFF-AUTO POWER" ou "ON-AUTO POWER" estiver rolando na tela de status, pressione o botão **Esquerda/Direita** para selecionar a configuração de Night Time. Você poderá ver o status do Night Time, "ON-NIGHT TIME" ou "OFF-NIGHT TIME".



- 3 Enquanto "ON-NIGHT TIME" ou "OFF-NIGHT TIME" estiver rolando na janela do display, pressione o botão **Para cima/Para baixo** para ligar ou desligar o Night Time.



# Conectando-se à TV

## Conectando com um Cabo Óptico

Transmita o áudio da sua TV para o produto conectando-o à TV com um cabo óptico. Você pode adicionar uma variedade de efeitos 3D ao áudio original para preencher a sala com um som profundo e rico.

### Assistir TV depois de conectar com um cabo óptico

- 1 Se o terminal do cabo digital tiver uma tampa, primeiro remova as tampas de ambas as extremidades.

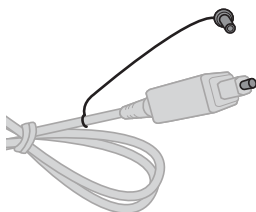

- 2 Usando um cabo óptico, conecte o terminal **OPTICAL IN** na parte inferior do produto ao terminal de Saída Digital Óptica (OPTICAL OUT) na TV, conforme mostrado na imagem.

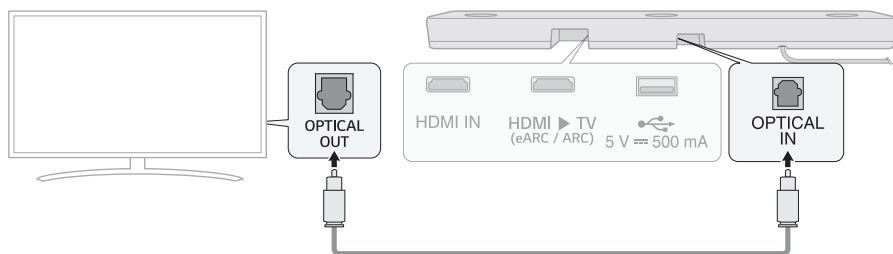

- 3 Pressione o botão de **Função**  repetidamente até que "OPT/HDMI ARC" apareça na janela do display.

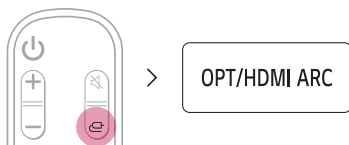

- 4 Pressione o botão **Configurações** no controle remoto da TV para entrar no menu [Alto-falante] e defina o alto-falante de saída para [Óptico] ou [Alto-falante Externo]. As configurações e os itens de menu podem variar dependendo do fabricante da TV.

#### ✓ Nota

- Se o sinal de entrada óptica e o sinal ARC tentarem se conectar ao mesmo tempo, o sinal ARC terá prioridade.

## Quando você usa uma TV LG

Você pode ajustar o volume com o controle remoto da TV LG se a TV estiver conectada ao produto com um cabo óptico. Você só pode fazer isso em uma TV que suporte a função LG TV Sound Sync. Verifique o manual do usuário da sua TV para ver se sua TV é compatível.

### Funções controláveis com um controle remoto de TV LG

Volume, mudo Ligado/Desligado

#### ✓ Nota

- Quando a TV estiver conectada corretamente ao produto, "LGOPT" aparecerá na janela do display.
- Ao usar o produto com um controle remoto de TV LG, o volume e o status mudo definidos na TV serão aplicados automaticamente ao produto.
- Você ainda pode usar o controle remoto do produto mesmo depois de conectá-lo a uma TV LG.
- Para usar o LG Sound Sync, pode ser necessário alterar a configuração de som da sua TV. Pode variar dependendo da TV.

## Conectando com um Cabo HDMI

Você pode transmitir o áudio da TV para o produto conectando a TV ao produto com um cabo HDMI. Adicione uma variedade de efeitos 3D ao áudio original para preencher a sala com um som profundo e rico.

### Assistir TV depois de conectar com um cabo HDMI

- 1 Usando o cabo HDMI, conecte o **HDMI ▶ TV (eARC / ARC)** na parte traseira do produto ao terminal **HDMI IN (ARC)** na TV, conforme mostrado na imagem.

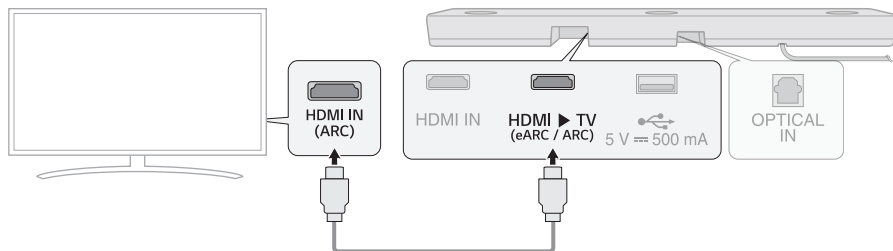

- 2 Pressione o botão **Função**  repetidamente até que "OPT/HDMI ARC" apareça na janela do display.

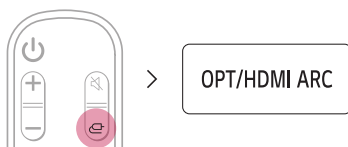

- 3 Pressione o botão **Configurações** no controle remoto da TV para entrar no menu [Alto-falante] e defina o alto-falante de saída para [HDMI ARC]. As configurações e os itens de menu podem variar dependendo do fabricante da TV.
- 4 Quando a TV estiver conectada corretamente ao produto, "ARC" ou "E-ARC" aparecerá na janela do display.

#### ✓ Nota

- E-ARC suporta áudio de alta qualidade, como DTS-HD Master Audio™, DTS:X®, Dolby TrueHD e Dolby Atmos®.
- Se você deseja usar Dolby Atmos® ou DTS:X®, o dispositivo conectado e seu conteúdo devem ser compatíveis com Dolby Atmos® ou DTS:X®.
- Certifique-se de que sua TV seja compatível com a função eARC antes de ligar o eARC no menu **Configurações**. Para obter mais informações sobre como usar esta função, consulte o manual do usuário da sua TV. As configurações podem variar dependendo da TV.
- Use um cabo certificado com o logotipo HDMI.

## SIMPLINK

- SIMPLINK refere-se à função HDMI-CEC que permite usar um único controle remoto de TV para operar facilmente um dispositivo de áudio ou player conectado a uma TV LG via HDMI.
  - Funções controláveis com um controle remoto de TV LG compatível com SIMPLINK: ligar/desligar, controle de volume, ligar/desligar mudo, etc.
- Para obter mais informações sobre como configurar o SIMPLINK, consulte o manual do usuário da sua TV LG.



---

### ✔ Nota

- A função SIMPLINK pode não funcionar corretamente dependendo do status do produto ou de outros dispositivos conectados.
    - Recursos HDMI-CEC por fabricantes de TV: LG SIMPLINK, Sony BRAVIA Sync/Link, Philips EasyLink, Samsung Anynet+, etc.
-

## Conectando via Bluetooth

**Bluetooth** é uma tecnologia que conecta sem fio produtos eletrônicos ao seu redor.

Conecte o produto a uma TV via **Bluetooth** e aproveite o áudio da TV em alta qualidade.

### Assistindo TV após conexão sem fio

- a Pressione o botão **Emparelhamento Bluetooth** . Após um momento, "BT READY" aparecerá na janela do display.

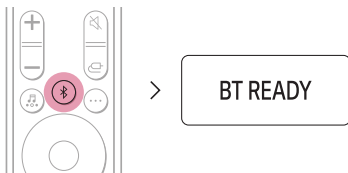

- 2** Pressione o botão de **Configurações** no controle remoto da TV e entre no menu [Alto-falante] para definir o alto-falante de saída para [Bluetooth].
- 3** Localize e toque em "LG\_Speaker\_S90QY\_XXXX" ou no nome que você registrou no app Google Home.
- 4** Quando o produto está conectado à TV via Bluetooth, você poderá ver a janela do display mudar de "PAIRED" (Conectado) → "Nome da TV conectada" → "BT" (Pronto para usar).

#### ✓ Nota

- Visualize ou altere o nome do produto no menu Configurações na primeira tela do aplicativo Google Home. Se você atribuiu o apelido "Living Room Cinema" no aplicativo Google Home, ele será exibido na TV como "Living Room Cinema".
- Para dispositivos **Bluetooth**, os caracteres que não podem ser exibidos (ex. Hangul coreano) são exibidos como '-' na janela de display do produto.
- Pressione o botão de **Informações**  no controle remoto para verificar o nome do dispositivo **Bluetooth** conectado. Você verá o nome do dispositivo **Bluetooth** conectado aparecer na janela do display.

# Conectando a um Dispositivo Externo

## Conectando com um Cabo HDMI

Conecte a TV e o dispositivo externo (console de jogos, DVD player, etc.) com um cabo HDMI e desfrute de um som profundo e rico.

### Conectando a um Dipositivo Externo via HDMI

- 1 Conecte um dispositivo externo, como um DVD ou Blu-ray player. Seguindo a imagem abaixo, conecte o terminal **HDMI OUT** do dispositivo ao terminal **HDMI IN** na parte inferior do produto.
- 2 Usando o cabo HDMI, conecte o **HDMI ► TV (eARC / ARC)** na parte traseira do produto ao terminal **HDMI IN (ARC)** na TV.

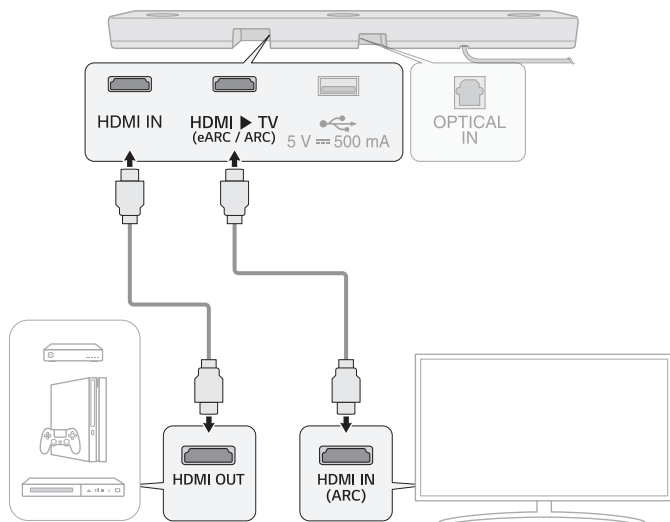

- 3 Pressione o botão **Função**  repetidamente até que “HDMI” apareça na janela do display.



- 4 Quando o dispositivo externo estiver conectado corretamente ao produto, você poderá ouvir o som do dispositivo. Ao reproduzir o vídeo com a tecnologia Dolby Atmos® ou DTS:X®, “DOLBY ATMOS” ou “DTS:X” aparecerá na janela do display.

#### ✓ Nota

- O áudio Dolby Atmos® ou DTS:X® suporta 5.1.3 canais. Quando os alto-falantes traseiros wireless estão conectados, os canais 7.1.3 são suportados.
- Verifique as configurações de saída de áudio no menu Configurações do seu dispositivo externo (ex. Blu-ray player ou TV). A saída de áudio deve ser definida como [Sem codificação], [Bitstream], [Auto] ou [Pass through]. Para obter mais informações sobre como definir a saída, consulte o manual do usuário do seu dispositivo externo.
- Use um cabo certificado com o logotipo HDMI.

# Conectando com um Cabo Óptico

Conecte a TV e o dispositivo externo (console de jogos, DVD player, etc.) com um cabo óptico e desfrute de um som profundo e rico.

## Conectando um dispositivo externo via Cabo Óptico

- 1 Use o cabo óptico para conectar o terminal **OPTICAL IN** na parte inferior do produto ao terminal **OPTICAL OUT** do seu dispositivo externo (ex. TV, Blu-ray player) conforme mostrado na imagem.

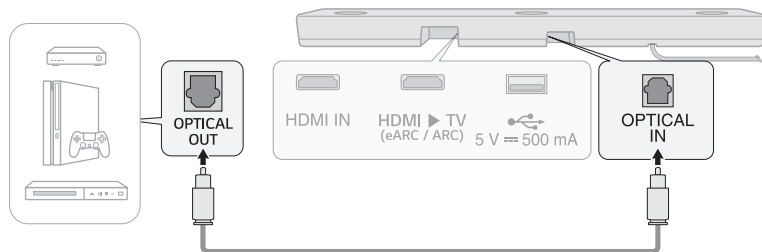

- 2 Pressione o botão **Função**  repetidamente até que "OPT/HDMI ARC" apareça na janela do display.

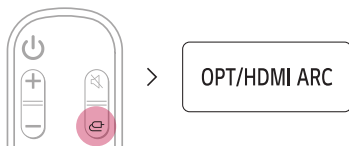

- 3 Quando o dispositivo externo estiver conectado corretamente ao produto, "OPT" aparecerá na janela do display.

# Usando o Produto como um Sistema de Áudio

## Conectando via Bluetooth

Você pode reproduzir arquivos de música armazenados em um dispositivo **Bluetooth** ou executar aplicativos de música para curtir a música com este produto.

### Por favor, verifique primeiramente.

- Os dispositivos **Bluetooth** a serem conectados ao produto devem atender às seguintes especificações.
  - Tecnologia **Bluetooth 5.0**
  - Codec: SBC, AAC
- As etapas para conectar o dispositivo ao produto podem variar dependendo do tipo e modelo do dispositivo **Bluetooth**. Para obter mais informações sobre como conectar o dispositivo, consulte o manual do usuário do dispositivo externo.

Selecione o [**Bluetooth**] no menu **Configurações** do seu smartphone.

Os itens do menu de configurações podem variar dependendo do fabricante e modelo do smartphone.

**1** Ligue o produto.

**2** Pressione o botão **Emparelhamento Bluetooth** . Após um momento, “**BT READY**” aparece na janela do display.

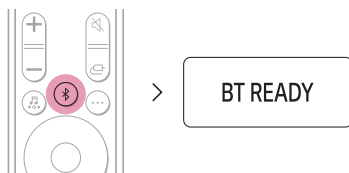

**3** Toque no botão de **Configurações**  /  no seu smartphone e selecione **Bluetooth** .

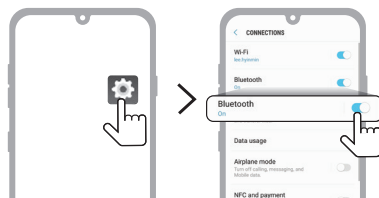

(Android Phone)

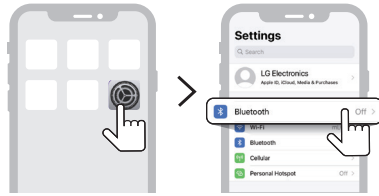

(iPhone)

- 4 Ative a função **Bluetooth**. ( Desligar >  Ligar)
- 5 Você verá uma lista de dispositivos conectáveis em seu smartphone. Localize e toque em "LG\_Speaker\_S90QY\_XXXX" ou no nome que você registrou no aplicativo Google Home.



- 6 Quando o produto estiver conectado ao smartphone via Bluetooth, você verá a tela de status mudar de "PAIRED" (Conectado) → "Nome do dispositivo Bluetooth conectado" → "BT" (Pronto para usar).
- 7 Se você não encontrar o produto "LG\_Speaker\_S90QY\_XXXX", toque no botão **Atualizar** (🔄) no canto superior direito da tela no smartphone Android ou desligue o Bluetooth e ligue-o novamente no iPhone.

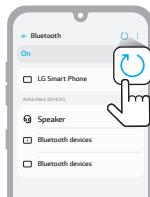

(Android Phone)

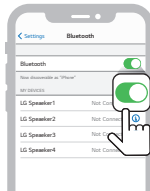

(iPhone)

- 8 Execute um aplicativo de música e ouça música no smartphone.

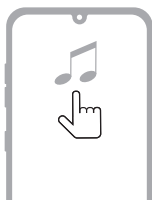

---

✔ **Nota**

- Quanto mais próximo o dispositivo **Bluetooth** estiver do produto, melhor será sua conexão.
  - Se você pressionou o botão **Emparelhamento Bluetooth**  do produto e selecionou a opção "BT", mas não conseguiu se conectar ao dispositivo **Bluetooth**, você verá "**BT READY**" na janela do display. Verifique o status do dispositivo **Bluetooth**.
  - Ao usar o **Bluetooth**, você deve ajustar o nível de volume para um nível apropriado.
  - No nome **Bluetooth** deste produto "LG\_Speaker\_S90QY\_XXXX", "XXXX" são números e letras de quatro dígitos gerados aleatoriamente.
-

# Conectando a um Dispositivo de Armazenamento USB

Desfrute de som de alta qualidade conectando um dispositivo de armazenamento USB contendo arquivos de música ao produto.

## Conectando o produto a um Dispositivo de armazenamento USB

- 1 Conecte o dispositivo de armazenamento USB à porta **USB** na parte inferior do produto.
  - O produto não pode reproduzir nenhum dispositivo conectado por meio de um hub de dispositivo de armazenamento USB ou cabo de dispositivo de armazenamento USB.
  - O produto não pode ser conectado a nenhum dispositivo de armazenamento USB, MP3 player tipo USB ou leitor de cartão que exija a instalação de uma unidade de dispositivo separada.

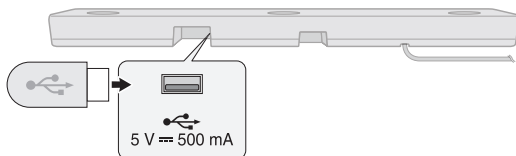

- 2 Pressione o botão **Função**  repetidamente até que "USB" apareça na janela do display.

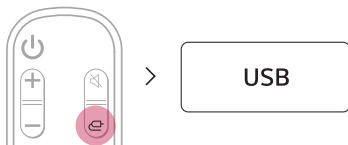

- 3 Quando o produto estiver conectado corretamente a um dispositivo de armazenamento USB, o número de arquivos de música no dispositivo USB aparecerá na janela do display. Pressione o botão **Reproduzir/Pausar**  no controle remoto para curtir a música.

### ✓ Nota

- É recomendável que você compre um adaptador USB separado para facilitar a conexão e desconexão de dispositivos de armazenamento USB.
- Compre um adaptador USB com um cabo de extensão USB 2.0.
- Dispositivos USB com um grande volume de armazenamento podem levar vários minutos para navegar pelos arquivos.
- A LG Electronics não se responsabiliza por qualquer perda de dados. Sempre faça backup dos dados em seu dispositivo de armazenamento USB para minimizar os danos causados pela perda de dados.
- Apenas os formatos FAT16/FAT32/NTFS são suportados. O formato exFAT não é suportado.

## Dispositivos de armazenamento USB suportados

- MP3 player
- Flash MP3 player
- Dispositivo USB flash
- USB 2.0

Este produto pode não reconhecer alguns dispositivos de armazenamento USB.

## Especificações de arquivos reproduzíveis

Extensão do arquivo	Frequência de amostragem / taxa de bits
MP3	32 kHz - 48 kHz / 8 kbps - 320 kbps
AAC	32 kHz - 48 kHz / 8 kbps - 320 kbps
OGG	32 kHz - 48 kHz / 64 kbps - 320 kbps

Extensão do arquivo	Frequência de amostragem
FLAC (16 bit/24 bit)	32 kHz, 44.1 kHz, 48 kHz, 88.2 kHz, 96 kHz, 176.4 kHz, 192 kHz
WAV (16 bit/24 bit)	32 kHz, 44.1 kHz, 48 kHz, 88.2 kHz, 96 kHz, 176.4 kHz, 192 kHz

- Número de arquivos reproduzíveis: até 2.000
- Número máximo de diretórios: até 200
- Este produto não pode reproduzir arquivos protegidos por DRM (Gerenciamento de Direitos Digitais).
- Este produto não pode reproduzir arquivos de vídeo de um dispositivo de armazenamento USB.

# Usando o aplicativo LG Sound Bar

## Funções do dispositivo de controle

Execute o aplicativo **LG Sound Bar** e toque no botão **Configurações**  na primeira tela.

Você pode definir facilmente [Efeito sonoro] e [Night Time] e ajustar o nível de cada alto-falante sem um controle remoto.

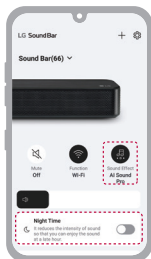

## Usando o AI Room Calibration

Essa tecnologia permite analisar o som proveniente do produto e ajustar as configurações de áudio. Toque no botão **Configurações**  na primeira tela do aplicativo **LG Sound Bar** e toque em [AI Room Calibration] na lista. Observe que, ao iniciar o AI Room Calibration, o produto pode emitir um som mais alto do que o esperado.

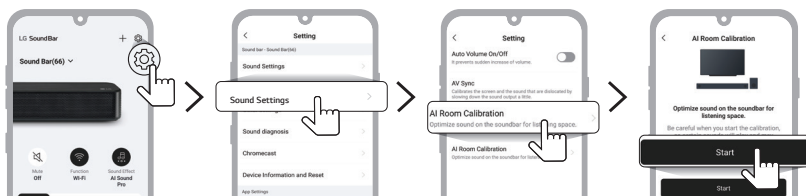

## Usando o Chromecast integrado

Você pode ouvir suas músicas favoritas neste produto usando centenas de aplicativos compatíveis com Chromecast em seu telefone, tablet ou laptop.



Basta tocar no botão **Transmitir** em aplicativos que você já conhece e adora. Não são necessários novos logins ou downloads. Use seu telefone para pesquisar, reproduzir, pausar e aumentar o volume de qualquer lugar da casa.

Para obter mais informações sobre o Chromecast integrado, incluindo uma lista de aplicativos compatíveis com Chromecast dos quais você pode transmitir, visite [g.co/cast/audio](https://g.co/cast/audio).

Para configurar o multiroom com outros alto-falantes compatíveis com Chromecast, baixe o aplicativo Google Home.

## Compatível com o Google Assistente

Esta unidade pode ser controlada usando apenas sua voz com o Google.

Se você tiver um alto-falante habilitado para o Google Assistente, basta adicionar este dispositivo ao seu aplicativo Google Home. Você poderá reproduzir, pular ou parar a música e alterar o volume - basta perguntar ao Google.

### Requisitos

- Dispositivo habilitado para o Google Assistente (vendido separadamente)
- Ee produto deve estar conectado à Internet.
- Este produto deve ser registrado no app Google Home.



# Funcionando com o Apple AirPlay

Este produto permite que você ouça a música do seu dispositivo iOS através do AirPlay.

## ✓ Nota

- Certifique-se de que este produto e seu dispositivo iOS estejam conectados à mesma rede Wi-Fi.
- Certifique-se de que seu dispositivo iOS esteja executando o iOS 11.4 ou posterior.
- Os alto-falantes habilitados para AirPlay 2 são necessários para transmitir para vários alto-falantes.

## Configuração de rede Wi-Fi com dispositivo iOS

- 1 Ligue o produto pressionando o botão **Power** (🔘).
- 2 No seu dispositivo iOS, selecione as **Configurações** e, em seguida, **Wi-Fi**.
- 3 Selecione "LG\_Speaker\_S90QY\_XXXX" em **CONFIGURAR NOVO SPEAKER AIRPLAY**.
- 4 Verifique se o seu roteador doméstico está selecionado. Nesta etapa, você pode alterar o nome do produto de sua escolha e também configurar uma senha. Após concluir as configurações, selecione **Avançar**.
- 5 Selecione **Concluído**.



## Transmita música através do AirPlay

### Do Centro de Controle:

- 1 Abra o Centro de Controle no seu dispositivo iOS.
- 2 Toque em AirPlay (📶).
- 3 Escolha o seu produto para ouvir música. Você pode escolher um ou mais alto-falantes habilitados para AirPlay 2.

### De um aplicativo de player de música:

- 1 Abra um aplicativo de player de música.
- 2 Toque em AirPlay (📶).
- 3 Escolha o seu produto para ouvir música. Você pode escolher um ou mais alto-falantes habilitados para AirPlay 2.



Apple®, AirPlay®, iPad®, iPad Air®, iPad Pro® e iPhone® são marcas comerciais da Apple Inc., registradas nos EUA e em outros países.

O uso do emblema Works with Apple significa que um acessório foi projetado para funcionar especificamente com a tecnologia identificada no emblema e foi certificado pelo desenvolvedor para atender aos padrões de desempenho da Apple.

Para controlar este alto-falante habilitado para AirPlay 2, é necessário o iOS 11.4 ou posterior.

## | Conexão Spotify

Use seu telefone, tablet ou computador como controle remoto do Spotify. Acesse [spotify.com/connect](https://www.spotify.com/connect) para saber como.



O Software Spotify está sujeito a licenças de terceiros encontradas aqui: <https://www.spotify.com/connect/third-party-licenses>.

# Funcionando com Alexa

O Alexa permite que você use sua voz para controlar este produto falando comandos por meio de um dispositivo integrado do Alexa. O dispositivo embutido Alexa é vendido separadamente.

## Fluxo de configuração do Alexa

**1** Execute o aplicativo LG Sound Bar e toque no botão **amazon alexa** na primeira tela e siga as instruções.

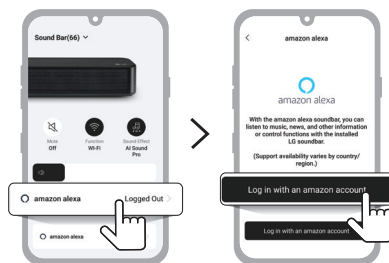

**2** Faça login na amazon.

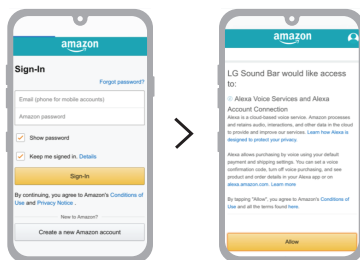

## Como usar a Alexa

- **Explicando a segmentação:** por meio de dispositivos integrados do Alexa (por exemplo, Amazon Echo), você pode pedir ao Alexa para tocar música no seu [LG S90Q Soundbar]. Por exemplo, "Alexa, toque jazz no [LG S90Q Soundbar]".
- **Alto-falante preferido:** você pode definir um ou mais alto-falantes para que dispositivos específicos dentro de um grupo doméstico Inteligente reproduzam música. Você pode definir um alto-falante usando o aplicativo Alexa.
- **Transmissão de música do aplicativo Alexa:** você pode controlar a reprodução de música no seu [LG S90Q Soundbar] remotamente a partir do aplicativo Alexa.

Amazon, Alexa e todos os logotipos relacionados são marcas registradas da Amazon.com, Inc. ou de suas afiliadas.

---

### ✔ Nota

- Este serviço é fornecido pela Amazon e pode ser encerrado a qualquer momento. A LG não assume responsabilidade pela disponibilidade do serviço.
- A tela do aplicativo Amazon Alexa está sujeita a alterações sem aviso prévio.
- A tela do aplicativo Amazon Alexa é uma mudança sem aviso prévio.
- Para mais informações, visite o website
  - <https://www.amazon.com/gp/help/customer/display.html?nodeId=202207000>

# Montando o produto na Parede

## Verificação antes de montar na parede

Você pode montar este produto em uma parede.

Ao montar o produto na parede, siga as instruções abaixo.

### Por favor, verifique primeiramente.

- Pode ser difícil conectar dispositivos e cabos externos após a montagem na parede. Primeiro, conecte um dispositivo externo com o cabo de conexão adequada ao produto antes de montá-lo na parede.
- Observe o seguinte ao montar o produto na parede. Podem ocorrer danos ou ferimentos no produto durante o processo.
  - Não coloque objetos em cima do produto montado na parede.
  - Fixe o produto firmemente na parede usando os parafusos de fixação para que não caia.
  - Certifique-se de que está fora do alcance das crianças. Puxar ou sacudir o produto montado pode fazer com que ele caia.
- Há também alto-falantes na parte superior do produto. Ao instalar o produto sob a TV, instale-o a 10 cm de distância da parte inferior da TV.

## Componentes para montagem do produto

Sound bar

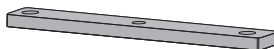

Suporte de parede



Parafusos do Sound bar



Guia de instalação do suporte de parede



## Vendido separadamente

---

Parafusos de fixação do suporte



Buchas de parede



---

### ✔ Nota

- Parafusos e buchas não são fornecidos para a montagem do produto. Recomendamos a Hilti (HUD-1 6 x 30) para a montagem.
-

## Montagem do Produto em uma Parede

- 1 Encontre o guia de instalação do suporte de parede na embalagem do produto.
- 2 Alinhe a "Linha Inferior da TV" no guia de instalação do suporte de parede com a parte inferior da TV e fixe-a na parede. Alinhe o centro da TV montada na parede com a parte marcada "Centro da TV" no guia de instalação.

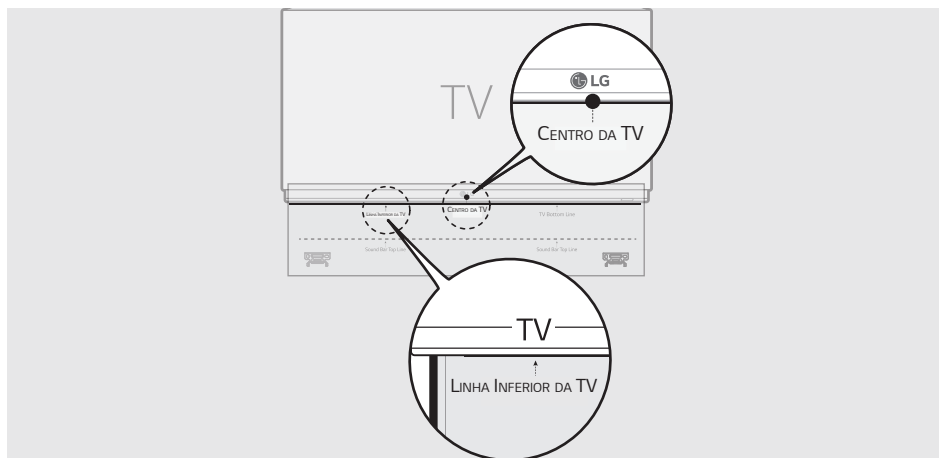

- 3 Com uma caneta, marque os orifícios dos parafusos na guia de instalação onde os suportes de parede serão fixados.

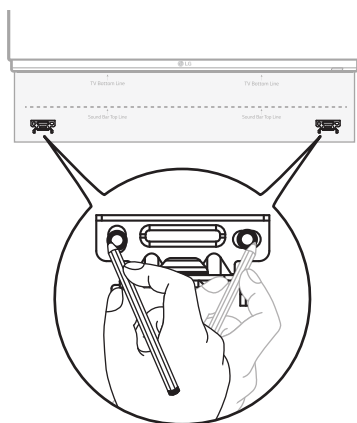

- 4 Faça os furos dos parafusos nas posições marcadas no guia de instalação.
- 5 Remova o guia de instalação do suporte de parede da parede.

- 6** Fixe os suportes firmemente na parede usando as buchas e parafusos.

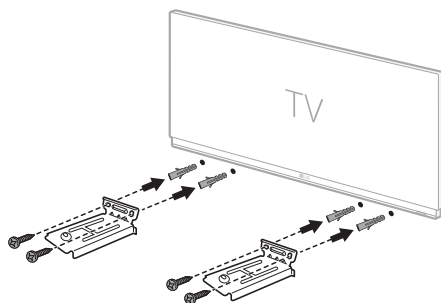

- 7** Coloque o produto nos suportes. Posicione o produto nos suportes de forma que os orifícios dos parafusos na parte inferior do produto se alinhem com os orifícios dos parafusos no suporte de parede.

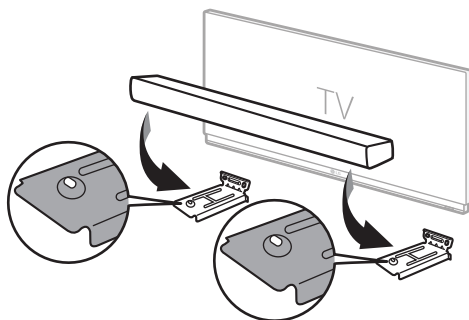

- 8** Fixe firmemente o produto aos suportes de parede usando os parafusos fornecidos.

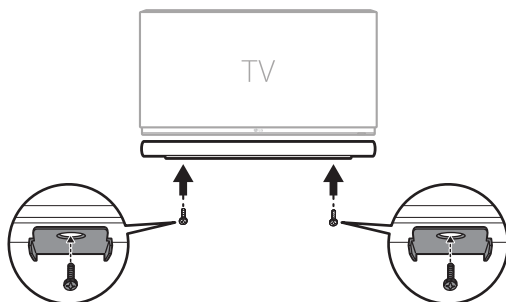

# Precauções de Segurança

## | Segurança e Regulamentação

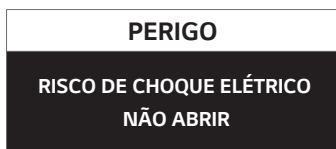

**CUIDADO:** CUIDADO: PARA REDUZIR O RISCO DE CHOQUE ELÉTRICO, NÃO REMOVA A TAMPA (OU PARTE TRASEIRA). NENHUMA PEÇA INTERNA DEVE SER REPARADA PELO USUÁRIO. CONSULTE A MANUTENÇÃO DE PESSOAL DE SERVIÇO QUALIFICADO.



Este símbolo de relâmpago com ponta de seta dentro de um triângulo equilátero destina-se a alertar o usuário para a presença de tensão perigosa não isolada dentro do gabinete do produto que pode ser de magnitude suficiente para constituir risco de choque elétrico para pessoas.



O ponto de exclamação dentro de um triângulo equilátero destina-se a alertar o usuário sobre a presença de instruções importantes de operação e manutenção (assistência) na literatura que acompanha o produto.

### **AVISO:**

- PARA EVITAR RISCO DE INCÊNDIO OU CHOQUE ELÉTRICO, NÃO EXPONHA ESTE PRODUTO À CHUVA OU HUMIDADE.
- Não instale este equipamento em um espaço confinado, como uma estante de livros ou unidade similar.

### **CUIDADO:**

- Não use produtos de alta tensão ao redor deste produto. (ex. mata moscas elétrico) Este produto pode apresentar mau funcionamento devido a choque elétrico.
- Nenhuma fonte de chama aberta, como velas acesas, deve ser colocada sobre o aparelho.
- Não bloquear as aberturas de ventilação. Instale o aparelho de acordo com as instruções do fabricante. As ranhuras e aberturas no gabinete destinam-se à ventilação do aparelho, para garantir um adequado funcionamento do produto e para o proteger contra sobre-aquecimento. As aberturas nunca devem ser obstruídas, ao colocar o produto sobre uma cama, sofá, tapete ou outra superfície semelhante. Este produto não deve ser colocado em uma instalação embutida, como uma estante ou uma prateleira, a não ser que seja fornecida ventilação adequada ou que as instruções do fabricante tenham sido respeitadas.
- O aparelho não deve ser exposto à água (pingos ou respingos) e não se deve colocar recipientes contendo líquidos em cima do aparelho, tais como copos ou jarras.
- Para informações de marcação de segurança, incluindo identificação do produto e classificações de fornecimento, consulte a etiqueta principal na parte inferior ou na outra superfície do produto.
- Tenha cuidado para garantir que as crianças não coloquem as mãos ou quaisquer objetos no \*duto do alto-falante.
  - \* duto de alto-falante: Um orifício para som baixo abundante no gabinete do alto-falante. (invólucro)

## CUIDADO a respeito do cabo de alimentação

O Cabo de Alimentação é o dispositivo de desconexão. Em caso de emergência, o Cabo de Alimentação deve permanecer facilmente acessível.

Verifique a página de especificações deste manual do proprietário para ter certeza dos requisitos atuais.

Não sobrecarregue as tomadas de parede. As tomadas de parede sobrecarregadas, tomadas de parede soltas ou danificadas, cabos de extensão, cabos de alimentação desgastados ou isolamento de cabos danificados ou rachados são perigosos. Qualquer uma dessas condições pode resultar em choque elétrico ou incêndio. Examine periodicamente o cabo do seu dispositivo e, se sua aparência indicar danos ou deterioração, desligue-o, interrompa o uso do dispositivo e substitua o cabo por uma peça de reposição exata em um centro de assistência autorizado.

Proteja o cabo de alimentação de abusos físicos ou mecânicos, como torção, dobrado, comprimido, fechado numa porta ou pisado. Preste atenção particular aos conectores, tomadas de parede e ao ponto em que o cabo sai do dispositivo.

### Para modelos que usam um adaptador

Use apenas o adaptador AC fornecido com este dispositivo. Não use uma fonte de alimentação de outro dispositivo ou outro fabricante. O uso de qualquer outro cabo de alimentação ou fonte de alimentação pode causar danos ao dispositivo e anular a garantia.

### Para modelos que usam um dispositivo a laser



Este produto emprega um sistema a laser. Para garantir o uso adequado deste produto, leia atentamente este manual do proprietário e guarde-o para consultas futuras. Caso a unidade necessite de manutenção, contacte um centro de assistência autorizado. O uso de controles, ajustes ou a execução de procedimentos diferentes daqueles aqui especificados podem resultar em exposição perigosa à radiação. Para evitar a exposição direta ao raio laser, não tente abrir o gabinete.

### **Para modelos que utilizam uma bateria**

Este dispositivo está equipado com uma bateria ou acumulador portátil.

**CUIDADO:** Risco de incêndio ou explosão se a bateria for substituída por um tipo incorreto.

### **Para modelos que usam uma bateria embutida**

Não armazene ou transporte em pressões inferiores a 11,6 kPa e acima de 15.000 m de altitude.

- substituição de uma bateria por um tipo incorreto poderá anular uma proteção (por exemplo, no caso de alguns tipos de bateria de lítio);
- descarte de uma bateria no fogo ou forno quente, ou esmagamento ou corte mecânico de uma bateria, poderá resultar em explosão;
- deixar uma bateria em um ambiente circundante de temperatura extremamente alta que pode resultar em uma explosão ou vazamento de líquido ou gás inflamável; e
- uma bateria sujeita a pressão de ar extremamente baixa que pode resultar em explosão ou vazamento de líquido ou gás inflamável.

### **Símbolos**

~ : Refere-se à Corrente Alternada (AC).

— : Refere-se à corrente contínua (CC).

⊠ : Refere-se a equipamentos de classe II.

⏻ : Refere-se a modo em espera.

⏻ : Refere-se a "LIGADO" (Alimentação).





⚡ : Refere-se a tensão perigosa.



# Antes de relatar o mau funcionamento do produto

## Solução de problemas

Se você tiver os seguintes problemas ao usar o produto, faça várias verificações, pois podem não ser defeitos.

### Erros Gerais

Problema	Correção
O produto não funciona corretamente	<ul style="list-style-type: none"><li>• Desconecte os cabos de alimentação e quaisquer dispositivos externos, como TV, subwoofer ou amplificador do produto, e conecte-os novamente.</li><li>• Depois de redefinir o produto, conecte seu smartphone e o Wi-Fi novamente. (→ Observe "Conectando com um Smartphone via Wi-Fi" na página 18.) (Observe que as configurações anteriores do produto podem ser perdidas.)</li></ul>
A energia não liga	<ul style="list-style-type: none"><li>• O cabo de alimentação está conectado corretamente na tomada?<ul style="list-style-type: none"><li>- Conecte o cabo de alimentação à tomada corretamente.</li></ul></li></ul>
Não há som	<ul style="list-style-type: none"><li>• O volume está no mínimo?<ul style="list-style-type: none"><li>- Pressione o botão de <b>Volume</b>   no controle remoto para aumentar o volume.</li><li>- Se você estiver usando um dispositivo externo, como um decodificador, dispositivo portátil ou dispositivo <b>Bluetooth</b>, ajuste o volume do dispositivo externo.</li></ul></li><li>• A função mudo está ativada?<ul style="list-style-type: none"><li>- Se "MUTE" aparecer na janela do display, a função mudo está ativada. Pressione o <b>Mudo</b>  para ativar o som.</li></ul></li><li>• A função correta do produto está selecionada de acordo com o dispositivo externo conectado?<ul style="list-style-type: none"><li>- Pressione o botão <b>Função</b>  para verificar se você selecionou a função correta.</li></ul></li></ul>
O subwoofer não produz som	<ul style="list-style-type: none"><li>• O produto está conectado corretamente ao wireless subwoofer?<ul style="list-style-type: none"><li>- Se o LED na parte traseira do subwoofer sem fio estiver piscando em verde ou aceso em vermelho, significa que ele não está conectado. Se a conexão for estabelecida, uma luz verde aparecerá. Reconecte o produto ao subwoofer sem fio. (→ Observe "Conectando o Produto" na página 7.)</li></ul></li></ul>
O controle remoto não funciona corretamente	<ul style="list-style-type: none"><li>• Ao usar o controle remoto, aponte-o para a frente do produto.</li><li>• Use o controle remoto em um raio de 7 m do produto.</li><li>• Substitua as pilhas por novas conforme necessário.</li></ul>
A função Auto Power não funciona	<ul style="list-style-type: none"><li>• Verifique a conexão com dispositivos externos (ex. set-top box, dispositivo portátil, dispositivo <b>Bluetooth</b>).</li></ul>

<b>LG Sound Sync não funciona</b>	<ul style="list-style-type: none"> <li>• Verifique se a sua TV suporta LG Sound Sync.</li> <li>• Verifique se a TV está conectada corretamente ao produto por meio de um cabo óptico. <ul style="list-style-type: none"> <li>- Pressione o botão de <b>Configurações</b> no controle remoto da TV para verificar se a função está ativada em [LG Sound Sync].</li> </ul> </li> </ul>
<b>O volume do produto é baixo</b>	<ul style="list-style-type: none"> <li>• Verifique o seguinte e altere as configurações de acordo. <ul style="list-style-type: none"> <li>- Execute o aplicativo <b>LG Sound Bar</b>, toque no botão <b>Configurações</b>  na primeira tela e altere a função [DRC] para [Off] no menu [Configurações de Som].</li> <li>- Quando o produto estiver conectado a uma TV, pressione o botão <b>Configurações</b> no controle remoto da TV, selecione o menu [Alto-falante] e altere a configuração [Digital Sound Output] de [PCM] para [AUTO] ou [BITSTREAM].</li> <li>- Se o produto estiver conectado a um dispositivo de reprodução, como um DVD player ou Blu-ray disc player, acesse o menu Configurações do dispositivo conectado. Altere a configuração [Digital Sound Output] de [PCM] para [PRIMARY PASS-THROUGH] ou [BITSTREAM]. Defina o [DRC] do dispositivo conectado para [OFF].</li> <li>- Se o modo noturno do produto estiver ativado, desligue-o pressionando o botão <b>Configurações</b>  e <b>Esquerda/Direita</b> e, em seguida, <b>Para cima/Para baixo</b>.</li> </ul> </li> </ul>
<b>O produto não reconhece um dispositivo de armazenamento USB</b>	<ul style="list-style-type: none"> <li>• O produto pode não suportar o formato de arquivo do dispositivo de armazenamento USB. Formate o dispositivo de armazenamento USB e reconecte-o. Ao formatar, consulte os formatos de dispositivo de armazenamento USB suportados pelo produto e selecione um formato de arquivo apropriado. (→ Observe “Conectando com um dispositivo de armazenamento USB” na página 44.)</li> </ul>
<b>Um dispositivo Bluetooth não pode ser emparelhado</b>	<ul style="list-style-type: none"> <li>• Pressione o botão Configurações no dispositivo <b>Bluetooth</b> e verifique se a função <b>Bluetooth</b> está ativada. Se o <b>Bluetooth</b> estiver ativado, desligue-o e ligue-o e tente novamente.</li> <li>• Remova quaisquer obstáculos entre o produto e o dispositivo <b>Bluetooth</b>.</li> <li>• O emparelhamento (conexão) <b>Bluetooth</b> pode não funcionar corretamente dependendo do tipo de dispositivo <b>Bluetooth</b> ou do ambiente ao redor.</li> </ul>

## Erros de conexão de rede

Problema	Correção
O produto não pode ser conectado ao aplicativo LG Sound Bar	<ul style="list-style-type: none"><li>• A conexão pode não ser suave quando perturbada por outros aparelhos elétricos que usam ondas de rádio, como fornos de micro-ondas e equipamentos médicos. Instale o produto a 1 m de distância de outros eletrodomésticos.</li><li>• Desligue o roteador wireless e ligue-o novamente.</li><li>• Verifique se a função Wi-Fi do seu smartphone está ativada. Você pode verificar o status da conexão Wi-Fi nas configurações do seu smartphone.</li><li>• Verifique se o produto e o smartphone estão na mesma rede Wi-Fi.</li></ul>
O produto não se conecta à rede Wi-Fi	<ul style="list-style-type: none"><li>• Você desligou o roteador wireless e o ligou novamente?<ul style="list-style-type: none"><li>- Desligue o produto e ligue-o novamente.</li></ul></li><li>• Você instalou um novo roteador wireless?<ul style="list-style-type: none"><li>- Você precisará reconfigurar as configurações de rede do produto. (→ Observe "Conectando com um smartphone via Wi-Fi" na página 18.)</li></ul></li></ul>



## Erros de Aplicativo

Problema	Correção
O aplicativo não está funcionando corretamente	<ul style="list-style-type: none"><li>• Você recebe um erro ao executar o aplicativo?<ul style="list-style-type: none"><li>- Verifique se a alimentação do dispositivo está ligada.</li><li>- Verifique se o aplicativo que você deseja executar é compatível com o sistema operacional do seu smartphone. Você pode visitar o site do fabricante do aplicativo para confirmar os sistemas operacionais compatíveis.</li><li>- Verifique se você tem a versão mais recente do aplicativo. Procure o aplicativo no Google Play ou na App Store e verifique se um botão <b>Atualizar</b> aparece ao lado dele. Se não for a versão mais recente, toque no botão <b>Atualizar</b>.</li></ul></li></ul>

## Problemas na Conexão Wireless

Problema	Correção
Há interferência de rádio	<ul style="list-style-type: none"><li>• Instale o produto e o subwoofer sem fio o mais próximo possível um do outro.</li><li>• Não instale o produto em móveis de metal.</li><li>• A comunicação wireless pode não funcionar corretamente em áreas de sinal fraco.</li></ul>
A conexão Bluetooth está causando um mau funcionamento ou fazendo barulho	<ul style="list-style-type: none"><li>• Você ouve ruídos ou apresenta problemas de funcionamento ao usar o <b>Bluetooth</b>?<ul style="list-style-type: none"><li>- Não deixe que nenhuma parte do seu corpo entre em contato com o transceptor do dispositivo <b>Bluetooth</b> ou com o produto.</li><li>- Não instale o dispositivo <b>Bluetooth</b> em uma parede ou em um local isolado.</li><li>- Remova quaisquer obstáculos entre o produto e o dispositivo <b>Bluetooth</b>.</li><li>- Instale o dispositivo <b>Bluetooth</b> próximo ao produto.</li></ul></li><li>• Quando o dispositivo <b>Bluetooth</b> está muito longe do produto, o <b>Bluetooth</b> pode ser desconectado ou ocorrer mau funcionamento.<ul style="list-style-type: none"><li>- Instale o dispositivo <b>Bluetooth</b> a 1 m de distância de dispositivos que usam a mesma frequência do produto, como roteadores wireless, equipamentos médicos e fornos de micro-ondas.</li></ul></li></ul>

## Desativando o modo de demonstração

Problema	Correção
O controle remoto não funciona	<ul style="list-style-type: none"><li>• O texto na tela de status permanece inalterado, mesmo se você pressionar a tecla <b>Função</b>  várias vezes?</li><li>• Você vê apenas o texto "DEMO" na janela do display?<ul style="list-style-type: none"><li>- O modo de demonstração pode ser ativado no produto. Desconecte o cabo de alimentação do produto e conecte-o novamente.</li><li>- Se o controle remoto ainda não funcionar, pressione o botão <b>Volume</b>  no produto para definir o nível de volume em 2, pressione e segure o botão <b>Função</b>  por cerca de 5 segundos. Se a função selecionada atualmente aparecer na janela do display, significa que o modo de demonstração foi desativado.</li></ul></li></ul>

# Apêndice

## Especificações

Em Geral	
Requisito de energia	Consulte a etiqueta principal.
Consumo de energia	Consulte a etiqueta principal.
Dimensões (L x A x P)	Aproximadamente. 1200.0 mm x 63.0 mm x 135.0 mm (incluindo a base)
Faixa de temperatura de operação	5 °C - 40 °C
Faixa de Umidade de Operação	5 % - 60 % RH
Fonte de alimentação (USB)	5 V  500 mA
Frequência de amostragem de áudio de entrada digital disponível	32 kHz, 44.1 kHz, 48 kHz, 88.2 kHz, 96 kHz, 176.4 kHz, 192 kHz
Formato de áudio de entrada digital disponível	Dolby Digital, Dobby Digital Plus, Dolby TrueHD, Dolby Atmos, DTS Digital Surround, DTS-HD HRA, DTS-HD MA, DTS:X, IMAX DTS, IMAX DTS:X, PCM

Entradas/Saídas	
ENTRADA DIGITAL ÓPTICA	3.0 V (p-p), (terminal de conexão de áudio óptico) × 1
ENTRADA HDMI	19-pin (Type A, HDMI™ terminal de conexão) × 1
HDMI ► TV (eARC / ARC)	19-pin (Type A, HDMI™ terminal de conexão) × 1 A resolução 4K é compatível com fontes 4K aplicadas com HDCP 2.3.

Amplificador (Saída RMS)	
Total	570 W RMS
Frontal	45 W RMS×2 (Impedância: 4 Ω, THD 10 %)
Central	40 W RMS (Impedância: 4 Ω, THD 10 %)
Surround (Laterais)	45 W RMS×2 (Impedância: 4 Ω, THD 10 %)
Superior	45 W RMS×2 (Impedância: 4 Ω, THD 10 %)
Central superior	40 W RMS (Impedância: 4 Ω, THD 10 %)
Subwoofer	220 W RMS (Impedância: 3 Ω, THD 10 %)

<b>Wireless Subwoofer</b>	
Requisito de energia	Consulte a etiqueta principal no subwoofer sem fio.
Consumo de energia	Consulte a etiqueta principal no subwoofer sem fio.
Tipo	1-way 1 speaker
Impedância	3 $\Omega$
Potência nominal	220 W RMS
Poder Máximo	440 W RMS
Dimensões (L x A x P)	Aproximadamente. 201.7 mm x 407.0 mm x 403.0 mm

<b>Sistema</b>	
Wireless LAN (Antena de Internet)	Compatível com rede Wi-Fi 802.11a/b/g/n

## **Wireless Speakers e Wireless Receptor (SPQ8-S (SPQ8-S, S78S2-S)) (Vendido separadamente)**

<b>Wireless Receptor</b>	
Requisito de energia	Consulte a etiqueta principal no receptor sem fio.
Consumo de energia	Consulte a etiqueta principal no receptor sem fio.
Potência	70 W RMS x 2 (3 $\Omega$ at 1 kHz, THD 10 %)
Dimensões (L x A x P)	Aproximadamente. 175.0 mm x 61.0 mm x 175.0 mm

<b>Wireless Speakers</b>	
Tipo	1-way 1 speaker
Impedância	3 $\Omega$
Potência nominal	70 W RMS
Poder máximo	140 W RMS
Dimensões (L x A x P)	Aproximadamente. 100.0 mm x 140.0 mm x 100.0 mm

- O design e as especificações estão sujeitos a alterações sem aviso prévio.

## | Marcas Registradas e Licenças

Todas as marcas registradas e nomes comerciais são de propriedade de seus respectivos proprietários.



Dolby, Dolby Vision, Dolby Atmos, e o double-D symbol são marcas registradas da Dolby Laboratories Licensing Corporation. Fabricado de acordo com licença da Dolby Laboratories. Trabalhos não publicados confidenciais. Copyright © 2012–2020 Dolby Laboratories. Todos os direitos reservados.



A marca e o logotipo **Bluetooth®** são marcas registradas de propriedade da **Bluetooth SIG, Inc.** e qualquer uso de tais marcas pela LG Electronics está sob licença.

Outras marcas registradas e nomes comerciais são de seus respectivos proprietários.



Os termos HDMI, HDMI High-Definition Multimedia Interface e o logotipo HDMI são marcas comerciais ou marcas registradas da HDMI Licensing Administrator, Inc.





Para patentes DTS, consulte <http://patents.dts.com>. Fabricado de acordo com licença da DTS, Inc. (para empresas sediadas nos EUA/Japão/Taiwan) ou de acordo com licença da DTS Licensing Limited (para todas as outras empresas). DTS, DTS:X e o logotipo DTS:X são marcas registradas ou marcas comerciais da DTS, Inc. nos Estados Unidos e em outros países. © 2020 DTS, Inc. TODOS OS DIREITOS RESERVADOS.



Fabricado sob licença da IMAX Corporation. IMAX® é uma marca registrada da IMAX Corporation nos Estados Unidos e/ou em outros países. Para patentes DTS, consulte <http://patents.dts.com>. Fabricado sob licença da DTS, Inc. (para empresas sediadas nos EUA/Japão/Taiwan) ou sob licença da DTS Licensing Limited (para todas as outras empresas). DTS e o logotipo DTS são marcas registradas ou marcas comerciais da DTS, Inc. nos Estados Unidos e em outros países. © 2022 DTS, Inc. TODOS OS DIREITOS RESERVADOS.

## | O que você precisa saber sobre serviços de rede

Todas as informações, dados, documentos, correspondência, downloads, arquivos, texto, imagens, fotos, gráficos, vídeos, webcasts, publicações, ferramentas, recursos, software, código, programas, applets, widgets, aplicativos, produtos e qualquer outro conteúdo (“Conteúdo”) e serviços e ofertas (“Serviços”) disponibilizados por terceiros são fornecidos sob responsabilidade exclusiva dos prestadores de serviços que os produziram.

A retenção, remoção ou suspensão de qualquer ou todos esses Conteúdos e Serviços não são restritos, e o uso e acesso aos Conteúdos e Serviços fornecidos por meio dos produtos da LG Electronics pelos provedores de serviços podem ser alterados a qualquer momento sem aviso prévio.

Se você tiver alguma demanda ou problema em relação a Conteúdo e Serviços, você pode consultar o site do provedor de serviços para obter as informações mais atualizadas. A LG Electronics não é responsável pelos serviços ao consumidor relacionados ao Conteúdo e Serviços e não assume quaisquer obrigações. Quaisquer dúvidas ou requisitos relativos a Conteúdos e Serviços devem ser atendidos diretamente pelos respectivos provedores de conteúdo e serviços.

Fica claro que a LG Electronics não é responsável por qualquer Conteúdo ou Serviço, ou qualquer alteração, remoção ou suspensão de cada Conteúdo ou Serviço, e não certifica ou garante o uso ou acesso a tal Conteúdo ou Serviços.

## | Informações de Aviso de Software de Código Aberto

Para obter o código-fonte contido neste produto, sob GPL, LGPL, MPL e outras licenças de código-fonte aberto que têm a obrigação de divulgar o código-fonte e acessar todos os termos de licença referidos, avisos de direitos autorais e outros documentos relevantes, visite <https://opensource.lge.com>.

A LG Electronics também fornecerá o código-fonte aberto para você em CD-ROM por uma taxa que cobre o custo de realizar tal distribuição (como o custo de mídia, envio e manuseio) mediante solicitação por e-mail para [opensource@lge.com](mailto:opensource@lge.com).

Esta oferta é válida para qualquer pessoa que receba essas informações por um período de três anos após nosso último envio deste produto.

# | Manuseio do produto

## **Ao enviar o Produto**

Guarde a caixa de envio original e os materiais de embalagem. Se você precisar enviar o produto, para proteção máxima, reembale o produto como foi originalmente embalado na fábrica.

## **Mantendo as superfícies externas limpas**

- Não use líquidos voláteis, como spray inseticida, próximo ao produto.
- Limpar com forte pressão pode danificar a superfície.
- Não deixe produtos de borracha ou plástico em contato com o produto por um longo período de tempo.

## **Limpando o produto**

Para limpar o produto, use um pano macio e seco. Se as superfícies estiverem extremamente sujas, use um pano macio levemente umedecido com uma solução de detergente suave. Não use solventes fortes como álcool, benzina ou diluente, pois podem danificar a superfície do produto.









**SAC** serviço de atendimento  
ao consumidor  
**4004 5400** Capitais e Regiões Metropolitanas  
**+0800 707 5454** Demais localidades  
\*Somente chamadas originadas de telefone fixo  
[www.lg.com/br](http://www.lg.com/br)

**EM CASO DE DÚVIDA, CONSULTE NOSSO SAC**

**PRODUZIDO NO  
POLO INDUSTRIAL  
DE MANAUS**



CONHEÇA A AMAZÔNIA

**LG Electronics do Brasil Ltda.**  
CNPJ: 01.166.372/0008-21  
Rua Javari, nº 1004, Distrito Industrial, CEP  
69075-110, Manaus/AM, Indústria Brasileira