

# BLACK+ DECKER®

BED710550

TALADRO PERCUTOR  
FURADEIRA DE IMPACTO  
IMPACT DRILL

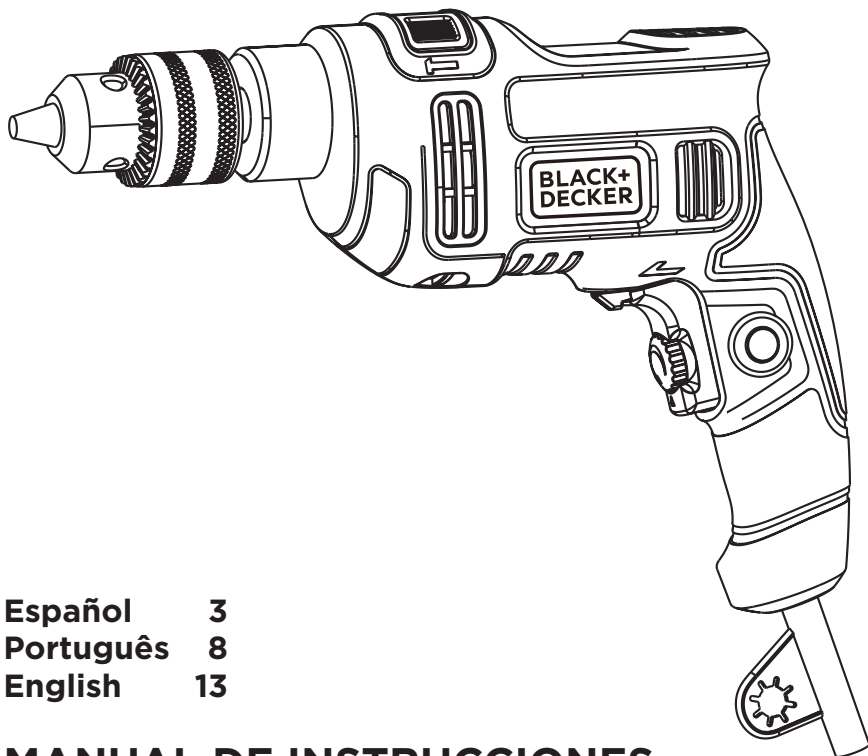

Español      3  
Português    8  
English      13

**MANUAL DE INSTRUCCIONES**  
**MANUAL DE INSTRUÇÕES**  
**INSTRUCTIONS MANUAL**

**¡ADVERTENCIA! LEASE ESTE INSTRUCTIVO ANTES DE USAR EL PRODUCTO.**  
**ADVERTÊNCIA! LEIA ESTAS INSTRUÇÕES ANTES DE USAR O PRODUTO.**  
**WARNING! READ INSTRUCTIONS MANUAL BEFORE USING PRODUCT.**

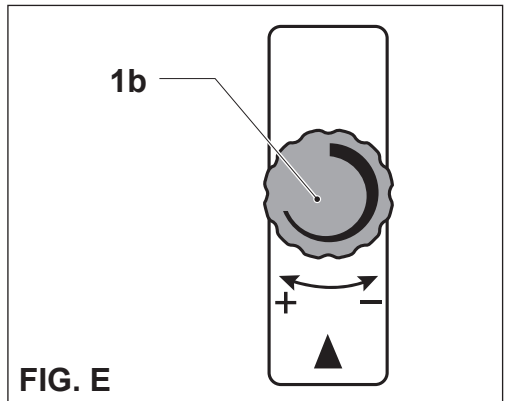
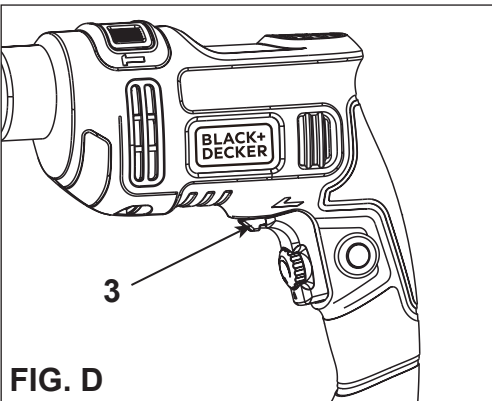
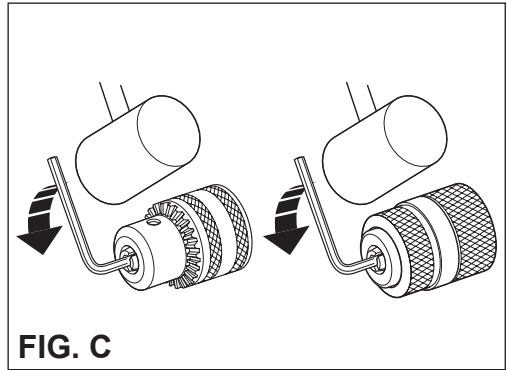
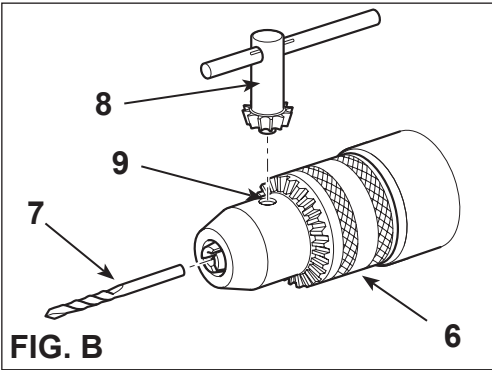
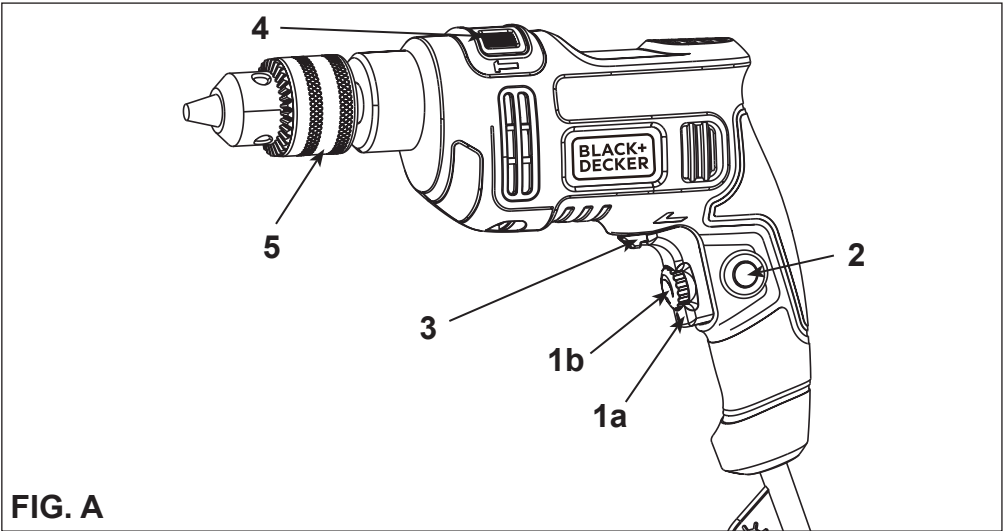

## Uso pretendido

Su taladro percutor BED710550 BLACK+DECKER se diseñó para aplicaciones de atornillado y para perforar en madera, metal y plástico. Esta herramienta está diseñada para uso exclusivo del consumidor.

## Datos técnicos

BED710550 (TIPO 1)		
Voltaje	$V_{AC}$	
B2C		220V~50Hz
AR, B2		220V~50-60Hz
B3		120 V~ 50 - 60 Hz
BR		127V~60Hz
Entrada de energía	W	550
Velocidad sin carga	RPM	0-3000
Capacidad máx de perforación		
Acero/Concreto	mm	10
Madera	mm	25
Peso	kg	1.4

## Instrucciones de seguridad

### Advertencias de seguridad generales de herramienta eléctrica



¡Advertencia! Lea todas las advertencias de seguridad, instrucciones, ilustraciones y especificaciones incluidas con esta herramienta eléctrica. El no seguir todas las instrucciones enumeradas a continuación puede provocar una descarga eléctrica, un incendio y/o lesiones graves.

### Conserve todas las advertencias e instrucciones para referencia futura.

El término "herramienta eléctrica" en las advertencias se refiere a su herramienta eléctrica accionada por la red (con cable) o herramienta eléctrica que funciona con batería (inalámbrica).

#### 1. Seguridad de área de trabajo

- Mantenga el área de trabajo limpia y bien iluminada.**  
Las áreas desorganizadas u oscuras pueden provocar accidentes.
- No opere herramientas eléctricas en atmósferas explosivas, como en la presencia de líquidos, gases**

o polvo inflamables. Las herramientas eléctricas crean chispas que pueden encender el polvo o el humo.

- Mantenga alejados a los niños y espectadores mientras opera una herramienta eléctrica.** Las distracciones pueden hacer que pierda el control.
- #### 2. Seguridad eléctrica
- Los enchufes de la herramienta eléctrica deben coincidir con el tomacorriente. Nunca modifique el enchufe de ninguna manera. No use enchufes adaptadores con herramientas eléctricas conectadas a tierra.** Los enchufes no modificados y los tomacorrientes correspondientes reducirán el riesgo de descarga eléctrica.
  - Evite el contacto del cuerpo con superficies conectadas a tierra como tuberías, radiadores, cocinas y refrigeradores.** Existe un mayor riesgo de descarga eléctrica si su cuerpo está en contacto con tierra.
  - No exponga las herramientas eléctricas a la lluvia ni a condiciones de humedad.** El agua que ingresa a una herramienta eléctrica aumentará el riesgo de descarga eléctrica.
  - No maltrate el cable. Nunca use el cable para transportar, jalar o desconectar la herramienta eléctrica. Mantenga el cable alejado del calor, aceite, bordes afilados o partes móviles.** Los cables dañados o enredados aumentan el riesgo de descarga eléctrica.
  - Al operar una herramienta eléctrica en el exterior, use un cable de extensión adecuado para uso en exteriores.** El uso de un cable adecuado para uso en exteriores reduce el riesgo de descarga eléctrica.
  - Si es inevitable utilizar una herramienta eléctrica en un lugar húmedo, utilice un suministro protegido por dispositivo de corriente residual (RCD).** El uso de un RCD reduce el riesgo de descarga eléctrica.

#### 3. Seguridad personal

- Permanezca alerta, observe lo que está haciendo y use el sentido común cuando opere una herramienta eléctrica. No use la herramienta eléctrica cuando esté cansado o bajo la influencia de drogas, alcohol, o medicamentos.** Un momento de falta de atención mientras opera herramientas eléctricas puede resultar en lesiones personales serias.
- Use equipo de protección personal. Siempre use protección para los ojos.** Los equipos de protección, como máscaras antipolvo, calzado de seguridad antideslizante, casco o protección para los oídos, utilizados para las condiciones adecuadas reducirán las lesiones personales.
- Evite el arranque no intencional. Asegúrese que el interruptor esté en la posición de apagado antes de conectarlo a la fuente de alimentación y/o a la batería, levantar o transportar la herramienta.** Transportar herramientas eléctricas con el dedo en el interruptor o energizar herramientas eléctricas que tengan el interruptor encendido puede provocar accidentes.

- d. **Retire cualquier llave de ajuste o llave de tuercas antes de encender la herramienta eléctrica.** Una llave de tuercas o llave que se deje conectada a una parte giratoria de la herramienta eléctrica puede ocasionar lesiones personales.
  - e. **No se estire. Mantenga una base de apoyo y equilibrio adecuados en todo momento.** Esto permite un mejor control de la herramienta eléctrica en situaciones inesperadas.
  - f. **Vístase apropiadamente. No use ropa holgada o joyería. Mantenga su cabello y ropa alejados de las partes móviles.** La ropa suelta, joyería, o cabello largo podrían quedar atrapados en las partes móviles.
  - g. **Si se proporcionan dispositivos para la conexión de instalaciones de extracción y recolección de polvo, asegúrese que estén conectados y se utilicen adecuadamente.** El uso de recolección de polvo puede reducir los riesgos relacionados con el polvo.
  - h. **No permita que la familiaridad obtenida a partir del uso frecuente de herramientas le permitan volverse descuidado e ignorar los principios de seguridad de la herramienta.** Una acción descuidada puede causar lesiones severas en una fracción de segundo.
- 4. Uso y cuidado de herramienta eléctrica**
- a. **No fuerce la herramienta eléctrica. Use la herramienta eléctrica correcta para su aplicación.** La herramienta eléctrica hará el trabajo mejor y con más seguridad en la velocidad para la que está diseñada.
  - b. **No use la herramienta eléctrica si el interruptor no la enciende y apaga.** Cualquier herramienta eléctrica que no pueda ser controlada con el interruptor es peligrosa y debe ser reparada.
  - c. **Desconecte el enchufe de la fuente de alimentación y/o retire el paquete de batería si es desmontable de la herramienta eléctrica antes de realizar cualquier ajuste, cambiar accesorios o almacenar herramientas eléctricas.** Dichas medidas preventivas de seguridad reducen el riesgo de arrancar la herramienta eléctrica accidentalmente.
  - d. **Guarde las herramientas eléctricas inactivas fuera del alcance de los niños y no permita que personas que no estén familiarizadas con la herramienta eléctrica o estas instrucciones operen la herramienta eléctrica.** Las herramientas eléctricas son peligrosas en manos de usuarios no capacitados.
  - e. **Dé mantenimiento a las herramientas eléctricas y accesorios. Compruebe si hay desalineación o atascamiento de las piezas móviles, ruptura de partes y cualquier otra condición que pueda afectar la operación de la herramienta eléctrica. Si está dañada, haga reparar la herramienta eléctrica antes de usarla.** Muchos accidentes son causados por herramientas eléctricas con mantenimiento deficiente.

- f. **Mantenga las herramientas de corte afiladas y limpias.** Las herramientas de corte que se mantienen con bordes de corte correctamente afilados tienen menos probabilidades de adherirse y son más fáciles de controlar.
  - g. **Utilice la herramienta eléctrica, los accesorios y las brocas, etc., de acuerdo con estas instrucciones, teniendo en cuenta las condiciones de trabajo y el trabajo que se realizará.** El uso de la herramienta eléctrica para operaciones diferentes a las previstas podría ocasionar una situación
  - h. **Mantenga las manijas y las superficies de agarre secos, limpios y libres de aceite y grasa.** Las manijas y las superficies de agarre resbaladizas no permiten una manipulación y control seguros de la herramienta en situaciones inesperadas.
- 5. Servicio**
- a. **Pida que una persona de reparación calificada dé servicio a la herramienta eléctrica usando únicamente partes de reemplazo idénticas.** Esto garantizará que se mantenga la seguridad de la herramienta eléctrica.

### Advertencias de seguridad adicionales de herramienta eléctrica



¡Advertencia! Advertencias de seguridad adicionales para taladros

### Instrucciones de seguridad para todas las operaciones

- ♦ **Use las manijas auxiliares suministradas con la herramienta.** La pérdida de control puede causar lesiones personales.
- ♦ **Use protectores auditivos cuando taladre con impacto.** La exposición al ruido puede causar pérdida de audición.
- ♦ **Sostenga la herramienta eléctrica por las superficies de sujeción aisladas, cuando realice una operación en la que el accesorio de corte pueda hacer contacto con cableado oculto o su propio cable.** Los accesorios de corte que hagan contacto con cable "vivo" pueden tener partes de metal expuestas de la herramienta eléctrica "viva" y podrían dar al operador una descarga eléctrica.
- ♦ **Use abrazaderas u otra manera práctica para asegurar y soportar la pieza de trabajo a una plataforma estable.** Sostener el trabajo a mano o contra su cuerpo lo hace inestable y puede guiar a la pérdida de control.
- ♦ **Antes de perforar en paredes, pisos o techos, revise la ubicación del cableado y tubos.**
- ♦ **Evite tocar la punta de una broca después de perforar, ya que puede estar caliente.**
- ♦ **El uso pretendido se describe en este manual de instrucciones.** El uso de cualquier accesorio o conexión o el desempeño de cualquier operación con esta herramienta, diferentes a los recomendados en este

manual de instrucciones, pueden presentar un riesgo de lesiones personales.

### Instrucciones de seguridad al usar brocas largas

- a. **Nunca opere a mayor velocidad que la velocidad máxima de la broca.** A velocidades más altas, es probable que la broca se doble si se permite que gire libremente sin entrar en contacto con la pieza de trabajo, lo que ocasionaría lesiones personales.
- b. **Siempre comience a taladrar a baja velocidad y con la punta de la broca en contacto con la pieza de trabajo.** A velocidades más altas, es probable que la broca se doble si se permite que gire libremente sin entrar en contacto con la pieza de trabajo, lo que ocasionaría lesiones personales.
- c. **Aplique presión sólo en línea recta con la broca y no aplique una presión excesiva.** Las brocas pueden doblarse y causar roturas o pérdida de control, lo que puede ocasionar lesiones personales.

### Seguridad de los demás

- ◆ Esta herramienta no está diseñada para uso por personas (incluyendo niños) con capacidades físicas reducidas, sensoriales o mentales, o falta de experiencia y conocimiento, a menos que se les haya dado supervisión o instrucciones respecto al uso del aparato por una persona responsable por su seguridad.
- ◆ Los niños deben ser supervisados para asegurarse que no jueguen con el aparato.

### Riesgos residuales

Pueden surgir riesgos residuales adicionales al utilizar la herramienta que pueden no estar incluidos en las advertencias de seguridad adjuntas. Estos riesgos pueden surgir por mal uso, uso prolongado, etc.

Incluso con la aplicación de las normas de seguridad relevantes y la implementación de dispositivos de seguridad, no se pueden evitar ciertos riesgos residuales. Estos incluyen:

- ◆ Lesiones causadas al tocar las piezas giratorias/móviles.
- ◆ Lesiones causadas al cambiar piezas, cuchillas o accesorios.
- ◆ Lesiones causadas por el uso prolongado de una herramienta. Cuando use cualquier herramienta durante períodos prolongados, asegúrese de tomar descansos regulares.
- ◆ Deterioro de la audición.
- ◆ Riesgos para la salud causados por respirar el polvo que se desarrolla al usar su herramienta (ejemplo: - trabajar con madera, especialmente roble, haya y MDF)

### Etiquetas en la herramienta

Los siguientes símbolos se muestran en la herramienta junto con el código de fecha:



**¡Advertencia!** Para reducir el riesgo de lesiones, el usuario debe leer este manual de instrucciones.



Use protección para los oídos.



Use protección para los ojos.

### Seguridad eléctrica



Esta herramienta tiene doble aislamiento; por lo tanto no se requiere un cable de tierra. Siempre revise que el suministro de energía corresponda al voltaje en la placa de clasificación.

- ◆ Este aparato no está diseñado para uso por jóvenes o personas débiles sin supervisión. Los niños deben ser supervisados para asegurarse que no jueguen con el aparato.
- ◆ Si el cable de alimentación está dañado, debe ser reemplazado por el fabricante, un centro de servicio autorizado de Black & Decker o una persona igualmente calificada para evitar un peligro. Si el cable de alimentación es reemplazado por una persona igualmente calificada, pero no autorizada por Black & Decker, la garantía perderá efecto.

### Características

Esta herramienta incluye algunas o todas las características siguientes.

- 1a. Interruptor de encendido/apagado
- 1b. Rueda de control de velocidad variable
2. Botón de bloqueo en encendido
3. Palanca de cambios de avance/reversa
4. Selector de modo de perforación
- 5.Chuck

### Ensamble

**¡Advertencia!** Antes del ensamble, asegúrese que la herramienta esté apagada y desconectada.

### Colocación de una broca o una punta de destornillador

#### Mandril con llave (fig.B)

- ◆ Abra el mandril girando la camisa (6) en sentido contrario a las manecillas del reloj.
- ◆ Introduzca el eje de la broca (7) en el mandril.
- ◆ Inserte la llave del mandril (8) en cada orificio (9) en el lado del mandril y gírelo en sentido de las manecillas del reloj hasta que quede apretado.

## Extracción y reinstalación del mandril (fig. C)

- Abra el mandril tanto como sea posible.
- Retire el tornillo de retención del mandril, ubicado en el mandril, girándolo en sentido horario con un destornillador.
- Apriete una llave Allen en el mandril y golpéela con un martillo como se muestra.
- Retire la llave Allen.
- Retire el mandril girándolo en sentido contrario a las manecillas del reloj.
- Para volver a colocar el mandril, atornillelo sobre el eje y asegúrelo con el tornillo de retención del mandril.

## Uso

**¡Advertencia!** Deje que la herramienta funcione a su propio ritmo. No sobrecargue.

**¡Advertencia!** Antes de perforar paredes, pisos o techos, verifique la ubicación del cableado y las tuberías.



## Selección de dirección de rotación (fig. D)

Para perforar y apretar tornillos, use la rotación hacia el frente (en sentido de las manecillas del reloj). Para aflojar tornillos o retirar una broca atascada, use la rotación en reversa (en sentido contrario a las manecillas del reloj).

- Para seleccionar la rotación hacia adelante, empuje la palanca de cambios de avance/reversa (3) hacia la derecha.
- Para seleccionar la rotación hacia atrás, empuje la palanca de cambios hacia adelante/atrás hacia la izquierda.

**¡Advertencia!** Nunca cambie la dirección de rotación mientras el motor esté funcionando.

## Selección de modo de perforación

- Para perforar en mampostería, ajuste el selector de modo de perforación (4) en la posición .
- Para taladrar otros materiales y atornillar, coloque el selector de modo de taladrado en la posición .

## Encendido y apagado

- Para encender la herramienta, presione el interruptor de encendido/apagado (1a). La velocidad variable de la herramienta depende de girar la rueda de control de velocidad variable (fig. E) para cambiar la velocidad de la herramienta. Como regla general, use velocidades bajas para brocas de diámetro grande y velocidades altas para brocas de diámetro más pequeño.
- Para operación continua, presione el botón de bloqueo de encendido (2) y libere el interruptor de encendido/apagado. Esta opción está disponible únicamente en cierta velocidad.
- Para apagar la herramienta, libere el interruptor de encendido/apagado (1a). Para apagar la herramienta cuando esté en operación continua, presione el interruptor de encendido/apagado una vez más y libérela.

## Accesorios

El desempeño de su herramienta depende del accesorio utilizado.

Los accesorios Black & Decker están diseñados con altos estándares de calidad y están diseñados para mejorar el desempeño de su herramienta. Al utilizar estos accesorios, obtendrá lo mejor de su herramienta.

## Mantenimiento

Su herramienta BLACK+DECKER ha sido diseñada para funcionar durante un largo período de tiempo con un mínimo de mantenimiento. La operación satisfactoria continua depende del cuidado adecuado de la herramienta y la limpieza regular.

## Protección del medio ambiente



Recolección separada. Este producto no debe desecharse con la basura doméstica normal.

Si algún día descubre que su producto BLACK+DECKER necesita ser reemplazado, o si no le sirve de nada, no lo deseche con la basura doméstica. Haga que este producto esté disponible para una recolección separada.



La recolección separada de productos y embalajes usados permite que los materiales sean reciclados y usados nuevamente.

La reutilización de materiales reciclados ayuda a prevenir la contaminación ambiental y reduce la demanda de materias primas.

Las regulaciones locales pueden estipular la recolección separada de productos eléctricos del hogar, en sitios de desechos municipales o por parte del minorista cuando compra un producto nuevo.

BLACK+DECKER ofrece una instalación para la recolección y el reciclaje de los productos BLACK+DECKER una vez que han llegado al final de su vida operativa. Para aprovechar este servicio, devuelva su producto a cualquier agente de reparación autorizado que los recogerá en nuestro nombre.

Puede verificar la ubicación de su agente de reparación autorizado más cercano comunicándose con su oficina local de BLACK+DECKER en la dirección indicada en este manual. Alternativamente, una lista de agentes de reparación autorizados de BLACK+DECKER y detalles completos de nuestro servicio postventa y contactos están disponibles en Internet en: [www.2helpU.com](http://www.2helpU.com)

## Información de servicio

BLACK+DECKER ofrece una red completa de ubicaciones de servicio autorizadas y de propiedad de la compañía en todo Asia. Todos los Centros de Servicio BLACK+DECKER son

atendidos por personal capacitado para proporcionar a los clientes un servicio eficiente y confiable del producto.

Si necesita consejo técnico, reparación, o partes de reemplazo genuinas de fábrica, póngase en contacto con la ubicación BLACK+DECKER más cercana.

**Nota**

- ◆ La política de BLACK+DECKER es una de mejora continua de nuestros productos y, como tal, nos reservamos el derecho de cambiar las especificaciones del producto sin previo aviso.
- ◆ Los equipos y accesorios estándar pueden variar dependiendo del país.
- ◆ Las especificaciones del producto pueden variar conforme al país.
- ◆ La gama completa de productos puede no estar disponible en todos los países. Póngase en contacto con sus distribuidores BLACK+DECKER locales para conocer la disponibilidad.

**GUÍA DE SOLUCIÓN DE PROBLEMAS**

**ASEGÚRESE DE SEGUIR LAS REGLAS DE SEGURIDAD E INSTRUCCIONES**

<i>PROBLEMA</i>	<i>CAUSA POSIBLE</i>	<i>POSIBLE SOLUCIÓN</i>
La unidad no arranca.	El cable no está conectado.  Fusible de circuito fundido.  Interruptor de circuito activado.  Cable o interruptor dañado.	Conecte la herramienta en un tomacorriente que funcione.  Reemplace el fusible de circuito. (Si el producto causa que se funda repetidamente el fusible de circuito, descontinúe el uso de inmediato y pida que se le dé servicio en un centro de servicio BLACK+DECKER o proveedor de servicio autorizado.)  Restablezca el interruptor de circuito. (Si el producto causa que se dispare repetidamente el interruptor de circuito, descontinúe el uso de inmediato y pida que se le dé servicio en un centro de servicio BLACK+DECKER o proveedor de servicio autorizado.)  Pida que un Centro de servicio BLACK+DECKER o Proveedor de servicio autorizado reemplace el cable o interruptor.

**INFORMACIÓN DE SERVICIO**

BLACK+DECKER ofrece una red completa de ubicaciones de servicio autorizadas y de propiedad de la compañía. Todos los Centros de Servicio BLACK+DECKER son atendidos por personal capacitado para proporcionar a los clientes un servicio eficiente y confiable de las herramientas eléctricas. Para obtener más información sobre nuestros centros de servicio autorizados y si necesita asesoramiento técnico, reparación o piezas de repuesto originales de fábrica, comuníquese con la ubicación de BLACK+DECKER más cercana, o visítenos en [www.blackanddecker-la.com](http://www.blackanddecker-la.com)

## Uso pretendido

Sua Furadeira de impacto BLACK+DECKER BED710550 foi projetada para aplicações de parafusar e perfurar em madeira, metal e concreto. Esta ferramenta é destinada apenas a uso do consumidor.

## Dados técnicos

BED710550 (TIPO 1)		
Voltagem	$V_{CA}$	
B2C		220V~50Hz
AR, B2		220V~50-60Hz
B3		120 V~ 50 - 60 Hz
BR		127V~60Hz
Entrada de energia elétrica	W	550
Velocidade sem carga	RPM	0-3000
Capacidade máxima de perfuração		
Aço/concreto	mm	10
Madeira	mm	25
Peso	kg	1,4

## Instruções de segurança

### Advertências Gerais de Segurança de Ferramentas Elétricas



**Atenção! Leia todas as instruções e avisos de segurança, ilustrações e especificações fornecidas com essa ferramenta elétrica.**

A inobservância às instruções

listadas abaixo poderá resultar em choques elétricos, incêndios e/ou ferimentos graves.

### Guarde todos os avisos e instruções para futuras consultas.

O termo "ferramenta elétrica" em as advertências se refere as suas ferramentas alimentadas por rede elétrica (com fio) ou por bateria (sem fio).

#### 1. Segurança na Área de Trabalho

##### a. Mantenha sua área de trabalho limpa e bem iluminada.

Áreas desordenadas ou escuras são um convite para acidentes acontecerem.

##### b. Não opere ferramentas elétricas em atmosferas explosivas, como na presença de poeiras, gases ou

líquidos inflamáveis. Ferramentas elétricas podem lançar faíscas e inflamar a poeira e fumos.

##### c. Mantenha crianças ou outras pessoas afastadas da ferramenta em operação. Distrações podem causar perda de controle.

#### 2. Segurança Elétrica

##### a. Os plugues de ferramentas elétricas devem ser compatíveis com a tomada. Nunca modifique o plugue de forma nenhuma. Não use plugues adaptadores com ferramentas elétricas (aterradas). Plugues não modificados e tomadas compatíveis reduzem o risco de choques elétricos.

##### b. Evite que o corpo tenha contato com superfícies aterradas, como tubos, radiadores, fogões e geladeiras. Tem maior risco de choque elétrico se seu corpo estiver aterrado.

##### c. Não exponha a ferramenta à chuva ou umidade. Penetração de água na ferramenta elétrica aumenta o risco de choque elétrico.

##### d. Não estique demais o fio. Nunca use o fio para transportar, puxar ou desligar a ferramenta elétrica. Mantenha o fio longe de calor, óleo, bordas afiadas ou peças em movimento. Usar fios danificados ou emaranhados aumenta o risco de choque elétrico.

##### e. Ao operar uma ferramenta elétrica no exterior, use um cabo de extensão apropriado para uso no exterior. Usar um fio apropriado para uso no exterior reduz os choques elétricos.

##### f. Se a operação de uma ferramenta elétrica em um local úmido for inevitável, use um disjuntor de corte por falha de aterramento (DCR). O uso de um DCR reduz o risco de choque elétrico.

#### 3. Segurança Pessoal

##### a. Fique alerta, preste atenção no que está fazendo e use o bom senso para operar a ferramenta. Não opere a ferramenta elétrica quando estiver cansado ou sob influência de drogas, álcool ou medicamentos.

Um momento de desatenção durante a operação da ferramenta poderá causar lesões corporais sérias.

##### b. Use equipamento de proteção pessoal. Sempre use proteção ocular. Equipamento de proteção, como máscara antipoeira, sapatos antiderrapantes de proteção, capacete industrial ou proteção de audição deve ser usado nas condições apropriadas, para reduzir lesões corporais.

##### c. Evite um acionamento acidental do aparelho. Certifique-se de que o interruptor esteja na posição desligado antes de conectar a fonte de alimentação e/ou bateria, pegar ou transportar a ferramenta. Carregar ferramentas elétricas com o dedo no interruptor ou energizar ferramentas elétricas com o interruptor ligado pode causar acidentes.

##### d. Remova chaves de ajuste ou chaves fixas antes de ligar a ferramenta. Se deixar uma chave de ajuste ou

chave ligada a uma peça móvel da ferramenta elétrica pode resultar em injúrias pessoais.

- e. **Não a sobrecarregue. Mantenha sempre o equilíbrio e o apoio para os pés.** Isso permite controlar melhor a ferramenta elétrica em situações inesperadas.
- f. **Vista-se de forma adequada. Não use roupas largas ou jóias. Mantenha seus cabelos e roupas longe das partes móveis.** Roupas soltas, jóias e cabelos longos podem ficar presos nas peças móveis.
- g. **Se a ferramenta estiver equipada com a conexão para extração de poeira e outros dispositivos de coleta de pó, se certifique que estão conectados e sendo usados corretamente.** Usar a coleta de poeiras pode reduzir perigos relacionados com poeiras.
- h. **Não deixe que a familiaridade adquirida com o uso frequente das ferramentas faça que tenha confiança exagerada e ignore os princípios da segurança da ferramenta.** Uma ação descuidada pode causar lesões graves em uma fração de segundos.

#### 4. Cuidados e Uso da Ferramenta Elétrica

- a. **Não force demais a ferramenta. Use a ferramenta elétrica correta para sua aplicação.** Uma ferramenta elétrica correta fará o trabalho de modo mais rápido e seguro na proporção para a qual ela foi projetada.
- b. **Não use a ferramenta elétrica se o interruptor não estiver ligando ou desligando.** Uma ferramenta elétrica que não pode ser controlada com seu disjuntor é perigosa e deve ser reparada.
- c. **Desconecte o plugue da fonte de energia e/ou remova as baterias, se removíveis, da ferramenta antes de fazer qualquer ajuste, troca de acessórios ou armazenamento de ferramentas elétricas.** Essas medidas preventivas de segurança reduzem o risco de acionamento acidental da ferramenta elétrica.
- d. **Armazene ferramentas elétricas ociosas fora do alcance de crianças e não permita que pessoas não familiarizadas com a ferramenta elétrica a operem.** Ferramentas elétricas são perigosas nas mãos de usuários não treinados.
- e. **Faça manutenção das ferramentas elétricas e acessórios. Verifique se tem desalinhamentos ou partes móveis coladas, quebra de peças e qualquer outra condição que possa afetar a operação da ferramenta elétrica. Se estiver danificada, mande reparar a ferramenta antes de a usar.** Muitos acidentes são causados por ferramentas elétricas mal conservadas.
- f. **Mantenha as ferramentas de corte afiadas e limpas.** Se mantiver as ferramentas de corte em bom estado, com bordos afiados, é menos provável que falhe e mais fácil de controlar.
- g. **Use a ferramenta elétrica, acessórios e pontas de ferramentas etc. de acordo com essas instruções, levando em consideração as condições de trabalho e o trabalho a ser executado.** O uso da ferramenta elétrica

para operações diferentes daquelas pretendidas pode resultar em uma situação perigosa.

- h. **Mantenha as empunhaduras e superfícies de captura secas, limpas e livres de óleo e graxa.** Empunhaduras e superfícies escorregadias não permitem o manuseio e o controle seguros da ferramenta em situações inesperadas.
5. **Serviços**
- a. **Sua ferramenta elétrica deve ser consertada por um técnico qualificado e apenas com peças de reposição idênticas.** Isso vai assegurar a manutenção da segurança da ferramenta elétrica.

### Advertências adicionais de segurança de ferramentas elétricas



**Atenção!** Advertências adicionais de segurança para furadeiras

#### Instruções de segurança para todas as operações

- ♦ **Use a(s) empunhadora(s) auxiliar(es), se fornecida(s) com a ferramenta.** Perder o controle da ferramenta pode causar lesões corporais.
- ♦ **Use protetores auriculares ao perfurar com impacto.** A exposição a ruídos pode causar perda auditiva.
- ♦ **Segure a ferramenta elétrica em suas superfícies aderentes isoladas ao executar operações em que o acessório de corte possa encostar em fios escondidos ou seu próprio fio.** Se o acessório de corte encostar em um fio "energizado" poderá "energizar" peças metálicas expostas da ferramenta elétrica e provocar choques elétricos.
- ♦ **Use braçadeiras ou outro modo prático para fixar e apoiar a peça de trabalho em uma plataforma estável.** Segurar a peça de trabalho com as mãos ou com o corpo poderá deixar o equipamento instável ou perda de controle.
- ♦ Antes de perfurar paredes, pisos ou tetos, confira a localização da fiação e tubulação.
- ♦ Evite tocar a ponta de uma broca logo após perfurar, pois poderá estar quente.
- ♦ O uso pretendido está descrito neste manual de instruções. O uso de qualquer acessório ou anexo ou a realização de qualquer operação com esta ferramenta além do recomendado no manual de instruções pode apresentar um risco de lesão pessoal e/ou danos à propriedade.

#### Instruções de segurança quando usar brocas de perfuração longas

- a. **Nunca opere a velocidade mais alta do que a classificação de velocidade máxima da broca.** A uma velocidade mais alta, a broca se vai dobrar para rodar

livremente sem contatar a peça de trabalho, resultando em ferimentos pessoais.

- b. Sempre comece a perfuração a velocidade baixa e com a ponta da broca em contato com a peça de trabalho.** A uma velocidade mais alta, a broca se vai dobrar para rodar livremente sem contatar a peça de trabalho, resultando em ferimentos pessoais.
- c. Aplique pressão com a broca somente em linha direta, e não aplique pressão excessiva.** As brocas se podem dobrar causando quebra ou perda de controle, resultando em ferimentos pessoais.

### Segurança de outros

- Esta ferramenta não é destinada para uso por pessoas (incluindo crianças) com capacidade física, sensorial ou mental reduzida ou falta de experiência e conhecimento, a menos que tenha supervisão ou instrução sobre o uso da ferramenta de uma pessoa responsável pela segurança.
- As crianças devem ser supervisionadas para assegurar que não brinquem com o aparelho.

### Riscos residuais

Riscos residuais adicionais podem surgir com o uso da ferramenta que podem não estar incluídos nestes avisos de segurança. Esses riscos podem surgir por má utilização, uso prolongado etc.

Mesmo com a aplicação dos regulamentos de segurança relevantes e da implementação de dispositivos de segurança, alguns riscos residuais não podem ser evitados. Incluem:

- Lesões causadas por tocar nas peças rotativas/em movimento.
- Lesões causadas na troca de peças, lâminas ou acessórios.
- Lesões causadas pelo uso prolongado de uma ferramenta. Quando usar qualquer ferramenta por um período prolongado, realize intervalos regulares.
- Perda de audição.
- Riscos à saúde causados pela respiração da poeira desenvolvida pelo uso da ferramenta (por exemplo: ao trabalhar com madeira, principalmente carvalho, faia e MDF.)

### Rótulos na Ferramenta

Os seguintes símbolos são mostrados na ferramenta junto com o código de data:



**Atenção!** Para reduzir o risco de ferimentos corporais, o usuário deve ler as instruções nesse manual.



Use protetores auriculares.



Use proteção ocular.

### Segurança elétrica



Esta ferramenta tem isolamento duplo; por isso não é necessário fazer aterramento. Sempre verifique se a voltagem de energia corresponde à voltagem na placa de identificação.

- Este aparelho não é destinada ao uso de jovens e pessoas enfermas sem supervisão. As crianças devem ser supervisionadas para que não brinquem com o aparelho.
- Se o fio elétrico estiver danificado, ele ser substituído pelo fabricante, por uma Assistência técnica& autorizada Black & Decker ou por profissional devidamente qualificado para evitar perigos. Se o fio elétrico foi substituído por profissional devidamente qualificador, mas não autorizado pela Black & Decker, a garantia perde sua validade.

### Funções

Este aparelho inclui alguns ou todos os seguintes recursos.

- Botão de ligar/desligar
- Volante de controle de velocidade variável
- Botão de trava
- Alavanca de velocidade de avanço/retrocesso
- Seleto de modo de perfuração
- Chuck

### Montagem

**Atenção!** Antes da montagem, garanta que a ferramenta foi desligada e desconectada.

### Encaixe uma broca ou uma ponta de chave de fenda

#### Mandril com chave (Fig. B)

- Abra o mandril girando a luva (6) no sentido anti-horário.
- Insira o eixo da broca (7) no mandril.
- Insira a chave do mandril (8) em cada furo (9) na lateral do mandril e gire no sentido horário até apertar.

#### Remover e reinserir o mandril (fig. C)

- Abra o mandril o máximo possível.
- Remova o parafuso de fixação do mandril, localizado no mandril, girando-o no sentido horário usando uma chave de fenda.
- Aperte uma chave Allen no mandril e bata nele com um martelo, como mostrado.
- Remova a chave Allen.
- Remova o mandril girando-o no sentido anti-horário.
- Para recolocar o mandril, parafuse-o no eixo e prenda-o com o parafuso de retenção do mandril.

### Uso

**Atenção!** Deixe a ferramenta funcionar em seu próprio ritmo. Não a sobrecarregue.

**Atenção!** Antes de perfurar paredes, pisos ou tetos, verifique a localização de fiação e tubos.



### Selecionar a direção da rotação (fig. D)

Para perfurar e apertar parafusos, use a rotação para frente (sentido horário). Para afrouxar parafusos ou remover uma broca emperrada, use a rotação reversa (sentido anti-horário).

- ◆ Para selecionar a rotação de avanço, empurre a alavanca de velocidade de avanço/recuo (3) para a direita.
- ◆ Para selecionar a rotação de recuo, empurre o alavanca de velocidade de avanço/recuo para a esquerda.

**Atenção!** Para afrouxar parafusos ou remover uma broca emperrada, use a rotação reversa (sentido anti-horário).

### Selecionar o modo de perfuração

- ◆ Para perfurar em alvenaria, coloque o seletor de modo de perfuração (4) na posição .
- ◆ Para perfurar outros materiais e parafusar, coloque o seletor de modo de perfuração na posição .

### Como ligar e desligar

- ◆ Para ligar a ferramenta, pressione o interruptor de ligar/desligar (1a). A velocidade variável da ferramenta depende da rotação da roda de controle de velocidade variável (fig. E) para alterar a velocidade da ferramenta. Como regra geral, use velocidades baixas para brocas de diâmetro grande e velocidades altas para brocas de diâmetro menor.
- ◆ Para uma operação contínua, pressione o botão de trava (2) e solte o interruptor de ligar e desligar. Esta opção está disponível somente em determinada velocidade.
- ◆ Para desligar a ferramenta, solte o interruptor de ligar/desligar (1a). Para desligar a ferramenta quando está em operação contínua, pressione o botão de ligar/desligar mais uma vez e libere.

### Acessórios

O desempenho da ferramenta depende do acessório usado. Os acessórios Black & Decker são construídos de acordo com padrões de alta qualidade e são projetados para melhorar o desempenho da ferramenta. Usar estes acessórios garantirá o melhor de sua ferramenta.

### Manutenção

Sua ferramenta BLACK+DECKER foi projetada para operar por muito tempo com o mínimo de manutenção. A operação contínua e satisfatória depende de cuidados adequados com sua ferramenta e limpeza regular.

### Proteger o meio ambiente



Coleta seletiva. Esse produto não pode ser descartado no lixo residual comum.

Caso queira trocar ou se desfazer de seu produto BLACK+DECKER, não o descarte no lixo residual comum. Disponibilize o produto para coleta seletiva.



Coleta seletiva de produtos e embalagens usadas permite que os materiais sejam reciclados e reutilizados.

A reutilização de materiais reciclados ajuda a prevenir a poluição ambiental e reduzir a demanda de matéria-prima.

Os órgãos de regulamentações locais podem fornecer coleta seletiva de produtos elétricos domésticos, em lixeiras municipais ou pelo vendedor quando comprar um produto novo.

A BLACK+DECKER oferece a coleta e reciclagem de produtos BLACK+DECKER depois de atingirem o final de sua vida útil. Para aproveitar esse serviço, devolva seu produto a qualquer agente de assistência técnica autorizado, que o vai coletar por sua conta.

Você pode encontrar um representante autorizado de assistência técnica mais próximo de si, contactando a sede mais próxima da BLACK+DECKER no endereço indicado em esse manual. Em alternativa tem uma lista de representantes autorizados de assistência técnica da BLACK+DECKER e detalhes completos de assistência pós-venda e contatos em: [www.2helpU.com](http://www.2helpU.com)

### Informação de Serviço

A BLACK+DECKER oferece uma rede completa de locais de serviço próprios e autorizados em toda a Ásia. Todas as assistências técnicas BLACK+DECKER contam com pessoal treinado para oferecer aos clientes um serviço eficiente.

Se você precisar de aconselhamento técnico, reparo ou peças de reposição originais de fábrica, entre em contato com a BLACK+DECKER mais próxima de você.

### Observação

- ◆ A política da BLACK+DECKER é de melhoria contínua dos nossos produtos e como tal, reservamos o direito de mudar as especificações do produto sem aviso prévio.
- ◆ Os equipamentos e acessórios padrão podem variar de país para país.
- ◆ As especificações de produto podem variar de país para país.
- ◆ A seleção completa de produtos pode não estar disponível em todos os países. Contate seu distribuidor BLACK+DECKER local para ver a disponibilidade.

## GUIA PARA SOLUÇÃO DE PROBLEMAS

### CERTIFIQUE-SE DE SEGUIR AS INSTRUÇÕES E REGRAS DE SEGURANÇA

<b>PROBLEMA</b>	<b>POSSÍVEL CAUSA</b>	<b>POSSÍVEL SOLUÇÃO</b>
A unidade não liga.	<p>Cabo não conectado.</p> <p>O fusível do circuito está queimado.</p> <p>O disjuntor do circuito é disparado.</p> <p>O cabo ou a chave está danificado.</p>	<p>Conecte a ferramenta a uma tomada funcionando.</p> <p>Substitua o fusível do circuito. (Se o produto fizer com que o fusível do circuito queime repetitivamente, interrompa o uso imediatamente e solicite a manutenção em um centro de serviço BLACK+DECKER ou assistência autorizada.)</p> <p>Reinicie o disjuntor. (Se o produto fizer com que o disjuntor dispare repetitivamente, interrompa o uso imediatamente e solicite a manutenção em um centro de serviço BLACK+DECKER ou serviço autorizado.)</p> <p>Peça para que o cabo ou a chave seja substituído no Centro de Serviço da BLACK+DECKER ou Assistência Autorizada.</p>

### INFORMAÇÃO DE SERVIÇOS

A BLACK+DECKER possui uma rede completa de unidades de serviço da empresa e autorizadas. Todas as assistências técnicas BLACK+DECKER contam com pessoal treinado para oferecer aos clientes um serviço de ferramentas elétricas eficiente e confiável. Para obter mais informações sobre nossas assistências técnicas autorizadas e se precisar de conselhos técnicos, reparos ou peças de reposição genuínas de fábrica, contate sua unidade BLACK+DECKER mais próxima ou visite-nos em [www.blackanddecker-la.com](http://www.blackanddecker-la.com)

## Intended use

Your BLACK+DECKER BED710550 - Impact Drill, has been designed for screwdriving applications and for drilling in wood, metal and concrete. This tool is intended for consumer use only.

## Technical data

BED710550 (TYPE 1)		
Voltage	$V_{AC}$	
B2C		220V~50Hz
AR, B2		220V~50-60Hz
B3		120 V~ 50 - 60 Hz
BR		127V~60Hz
Power input	W	550
No-load speed	$\text{Min}^{-1}$	0-3000
Max drilling capacity		
Steel/Concrete	mm	10
Wood	mm	25
Weight	kg	1.4

## Safety instructions

### General power tool safety warnings



**Warning!** Read all safety warnings, instructions, illustrations and specifications provided with this power tool. Failure to follow all instructions listed below may result in electric shock, fire and/or serious injury.

#### Save all warnings and instructions for future reference.

The term "power tool" in the warnings refers to your mains-operated (corded) power tool or battery-operated (cordless) power tool.

#### 1. Work area safety

- Keep work area clean and well lit.** Cluttered or dark areas invite accidents.
- Do not operate power tools in explosive atmospheres, such as in the presence of flammable liquids, gases or dust.** Power tools create sparks which may ignite the dust or fumes.
- Keep children and bystanders away while operating a power tool.** Distractions can cause you to lose control.

#### 2. Electrical safety

- Power tool plugs must match the outlet. Never modify the plug in any way. Do not use any adapter plugs with earthed (grounded) power tools.** Unmodified plugs and matching outlets will reduce risk of electric shock.
- Avoid body contact with earthed or grounded surfaces such as pipes, radiators, ranges and refrigerators.** There is an increased risk of electric shock if your body is earthed or grounded.
- Do not expose power tools to rain or wet conditions.** Water entering a power tool will increase the risk of electric shock.
- Do not abuse the cord. Never use the cord for carrying, pulling or unplugging the power tool. Keep cord away from heat, oil, sharp edges or moving parts.** Damaged or entangled cords increase the risk of electric shock.
- When operating a power tool outdoors, use an extension cord suitable for outdoor use.** Use of a cord suitable for outdoor use reduces the risk of electric shock.
- If operating a power tool in a damp location is unavoidable, use a residual current device (RCD) protected supply.** Use of an RCD reduces the risk of electric shock.

#### 3. Personal safety

- Stay alert, watch what you are doing and use common sense when operating a power tool. Do not use a power tool while you are tired or under the influence of drugs, alcohol or medication.** A moment of inattention while operating power tools may result in serious personal injury.
- Use personal protective equipment. Always wear eye protection.** Protective equipment such as dust mask, non-skid safety shoes, hard hat, or hearing protection used for appropriate conditions will reduce personal injuries.
- Prevent unintentional starting. Ensure the switch is in the off-position before connecting to power source and/or battery pack, picking up or carrying the tool.** Carrying power tools with your finger on the switch or energising power tools that have the switch on invites accidents.
- Remove any adjusting key or wrench before turning the power tool on.** A wrench or a key left attached to a rotating part of the power tool may result in personal injury.
- Do not overreach. Keep proper footing and balance at all times.** This enables better control of the power tool in unexpected situations.
- Dress properly. Do not wear loose clothing or jewellery. Keep your hair and clothing away from moving parts.** Loose clothes, jewellery or long hair can be caught in moving parts.
- If devices are provided for the connection of dust extraction and collection facilities, ensure these are connected and properly used.** Use of dust collection can reduce dust-related hazards.

h. Do not let familiarity gained from frequent use of tools allow you to become complacent and ignore tool safety principles. A careless action can cause severe injury within a fraction of a second.

**4. Power tool use and care**

- a. Do not force the power tool. Use the correct power tool for your application. The correct power tool will do the job better and safer at the rate for which it was designed.
- b. Do not use the power tool if the switch does not turn it on and off. Any power tool that cannot be controlled with the switch is dangerous and must be repaired.
- c. Disconnect the plug from the power source and/ or remove the battery pack, if detachable, from the power tool before making any adjustments, changing accessories, or storing power tools. Such preventive safety measures reduce the risk of starting the power tool accidentally.
- d. Store idle power tools out of the reach of children and do not allow persons unfamiliar with the power tool or these instructions to operate the power tool. Power tools are dangerous in the hands of untrained users.
- e. Maintain power tools and accessories. Check for misalignment or binding of moving parts, breakage of parts and any other condition that may affect the power tool's operation. If damaged, have the power tool repaired before use. Many accidents are caused by poorly maintained power tools.
- f. Keep cutting tools sharp and clean. Properly maintained cutting tools with sharp cutting edges are less likely to bind and are easier to control.
- g. Use the power tool, accessories and tool bits etc. in accordance with these instructions, taking into account the working conditions and the work to be performed. Use of the power tool for operations different from those intended could result in a hazardous situation
- h. Keep handles and grasping surfaces dry, clean and free from oil and grease. Slippery handles and grasping surfaces do not allow for safe handling and control of the tool in unexpected situations.

**5. Service**

- a. Have your power tool serviced by a qualified repair person using only identical replacement parts. This will ensure that the safety of the power tool is maintained.

**Additional power tool safety warnings**



**Warning!** Additional safety warnings for drills

**Safety instructions for all operations**

- ♦ Use auxiliary handles supplied with the tool. Loss of control can cause personal injury.
- ♦ Wear ear protectors when impact drilling. Exposure to noise can cause hearing loss.

- ♦ Hold the power tool by insulated gripping surfaces, when performing an operation where the cutting accessory may contact hidden wiring or its own cord. Cutting accessory contacting a "live" wire may make exposed metal parts of the power tool "live" and could give the operator an electric shock.
- ♦ Use clamps or another practical way to secure and support the workpiece to a stable platform. Holding the work by hand or against your body leaves it unstable and may lead to loss of control.
- ♦ Before drilling into walls, floors or ceilings, check for the location of wiring and pipes.
- ♦ Avoid touching the tip of a drill bit just after drilling, as it may be hot.
- ♦ The intended use is described in this instruction manual. The use of any accessory or attachment or performance of any operation with this tool other than those recommended in this instruction manual may present a risk of personal injury and/or damage to property.

**Safety instructions when using long drill bits**

- a. Never operate at higher speed than the maximum speed rating of the drill bit. At higher speeds, the bit is likely to bend if allowed to rotate freely without contacting the workpiece, resulting in personal injury.
- b. Always start drilling at low speed and with the bit tip in contact with the workpiece. At higher speeds, the bit is likely to bend if allowed to rotate freely without contacting the workpiece, resulting in personal injury.
- c. Apply pressure only in direct line with the bit and do not apply excessive pressure. Bits can bend causing breakage or loss of control, resulting in personal injury.

**Safety of others**

- ♦ This tool is not intended for use by persons (including children) with reduced physical, sensory or mental capabilities, or lack of experience and knowledge, unless they have been given supervision or instruction concerning use of the tool by a person responsible for their safety.
- ♦ Children should be supervised to ensure that they do not play with the appliance.

**Residual risks**

Additional residual risks may arise when using the tool which may not be included in the enclosed safety warnings. These risks can arise from misuse, prolonged use etc. Even with the application of the relevant safety regulations and the implementation of safety devices, certain residual risks can not be avoided. These include:

- ♦ Injuries caused by touching any rotating/moving parts.
- ♦ Injuries caused when changing any parts, blades or accessories.
- ♦ Injuries caused by prolonged use of a tool. When using any tool for prolonged periods ensure you take regular breaks.

- ◆ Impairment of hearing.
- ◆ Health hazards caused by breathing dust developed when using your tool (example:- working with wood, especially oak, beech and MDF.)

### Labels on tool

The following symbols are shown on the tool along with the date code:



**Warning!** To reduce the risk of injury, the user must read the instruction manual.



Wear ear protection.



Wear eye protection.

### Electrical safety



This tool is double insulated; therefore no earth wire is required. Always check that the power supply corresponds to the voltage on the rating plate.

- ◆ This appliance is not intended for use by young or infirm persons without supervision. Children must be supervised to ensure they do not play with the appliance.
- ◆ If the supply cord is damaged, it must be replaced by the manufacturer, an authorized Black & Decker Service Centre or an equally qualified person in order to avoid a hazard. If the supply cord is replaced by an equally qualified person, but not authorized by Black & Decker, the warranty will lose effect.

### Features

This tool includes some or all of the following features.

- 1a. On/off switch
- 1b. Variable Speed control wheel
2. Lock-on button
3. Forward/reverse shifter
4. Drilling mode selector
5. Chuck

### Assembly

**Warning!** Before assembly, make sure that the tool is switched off and unplugged.

### Fitting a drill bit or screwdriver bit

#### Keyed chuck (fig.B)

- ◆ Open the chuck by turning the sleeve (6) counterclockwise.
- ◆ Insert the bit shaft (7) into the chuck.
- ◆ Insert the chuck key (8) into each hole (9) in the side of the chuck and turn clockwise until tight.

### Removing and refitting the chuck (fig. C)

- ◆ Open the chuck as far as possible.
- ◆ Remove the chuck retaining screw, located in the chuck, by turning it clockwise using a screwdriver.
- ◆ Tighten an Allen key into the chuck and strike it with a hammer as shown.
- ◆ Remove the Allen key.
- ◆ Remove the chuck by turning it counterclockwise.
- ◆ To refit the chuck, screw it onto the spindle and secure it with the chuck retaining screw.

### Use

**Warning!** Let the tool work at its own pace. Do not overload.

**Warning!** Before drilling into walls, floors or ceilings, check for the location of wiring and pipes.

### Selecting the direction of rotation (fig. D)

For drilling and for tightening screws, use forward (clockwise) rotation. For loosening screws or removing a jammed drill bit, use reverse (counterclockwise) rotation.

- ◆ To select forward rotation, push the forward/reverse shifter (3) to the right.
- ◆ To select reverse rotation, push the forward/reverse shifter to the left.

**Warning!** Never change the direction of rotation while the motor is running.

### Selecting the drilling mode

- ◆ For drilling in masonry, set the drilling mode selector (4) to the **T** position.
- ◆ For drilling in other materials and for screwdriving, set the drilling mode selector to the **F** position.

### Switching on and off

- ◆ To switch the tool on, press the On/off switch (1a). The tool variable speed depends on to rotate the variable speed control wheel (fig. E) to change tool's speed. As a general rule, use low speeds for large diameter drill bits and high speeds for smaller diameter drill bits.
- ◆ For continuous operation, press the lock-on button (2) and release the On/off switch. This option is available only at certain speed.
- ◆ To switch the tool off, release the On/off switch (1a). To switch the tool off when in continuous operation, press the On/off switch once more and release it.

### Accessories

The performance of your tool depends on the accessory used. Black & Decker accessories are engineered to high quality standards and designed to enhance the performance of your tool. By using these accessories you will get the very best from your tool.

### Maintenance

Your BLACK+DECKER tool has been designed to operate over a long period of time with a minimum of maintenance.

Continuous satisfactory operation depends upon proper tool care and regular cleaning.

- ◆ Complete product range may not be available in all countries. Contact your local BLACK+DECKER dealers for range availability.

### Protecting the environment



Separate collection. This product must not be disposed of with normal household waste.

Should you find one day that your BLACK+DECKER product needs replacement, or if it is of no further use to you, do not dispose of it with household waste. Make this product available for separate collection.



Separate collection of used products and packaging allows materials to be recycled and used again. Re-use of recycled materials helps prevent environmental pollution and reduces the demand for raw materials.

Local regulations may provide for separate collection of electrical products from the household, at municipal waste sites or by the retailer when you purchase a new product.

BLACK+DECKER provides a facility for the collection and recycling of BLACK+DECKER products once they have reached the end of their working life. To take advantage of this service please return your product to any authorised repair agent who will collect them on our behalf.

You can check the location of your nearest authorised repair agent by contacting your local BLACK+DECKER office at the address indicated in this manual. Alternatively, a list of authorised BLACK+DECKER repair agents and full details of our after-sales service and contacts are available on the Internet at: [www.2helpU.com](http://www.2helpU.com)

### Service Information

BLACK+DECKER offers a full network of company-owned and authorized service locations throughout Asia. All BLACK+DECKER Service Centers are staffed with trained personnel to provide customers with efficient and reliable product service.

Whether you need technical advice, repair, or genuine factory replacement parts, contact the BLACK+DECKER location nearest to you.

### Note

- ◆ BLACK+DECKER's policy is one of continuous improvement to our products and, as such, we reserve the right to change product specifications without prior notice.
- ◆ Standard equipment and accessories may vary by country.
- ◆ Product specifications may differ by country.

## TROUBLESHOOTING GUIDE

BE SURE TO FOLLOW SAFETY RULES AND INSTRUCTIONS

<i>PROBLEM</i>	<i>POSSIBLE CAUSE</i>	<i>POSSIBLE SOLUTION</i>
Unit will not start.	Cord not plugged in. Circuit fuse is blown.  Circuit breaker is tripped.  Cord or switch is damaged.	Plug tool into a working outlet. Replace circuit fuse. (If the product repeatedly causes the circuit fuse to blow, discontinue use immediately and have it serviced at a BLACK+DECKER service center or authorized servicer.) Reset circuit breaker. (If the product repeatedly causes the circuit breaker to trip, discontinue use immediately and have it serviced at a BLACK+DECKER service center or authorized servicer.) Have cord or switch replaced at BLACK+DECKER Service Center or Authorized Servicer.

### SERVICE INFORMATION

BLACK+DECKER offers a full network of company-owned and authorized service locations. All BLACK+DECKER Service Centers are staffed with trained personnel to provide customers with efficient and reliable power tool service. For more information about our authorized service centers and if you need technical advice, repair, or genuine factory replacement parts, contact the BLACK+DECKER location nearest you, or visit us at [www.blackanddecker-la.com](http://www.blackanddecker-la.com)





**Black & Decker Argentina S.A.**

Pacheco Trade Center  
Colectora de Ruta Panamericana  
Km. 32.0 El Talar de Pacheco Partido de Tigre  
Buenos Aires (B1618FBQ) República de Argentina  
CUIT: 33-65861596-9  
Tel.: (011) 4726-4400

**Importado por:**

**Black & Decker do Brasil Ltda.** Rod. BR 050 -  
KM 167, Lo 05, Parte Q1 –  
Distr. Indl. II - Uberaba - MG - 38064-750  
CNPJ 53.296.273/0001-91 –  
IE 701.948711.00-98

**Black & Decker do Brasil Ltda.** Rod. BR 050 -  
Km 167, Lo 05, Bl. B –  
Distr. Indl. II - Uberaba - MG - 38064-750  
CNPJ 53.296.273/0032-98 –  
IE 701.948711.03-30  
S.A.C.: 0800.703.4644

**Importado por: Black & Decker de Chile, S.A.**

Ave. Andrés Bello 2457, Oficina 1604  
Providencia - Santiago de Chile  
Tel.: (56-2) 2687 1700

**Importado por: Black & Decker de Colombia S.A.S.**

NIT: 860.070.698-1  
Av. Cra 72 # 80-94, Oficina 902.  
Torre Empresarial Titan Plaza.  
Bogota, Colombia (111021)  
Tel.: (571) 508 9100

**Importado por: Black and Decker S.A. de C.V.**

Antonio Dovalí Jaime #70 Torre C Piso 8  
Col. Santa Fe, Alvaro Obregón  
Ciudad de México, México. C.P 01210  
Tel: 55 53267100  
R.F.C.BDE8106261W7

**Importado por: Black & Decker del Perú S.A.**

Av. Circunvalación del Club Golf Los Incas  
N° 152 - 154, Lote 4, Oficina 601  
Urb. Club Golf Los Incas - Santiago de Surco Lima  
– Perú  
Tel.: (511) 614-4242 RUC 20266596805

Hecho en China  
Fabricado na China  
Made in China

**NA720625**  
**01/18/2025**