

Lenoxx

**AUTO-RÁDIO +
DVD PLAYER**

AD-2618



Reproduz DVD · MP4 · VCD · CD · MP3 · JPEG
Entradas AUX (frontal e traseira), USB e Cartão de Memória
Rádio AM/FM
Tela motorizada colorida de 7 polegadas sensível ao toque

MANUAL DO USUÁRIO

Lenoxx

Parabéns! Você acaba de se tornar proprietário de um aparelho de alta qualidade, o **Auto Rádio + DVD Player com tela retrátil de 7 polegadas AD-2618**. Leia atentamente este Manual de Instruções para usufruir todas as funções do aparelho. Agradecemos a sua escolha, pois sua satisfação é a nossa maior meta.

Distribuidor Autorizado Lennox

LEIA ANTES DE USAR O APARELHO

Para evitar danos ou acidentes, leia atentamente as instruções abaixo antes de instalar e usar o aparelho.

SOBRE INSTALAÇÃO

- ❑ Não instale o aparelho onde ele possa interferir no manuseio da direção e da alavanca de câmbio.
- ❑ Para evitar acidentes potencialmente fatais, nunca instale o aparelho onde ele possa interferir no funcionamento de dispositivos de segurança, como *air bags* e cintos de segurança.
- ❑ Não instale o aparelho onde ele possa atrapalhar a visibilidade do motorista e do passageiro.

SOBRE USO

- ❑ NUNCA assista a um filme enquanto estiver dirigindo.
- ❑ Não configure o aparelho enquanto estiver dirigindo.
- ❑ Ao usar o rádio, mantenha a vista voltada para a frente. Evite baixar os olhos para observar a tela.
- ❑ Ouvir música acima de 85 decibéis pode causar danos ao sistema auditivo (Lei Federal nº 11.291/06).

SOBRE A TELA

- ❑ Veja como abrir, fechar e inclinar a tela na página 15.
- ❑ Retire a película protetora da tela antes de utilizar o aparelho.
- ❑ Não faça pressão sobre a tela, pois poderá danificá-la.
- ❑ Limpe a tela com um pano macio levemente umedecido.
 - ✦ Não use solventes como benzeno, *thinner*, *sprays* antiestática e produtos similares.
 - ✦ Não use álcool para limpar a tela.
- ❑ Se o interior do veículo estiver quente ou frio demais, a qualidade das imagens na tela pode ser prejudicada. Isso é normal. À medida que a temperatura for se estabilizando, a qualidade das imagens melhorará.

SOBRE O CONTROLE REMOTO

O controle remoto sai de fábrica com uma bateria de lítio. No entanto, como proteção, a bateria é afixada com uma pequena lâmina que tem de ser retirada antes que o controle possa ser usado.

TERMO DE GARANTIA

Prezado Consumidor:

O **DISTRIBUIDOR AUTORIZADO LENOXX** assegura ao proprietário-consumidor deste aparelho garantia contra qualquer defeito de material ou de fabricação que nele se apresentar no prazo legal de 90 (noventa) dias mais 90 (noventa) dias de cortesia, totalizando 180 (cento e oitenta) dias, contados a partir da data de emissão da Nota Fiscal de Venda, desde que tenha sido instalado e utilizado conforme orientações contidas no Manual do Usuário e exclusivamente para uso doméstico.

O **DISTRIBUIDOR AUTORIZADO LENOXX** restringe sua responsabilidade à substituição das peças defeituosas desde que, a critério de seu técnico credenciado, se constatem falhas em condições normais de uso.

NÃO ESTÃO COBERTOS PELA GARANTIA:

- 1 materiais plásticos, gabinetes, antenas, pilhas (quando fornecidas), cabos de ligação (cortados, rompidos ou indevidamente isolados) e conectores danificados no ato da instalação ou desinstalação do aparelho;
- 2 a eliminação de interferências externas ao produto, que prejudiquem seu desempenho, correção de problemas de recepção inerentes ao local ou decorrentes do uso de antenas inadequadas;
- 3 o transporte, mão de obra e remoção de produtos para conserto e/ou instalação e atendimento em domicílio;
- 4 o atendimento em cidades que não possuam serviços autorizados, sendo as despesas e riscos de transporte de ida e volta do aparelho à autorizada de total responsabilidade do consumidor.

O DISTRIBUIDOR AUTORIZADO LENOXX DECLARA A GARANTIA NULA OU SEM EFEITO:

- 1 se o aparelho sofrer qualquer dano provocado por queda, acidentes, agentes da natureza;
- 2 se for usado em desacordo com o Manual do Usuário;
- 3 se for ligado a rede elétrica imprópria;

- 4 em caso de flutuações excessivas de energia elétrica;
- 5 em caso de uso comercial/profissional;
- 6 se forem utilizadas mídias não originais;
- 7 se o número de série for removido ou rasurado;
- 8 em caso de rasura da Nota Fiscal, ou na ausência da apresentação desta;
- 9 se o aparelho for alterado, apresentar sinais de violação, ajuste ou conserto por pessoa não credenciada pelo **DISTRIBUIDOR AUTORIZADO LENOXX**;
- 10 se o produto adquirido provier de venda no estado, caracterizada por meio de Nota Fiscal de Venda, ou ainda se o preço de venda for muito inferior ao praticado pelo mercado;
 - 10a no caso de venda no estado ou mostruário, não nos responsabilizamos pela ausência de quaisquer acessórios.

O **DISTRIBUIDOR AUTORIZADO LENOXX** obriga-se a prestar os serviços acima referidos somente nas localidades onde mantiver oficinas de serviços, próprias ou especificamente autorizadas, para atender este aparelho. O proprietário-consumidor será, portanto, o único responsável pelas despesas e riscos de transporte deste aparelho à oficina autorizada **LENOXX** mais próxima (ida e volta).

NOTA. A **LENOXX** se isenta de qualquer responsabilidade decorrente da aquisição da chamada garantia estendida perante qualquer seguradora/revenda. O prazo de garantia se restringe ao total acima mencionado.

SAC – SERVIÇO DE ATENDIMENTO AO CLIENTE

Para elucidar qualquer dúvida ou efetuar reclamações, favor contatar o nosso serviço de atendimento pelo telefone **(11) 3339-9954** (São Paulo) ou **DDG 0800-77-29-209** (demais localidades) – seg. a qui. das 8h00 às 17h30 e sex. das 8h00 às 16h30 – ou envie e-mail para sac@lenoxxsound.com.br. Você também pode consultar nosso site, www.lenoxxsound.com.br. A garantia é válida somente em território brasileiro.

ANOTAÇÕES

ÍNDICE

Leia antes de Usar o Aparelho	1	Modo Rádio	27
Sobre instalação	1	Como entrar em modo rádio	27
Sobre uso	1	Operação básica	27
Sobre a tela	1	Modo MUDO	27
Sobre o controle remoto	1	Volume	27
Instalação	4	Equalização	27
Montagem frontal	5	Modos estéreo e monaural	27
Montagem por trás	6	Função intro	27
Instruções Expressas de Instalação	7	Como sintonizar emissoras	28
Esquema de Fiação	8	Função BAND (selecionar faixa)	28
Conheça seu Controle Remoto	9	Como sintonizar uma emissora	28
Como inserir a bateria	13	Como memorizar emissoras	28
Dicas sobre o controle remoto	13	Como sintonizar uma emissora memorizada	28
Funcionamento Básico	14	Sintonia automática de emissoras	28
Ligar/desligar	14	Sintonia apenas de emissoras fortes	28
Inserir/ejetar disco	14	Modo AUX IN	29
O painel frontal	14	Como entrar em modo AUX IN	29
Para colocar o painel frontal	14	Exemplo de conexão	29
Para retirar o painel frontal	15	Modo USB	30
Como abrir, fechar e inclinar a tela	15	Operações básicas	30
Precauções	16	Como passar de modo USB para modo DVD	31
Painel Frontal – Teclas Físicas	17	Como passar de modo DVD para modo USB	31
O Menu Principal	19	Modo Cartão de Memória	32
MENU System	19	Como alternar entre modo SD e modo DVD	32
MENU Sound	20	Operações básicas	32
MENU Time	20	Como inserir um cartão de memória	32
Para acertar o relógio	20	Como retirar um cartão de memória	32
Para mostrar o relógio na tela	20	Configuração do Sistema	33
Como Acessar o Menu Principal	21	INSTALAÇÃO DE SISTEMA	33
Descrição dos ícones	21	Sistema de TV	33
Modo DVD	22	Prot. tela	33
Funções de disco	22	Tipo de TV	34
Play/pause	22	Código (senha)	34
Parar	22	Tipo de filme	35
Avanço e retrocesso rápidos	22	Modo de fábrica	35
Salto direto (⏮ e ⏭)	22	INSTALAÇÃO DA LÍNGUA	36
Zoom	22	Idioma OSD	36
Repetição de faixas – Tecla REPEAT	22	Linguagem da legenda	36
Função INTRO	23	Linguagem do menu	36
Reprodução aleatória	23	Linguagem do áudio	36
Função TOP	23	VIDEO SETUP	37
Função GOTO	23	Brilho	37
OSD – Informações na tela	24	Contraste	37
Seleção do idioma das legendas	25	Matiz	37
Seleção de áudio	25	Saturação	37
Ângulo de câmera	25	Nitidez	37
Seleção de títulos	25	INSTALAÇÃO DIGITAL	37
Outros Tipos de Discos	26	Cuidados com o Aparelho e os Discos	38
MP3/JPEG/MPEG4	26	Identificação e Resolução de Problemas	39
CD ÁUDIO	26	Especificações Técnicas	40

OBSERVAÇÕES INICIAIS

Este aparelho reproduz os seguintes tipos de discos:

Tipo de Disco	Logotipo
DVD (região 4)	
DVD-R / DVD-RW	
JPEG	Arquivos .JPG ou .JPEG
CD de áudio	
CD-R	
CD-RW	
MP3	
MP4	

OBSERVAÇÕES

-  Todo DVD Player é projetado e fabricado de modo a decodificar informações regionais gravadas nos discos. Os aparelhos de uma região não reproduzem discos gravados para outra região. Este aparelho reproduz discos DVD da Região 4 (Austrália, Nova Zelândia, Américas Central e do Sul), da Região «0» (universal) ou indicados com «ALL» (todas as regiões).
- Este aparelho não reproduz discos CD-I e CD-ROM (incluindo software de computador e jogos).
- Não reproduz as partes de dados de discos CD-Extra, DVD-ROMs, DVDs de áudio, DivX, as camadas HD de SACDs ou discos gravados em outros formatos (como o SECAM francês) ou codificados para outras regiões que não a região 4.

- Não reproduz discos danificados, riscados ou sujos.
- Se o símbolo  surgir na tela durante uma operação, significa que tal operação não é permitida para aquele disco, modo, momento ou região.
- A nitidez das imagens de discos .JPG ou .JPEG depende da resolução e método de gravação originais.

ESTRUTURA DE UM DISCO



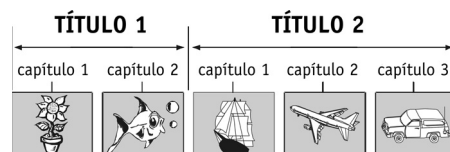

Normalmente, um DVD de vídeo é dividido em títulos, que são subdivididos em capítulos:

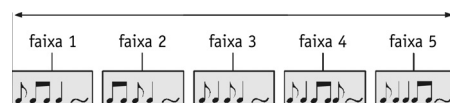

- Um CD de áudio é dividido em faixas:



INDICAÇÕES TÍPICAS NA CAPA DE UM DVD

	Número de idiomas disponíveis no disco
	Número de legendas disponíveis no disco
	Ângulos de visão alternativos disponíveis em algumas cenas
	Proporções de tela disponíveis
	Região do disco.

ESPECIFICAÇÕES TÉCNICAS

Especificações elétricas	
Voltagem	CC 12 V (11V a 15V)
Consumo	Menos de 15A
Consumo em stand-by	15 mA
Sistema de sinais	
	Vídeo composto, 1.0 Vp-p 75Ω
Especificações de áudio	
Saída	2 ou 4 canais
Potência máxima de saída	160W RMS (mosfet 4 x 40W RMS)
Resposta de frequência	20 Hz a 20 kHz
Relação sinal/ruído	90 dB (JIS)
Wow e flutter	inferior a limites mensuráveis
Impedância apropriada para alto-falante	4 a 8 Ω
Especificações do rádio	
FM	87,5 as 107,9 MHz
IF	10,7 MHz
Sensibilidade (sinal/ruído = 30 dB)	15 dBu
AM	530 a 1710 kHz
IF	450 kHz
Sensibilidade (sinal/ruído = 20 dB)	40 dBu
Tela TFT de 7 polegadas	
Dimensão (A x L x P)	114 x 173 x 10 mm
Resolução	1440 x 234 pixels
Sistema de cor	NTSC/PAL
Características físicas do aparelho	
Dimensões (A x L x P)	50 x 176 x 190 mm
Peso	Aparelho: 2,3 kg com embalagem: 2,9 kg
Acessórios incluídos	
	1 luva de montagem 1 controle remoto 1 cabo de alimentação 1 Manual do Usuário

Projeto e especificações técnicas sujeitos a alterações sem prévio aviso [CQ_Rev.02_Set_13]

As figuras apresentadas neste manual são de caráter ilustrativo; não são necessariamente fiéis ao produto em si.

IDENTIFICAÇÃO E RESOLUÇÃO DE PROBLEMAS

Sintoma	Possível causa (e solução)
O aparelho não liga	A chave de ignição não está ligada. <i>(Se o aparelho foi instalado corretamente, acione a chave de ignição.)</i> O fusível queimou. <i>(Troque o fusível.)</i>
Não é possível inserir ou ejetar um disco	Já há um disco no interior do compartimento. <i>(Retire-o.)</i> Você está tentando inserir o disco de cabeça para baixo. <i>(Insira o disco com a etiqueta ou parte impressa voltada para cima.)</i> O disco está muito sujo ou com defeito. <i>(Limpe-o ou use outro disco.)</i> A temperatura no interior do veículo está alta demais. <i>(Aguarde até que a temperatura abaixe.)</i>
A imagem da tela está em branco e preto	O sistema de TV foi configurado incorretamente. <i>(Selecione o sistema de TV correto: veja página 33.)</i>
Não aparece imagem alguma na tela	O aparelho não está conectado ao sistema de detecção de acionamento do freio de mão. <i>(Veja o esquema de fiação correto na página 8.)</i> O freio de mão não está acionado. <i>(Por motivos de segurança, nenhuma imagem é exibida com o veículo em movimento. Pare o veículo e acione o freio de mão. Veja página 8.)</i>
Não é possível reproduzir discos JPEG	Alguns formatos JPEG não podem ser exibidos neste aparelho. <i>(Use disco com formato JPEG apropriado.)</i>
As teclas não funcionam	O microprocessador não está funcionando adequadamente. <i>(Acione a tecla reset. Veja página 18.)</i> O painel frontal não está devidamente afixado. <i>(Afixe-o corretamente.)</i>
O rádio não funciona	O cabo da antena não está conectado. <i>(Conecte o cabo da antena.)</i> Os sinais da emissora são fracos demais. <i>(Sintonize emissora com sinais mais potentes.)</i>

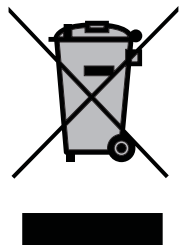

INSTALAÇÃO

DICAS

- Instale o aparelho num local em que não atrapalhe os movimentos do motorista e onde não possa machucar o passageiro em caso de freada súbita.
- Evite instalar o aparelho em local muito quente (ao lado do aquecedor ou sob a luz direta do sol) ou onde esteja sujeito a poeira ou vibração excessiva.
- Antes de instalar o aparelho, conecte os fios temporariamente a fim de verificar se todas as conexões estão corretas e se o sistema está funcionando adequadamente.
- Na instalação, use apenas as peças inclusas. O uso de peças não autorizadas pode provocar defeitos no funcionamento.

- Se a instalação do aparelho exigir perfurar a carroceria ou outras modificações, consulte a concessionária ou revenda onde adquiriu o veículo para não perder a garantia.
- Para não prejudicar o funcionamento do aparelho, nunca instale num ângulo superior a 30°.

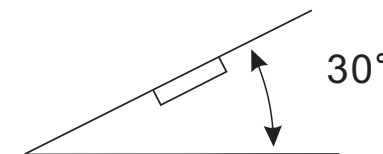

- O aparelho pode ser instalado tanto pela frente (instalação convencional) ou por trás (usando os orifícios para parafusos de rosca nas laterais do corpo do aparelho).

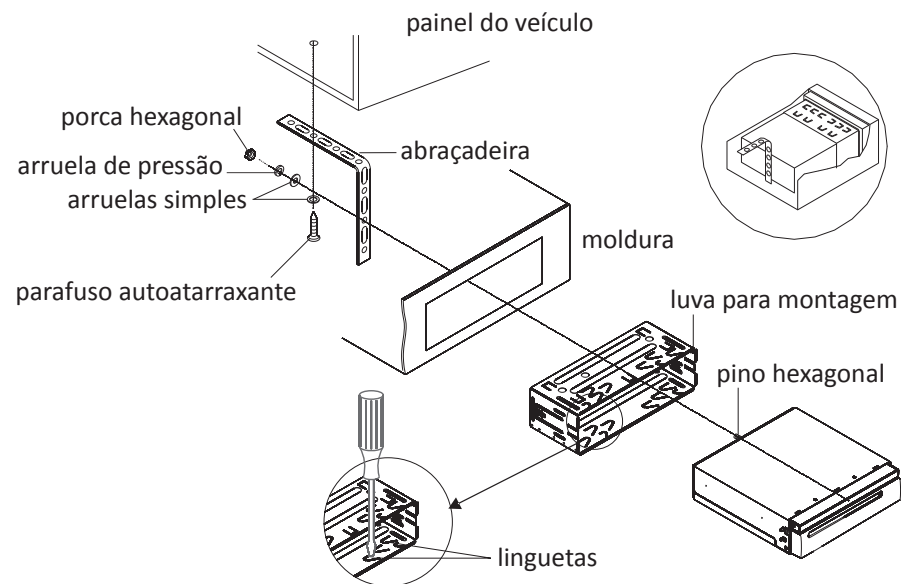

MONTAGEM FRONTAL

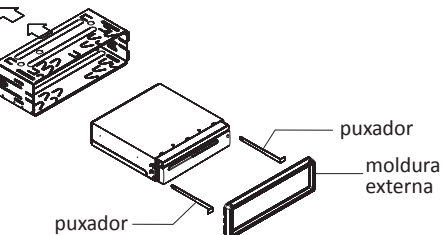
- 1 Teste todas as conexões.
- 2 Certifique-se que a ignição esteja desligada. Desconecte o cabo do terminal negativo da bateria do veículo.
- 3 Desconecte a fiação principal e a antena.
- 4 Pressione o botão RELEASE no painel frontal e retire o painel frontal. Veja a seção "Como Colocar e Retirar o Painel Frontal".
- 5 Levante a parte superior da moldura externa e puxe-a para fora para retirá-la.
- 6 Insira os dois puxadores que acompanham o aparelho para soltar as linguetas no interior da luva do aparelho a fim de retirá-lo.

 - ♦ Um puxador está marcado "R" (Right = lado direito) e o outro "L" (Left = lado esquerdo). Insira-os o mais fundo possível (com as saliências voltadas para cima) nas ranhuras apropriadas localizadas no meio dos lados direito e esquerdo do aparelho.
- 7 Retire a luva deslizando-a para trás do aparelho.
- 8 Monte a luva inserindo-a na abertura do painel de instrumentos ou do console do veículo. Com uma chave de fenda, abra as linguetas localizadas em torno da luva para fixá-la firmemente no interior do painel ou console.
 - ♦ (Nem todas as linguetas conseguirão fazer contato com a parte interna do orifício do painel ou console; portanto, selecione aquelas que serão mais eficientes nesse sentido.)
- 9 Reconecte a fiação principal e a antena, tomando cuidado para não prender nenhum fio ou cabo.
- 10 Insira o aparelho na luva até que trave.
- 11 Use a abraçadeira (inclusa) para afixar a parte traseira do aparelho.
 - ♦ Use a porca hexagonal de 5 mm e a arruela de pressão (inclusas) para fixar uma extremidade do tirante ao pino hexagonal na parte de trás do aparelho. Se necessário, dobre a abraçadeira para adequá-la à área de montagem do veículo.
- 12 Em seguida, use o parafuso autoatarraxante e a arruela simples (inclusas) para afixar a outra extremidade da abraçadeira a alguma peça sólida de metal do veículo debaixo do painel. A abraçadeira também contribui para o aterramento adequado do sistema.
- 13 Reconecte o cabo do terminal negativo da bateria do veículo.
- 14 Recoloque a moldura externa e coloque o painel frontal do aparelho. Veja seção "Como Colocar e Retirar o Painel Frontal".

CUIDADOS COM O APARELHO E OS DISCOS

SEGURANÇA

- ♦ Como o raio laser usado no DVD Player pode ser nocivo aos olhos e como este aparelho contém pontos de voltagem perigosamente elevadas em seu interior, nunca tente desmontá-lo.
- ♦ Caso algum líquido ou objeto sólido caia dentro do aparelho, encaminhe-o a um técnico especializado antes de tentar operá-lo novamente.
- ♦ Para reduzir o risco de incêndio, choque elétrico e interferência, use apenas os componentes inclusos.
- ♦ Para dirigir com segurança, nunca assista a um vídeo enquanto estiver ao volante e mantenha o volume suficientemente baixo para se concentrar nas condições do trânsito.
- ♦ Abaixar o volume antes de desligar o aparelho ou a chave de ignição. O aparelho memoriza o último volume e, se for ligado em alto volume, poderá ser danificado ou provocar susto perigoso ao motorista.

INFORMAÇÕES DIVERSAS

- ♦ Se a bateria do carro for desconectada ou descarregada, as emissoras armazenadas na memória das teclas de pré-sintonia serão apagadas e terão de ser reprogramadas.
- ♦ Este aparelho funciona melhor na posição horizontal. Se for instalado inclinado, a inclinação não pode ultrapassar 30°.
- ♦ Nunca use força para inserir um disco, dispositivo USB ou cartão SD, ou para manusear as teclas e botões.
- ♦ Este aparelho não é compatível com discos de 8 cm.

- ♦ É possível que alguns discos CD-R/RW ou DVD-R/RW não possam ser reproduzidos neste aparelho.
- ♦ Se o interior do carro estiver muito quente, espere até que esfrie antes de ligar o aparelho.

MANUSEIO DE DISCOS

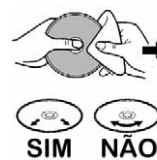
- ♦ Se houver manchas de dedos ou poeira na superfície de um disco, limpe com um pano macio em movimentos retos do centro para fora. Nunca limpe um CD ou DVD com movimentos circulares.

- ♦ Nunca encoste na superfície de um disco.

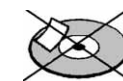

Segure um disco sempre pela borda

- ♦ Nunca grude etiquetas ou qualquer tipo de papel ou outro material na superfície do disco.



LIMPEZA

- ♦ Para limpar o gabinete, painel e controles, use um pano macio levemente umedecido em uma solução bem diluída de detergente neutro.
- ♦ Nunca use óleo, solvente, derivados de petróleo, álcool, thinner ou inseticida no aparelho, nem qualquer tipo de material abrasivo.

VIDEO SETUP

BRILHO



Toque na tela ou use as teclas direcionais **▲** e **▼** para selecionar o brilho desejado.

CONTRASTE



Toque na tela ou use as teclas direcionais **▲** e **▼** para selecionar o contraste desejado.

MATIZ



Toque na tela ou use as teclas direcionais **▲** e **▼** para selecionar o matiz desejado.

SATURAÇÃO



Toque na tela ou use as teclas direcionais **▲** e **▼** para selecionar a saturação desejada.

NITIDEZ



Toque na tela ou use as teclas direcionais **▲** e **▼** para selecionar a nitidez desejada.

INSTALAÇÃO DIGITAL



Este recurso é geralmente usado para tocar música em alto volume à noite. Esta configuração permite reduzir o volume e mesmo assim manter a qualidade tonal original. Há 5 níveis entre compressão total do som («FULL») e nenhuma compressão («OFF»).

- ♦ Toque na tela sobre o valor desejado ou use as teclas **▲** e **▼** do controle remoto para selecionar o valor desejado.

MONTAGEM POR TRÁS

Se o seu veículo for da marca Toyota ou Nissan, siga as instruções abaixo:

- 1 Instale usando os orifícios para parafusos nas laterais do aparelho.
 - ♦ Orifícios marcados T para Toyota e N para Nissan.

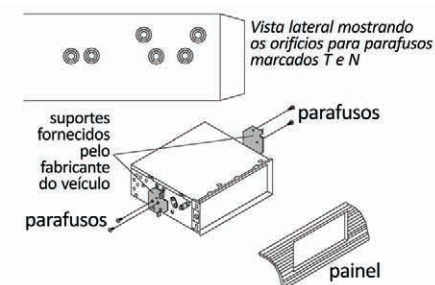

- 2 Afixe o aparelho na armação, conforme mostra a figura abaixo.
- 3 Selecione uma posição em que os orifícios do suporte e os orifícios do aparelho fiquem alinhados. Insira parafusos (5 x 5) nos orifícios e aperte-os de ambos os lados.
 - ♦ A moldura externa, a luva e o tirante não são usados na montagem por trás.

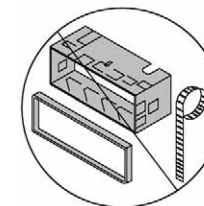

INSTRUÇÕES EXPRESSAS DE INSTALAÇÃO

PRÉ-REQUISITOS

Este aparelho pode ser instalado em qualquer painel que tenha a abertura medindo 183 x 52 mm.



A espessura do painel deve ser entre 4,75 e 5,56 mm.

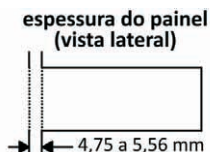

ATENÇÃO: Antes de instalar, remova os dois parafusos de segurança localizados na parte superior do aparelho.

1 Insira a luva para montagem no painel e dobre as braçadeiras com uma chave de fenda.

Certifique-se que a trava esteja alinhada com a luva para montagem (e não projetando-se para fora).

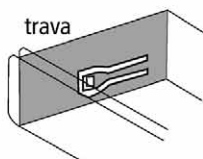

2 Remova os parafusos de segurança antes de instalar.

cavilha de montagem amortecedor de borracha

3 Afixe a parte traseira do aparelho.

Após fixar a cavilha de montagem e o soquete conector, prenda a parte traseira do aparelho à carroceria do carro com o amortecedor de borracha.

INSTALAÇÃO DA LÍNGUA

IDIOMA OSD



Esta função permite selecionar o idioma usado nos vários menus do aparelho.

- As opções são: inglês, alemão, espanhol, francês, português, italiano e russo (russo).

LINGUAGEM DO MENU



Selecione o idioma preferencial dos menus do aparelho.

LINGUAGEM DO ÁUDIO



Selecione o idioma preferencial do áudio de um disco. Pode ser alterado durante a reprodução tanto pressionando-se a tecla **AUDIO** do controle remoto como tocando o ícone

LINGUAGEM DA LEGENDA



Selecione o idioma preferencial das legendas de um disco. Pode ser alterado durante a reprodução tanto pressionando a tecla **SUBTITLE** do controle remoto como tocando o ícone

TIPO DE FILME



Este recurso permite que, dependendo do nível de restrição escolhido, certos discos só possam ser reproduzidos após a digitação da senha definida no item anterior. Você pode escolher entre 8 níveis de restrição (que dependem de dados contidas no próprio DVD, ainda que nem todos contenham esse tipo de informação). Pode também optar por desativar a função.

Os níveis de censura

Use seu discernimento pessoal para selecionar o nível de restrição apropriado:

Ao selecionar o nível 1 (**KID SAF** = seguro para crianças), o aparelho só reproduzirá discos cujo conteúdo seja adequado para qualquer idade. No outro extremo, o nível 8 (**ADULTO**) permite reproduzir discos com violência intensa, linguagem crassa, nudez frontal, atividade sexual explícita e uso de drogas.

Os demais níveis são intermediários. Em filmes "G", por exemplo, não há nudez, sexo, uso de drogas ou palavrões, e a violência é mínima. Filmes "PG" podem conter nudez não-sexual e palavrões leves, enquanto nos "PG13" pode haver cenas de uso de drogas, nudez sexualizada e palavrões sexuais usados fora do contexto sexual. Filmes "R" podem conter qualquer tipo de linguagem, violência, simulação sexual explícita ou uso de drogas. Nos EUA, filmes "NC17" não podem ser assistidos no cinema por menores de 17 anos.

MODOS DE FÁBRICA



Selecione «RESTAURAR» para restaurar todas as configurações originais de fábrica (incluindo pré-sintonias de emissoras de rádio e televisão) exceto a senha.

ESQUEMA DE FIAÇÃO

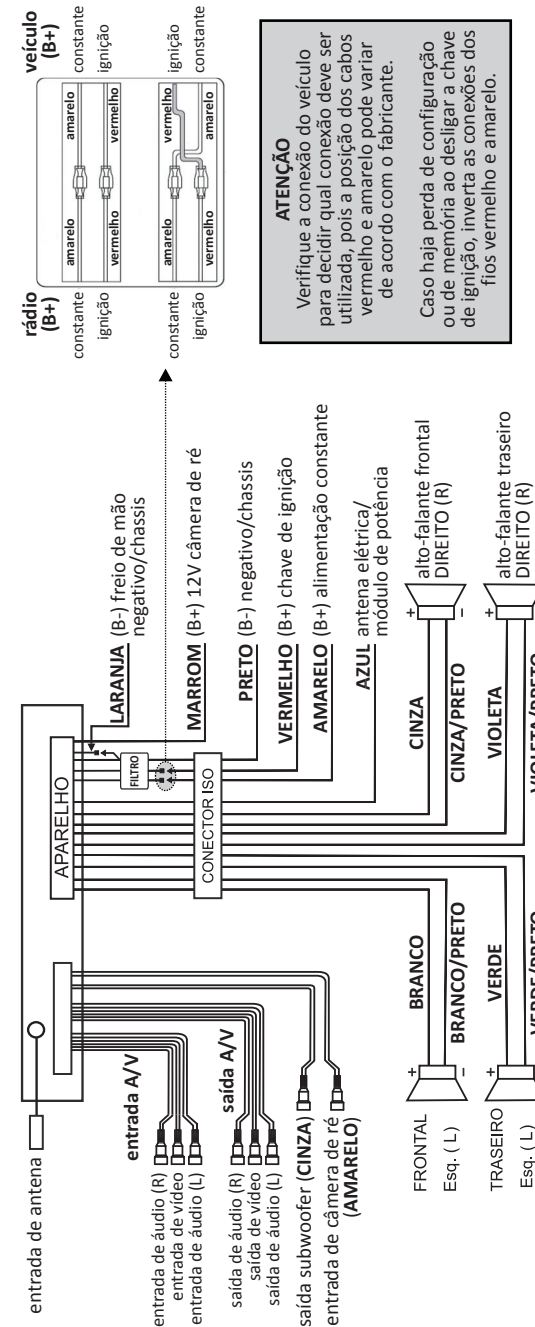

ATENÇÃO
Verifique a conexão do veículo para decidir qual conexão deve ser utilizada, pois a posição dos cabos vermelho e amarelo pode variar de acordo com o fabricante.
Caso haja perda de configuração ou de memória ao desligar a chave de ignição, inverta as conexões dos fios vermelho e amarelo.

Este produto está de acordo com o Código de Trânsito Brasileiro e com as normas do CONTRAN no que se refere à proibição de imagens para fins de entretenimento com o veículo em movimento. O veículo deve estar parado e com o freio de mão acionado para exibição de imagens dessa natureza. Nunca junte os fios vermelho e amarelo, evitando assim que o aparelho (desligado) drene energia da bateria ininterruptamente, descarregando-a.

ATENÇÃO Cuidado ao conectar os fios **vermelho** (chave de ignição) e **amarelo** (alimentação constante +12V) durante a instalação, pois se você invertê-los com os fios terra, poderá danificar o produto, implicando perda de garantia. • A o substituir o fusível de proteção, substitua-o sempre por outro com as mesmas especificações informadas pelo fabricante.



CONHEÇA SEU CONTROLE REMOTO

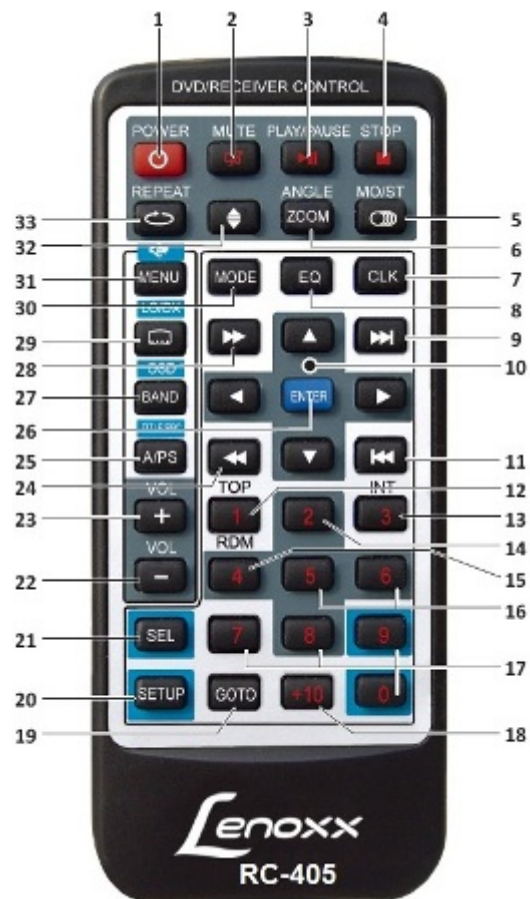

Tecla	Indicação	Função
1	POWER	Pressione para ligar o aparelho. Pressione e mantenha pressionada por 2 segundos para desligar o aparelho.
2	MUTE	Pressione para desativar o som. Pressione novamente para restaurar o som no volume em que estava.
3	PLAY/PAUSE	Pressione para iniciar a reprodução de um disco. Pressione novamente para pausar a reprodução. Pressione mais uma vez para reiniciar a reprodução.

TIPO DE TV



4:3/PS (PAN & SCAN) – Para televisores comuns com tela 4:3. A imagem preenche toda a tela, mas em televisores *widescreen* as extremidades esquerda e direita da imagem podem ser cortadas.

4:3/LB (LETTERBOX) – Para televisores comuns com tela 4:3. Filmes em *widescreen* são exibidos em formato integral e na proporção original (16:9), mas com faixas pretas acima e abaixo da imagem.

16:9 (WIDE) – Para televisores *widescreen*. Se você selecionar esta opção em um televisor normal, as imagens ficarão distorcidas (rostos alongados, por exemplo).

- ♦ Obs. Se um disco foi gravado em formato 4:3, ele sempre será exibido nesse formato, não importa como o aparelho esteja configurado
- ♦ Alguns DVDs são gravados num formato especial e assim serão exibidos, não importa como o aparelho esteja configurado.

CÓDIGO (SENHA)



Esta configuração permite mudar a senha (a senha é necessária para selecionar/alterar o tipo de filme que você pode assistir com o aparelho). Veja item seguinte.





- ♦ O aparelho sai de fábrica com a senha 0000.
- ♦ Ao digitar a senha, o cadeado se abrirá e você poderá acessar o tópico «TIPO DE FILME» (veja p. 35) e escolher o nível de restrição desejado.

CONFIGURAÇÃO DO SISTEMA

Você talvez queira ajustar a configuração de alguns recursos do aparelho de acordo com suas preferências pessoais. Portanto, entre no menu de configuração do sistema.

- 1 Toque o ícone  do menu do DVD ou a tecla **SETUP** do controle remoto.
 - ♦ A tela mostra o menu de configuração.



- 2 Toque diretamente o item que deseja configurar (ou use as teclas direcionais     do controle remoto para selecionar e, em seguida, a tecla **ENTER**) para iniciar a configuração do item selecionado.
- 4 Configure cada item que desejar, conforme descrito a seguir. Para sair do menu de configuração, toque o ícone **SAIR** da tela ou a tecla **SETUP** do controle remoto.

INSTALAÇÃO DE SISTEMA

SISTEMA DE TV



Selecione a opção que corresponder ao sistema de televisor a que você está conectando o **AD-2618**. Se você selecionar o sistema de TV errado, a imagem na tela pode perder as cores, permanecer piscando ou simplesmente não aparecer. As opções são:







- ♦ «NTSC», para reproduzir discos gravados no padrão de vídeo dos EUA.
- ♦ «PAL», para reproduzir discos gravados no padrão de vídeo europeu.
- ♦ «AUTO», para que o aparelho selecione automaticamente o tipo de disco.

PROT. TELA



Selecione «ON» para que o protetor de tela seja ativado automaticamente caso o aparelho permaneça inativo por um longo período de tempo.

- ♦ Este recurso impede que uma imagem estática permaneça muito tempo na tela, pois isto pode “queimar” a tela do televisor, deixando nela um vestígio permanente da imagem.

Tecla	Indicação	Função
4	STOP ■	Pressione uma vez para interromper a reprodução (se você pressionar PLAY/PAUSE  , a reprodução recomeça a partir do ponto de parada). Pressione duas vezes para cancelar a reprodução (se você pressionar PLAY/PAUSE  , a reprodução começa a partir do início do disco).
5	MO/ST 	MODOS RÁDIO. Pressione para alternar entre estéreo e monaural (quando o sinal de uma emissora estiver fraco, selecionar monaural pode melhorar a qualidade do som). MODOS DISC. Pressione para abrir o menu de configuração de áudio, que permite ajustar a maneira como o som é reproduzido.
6	ANGLE/ZOOM	MODOS DVD. Pressione e solte uma ou mais vezes para ativar o zoom e ampliar a imagem. Ou pressione e mantenha pressionada para acessar ângulos alternativos de câmera (se houver no disco).
7	CLK	Pressione e solte para a tela mostrar o relógio. Pressione novamente para voltar à tela normal. Pressione e mantenha pressionada para ajustar o relógio. Veja página 20.
8	EQ	Pressione repetidamente para alternar entre as diversas equalizações preconfiguradas. Equalização é o nome dado aos ajustes de sons graves, médios e agudos.
9		Pressione para saltar para a faixa ou capítulo seguinte. Veja tecla 11.
10		TECLAS DIRECIONAIS. Pressione para navegar pelos menus do aparelho.
11		Pressione uma vez para saltar para o início da faixa ou capítulo atual. Pressione duas vezes para saltar para o início da faixa ou capítulo anterior. Pressione outras vezes para saltar para o início de outras faixas ou capítulos anteriores. Veja tecla 9.
12	TECLA 1 PRÉ-SINTONIA 1 TOP	TECLAS NUMÉRICAS. Use as teclas 0 a 9 para digitar valores numéricos durante a programação, em associação com a tecla GOTO . Ou use-as para saltar diretamente para o número da faixa digitada. MODOS RÁDIO. Pressione para sintonizar a emissora cuja frequência foi armazenada na tecla 1 . MODOS DISC. Durante a reprodução de um CD, pressione para voltar para a faixa 1 do disco.

Tecla	Indicação	Função
13	Tecla 3 PRÉ-SINTONIA 3 INT	MODO RÁDIO. Pressione para sintonizar a emissora cuja frequência foi armazenada na tecla 3 . MODO DISC. Introdução. Pressione para ouvir os primeiros 6 segundos de cada faixa.
14	TECLA 2 PRÉ-SINTONIA 2	MODO RÁDIO. Pressione para sintonizar a emissora cuja frequência foi armazenada na tecla 2 .
15	TECLA 4 PRÉ-SINTONIA 4 RDM	MODO RÁDIO. Pressione para sintonizar a emissora cuja frequência foi armazenada na tecla 4 . MODO DISC. Pressione para reproduzir as faixas ou capítulos de um disco em ordem aleatória. Pressione novamente para voltar ao modo de reprodução normal.
16	TECLAS 5 e 6 PRÉ-SINTONIA 5 e 6	MODO RÁDIO. Pressione para sintonizar as emissoras cujas frequências foram armazenadas nas teclas 5 e 6 .
17	TECLAS 7 , 8 , 9 e 0	Use as teclas 0 a 9 para digitar valores numéricos durante a programação, em associação com a tecla GOTO . Ou use-as para saltar diretamente para o número da faixa digitada.
18	TECLA +10	Pressione esta tecla antes das teclas numéricas para digitar números de mais de um algarismo. Por exemplo: para saltar diretamente para a faixa 25, pressione duas vezes a tecla +10 e em seguida a tecla numérica 5.
19	GOTO	Pressione para iniciar a reprodução a partir de um tempo desejado do disco. Use as teclas numéricas para digitar o tempo desejado.
20	SETUP	Pressione para acessar o menu de configuração do aparelho.
21	SEL	Pressione repetidamente para alternar entre os vários modos de áudio e vídeo disponíveis no aparelho: volume, graves, agudos, balanço, fader, cor, brilho, contraste e matiz.
22	VOL-	Pressione para reduzir o volume.
23	VOL+	Pressione para aumentar o volume.
24	◀	MODO DISC. Pressione e mantenha pressionada para retroceder o disco em alta velocidade. Solte a tecla quando chegar ao ponto desejado do disco. Veja tecla 28.

MODO CARTÃO DE MEMÓRIA

IMPORTANTE. Ao inserir ou retirar um cartão de memória, desligue antes o aparelho. Caso contrário, todo o conteúdo do cartão poderá ser apagado.

O **AD-2618** pode reproduzir arquivos MP3, JPEG, MP4 e DivX que estejam gravados em cartões de memória SD ou MMC.

Veja a seguir como conectar um cartão de memória. Se a conexão estiver ok, o aparelho mostrará a tela abaixo e começará a reproduzir automaticamente os arquivos contidos no cartão em ordem sequencial.



COMO ALTERNAR ENTRE MODO SD E MODO DVD

Siga as instruções para alternar entre modo USB e modo Disc na página 30.

OPERAÇÕES BÁSICAS

As funções disponíveis para cartões de memória são as mesmas disponíveis para as funções do Modo Disco. Veja instruções na página 22 e seguintes.

COMO INSERIR UM CARTÃO DE MEMÓRIA

- 1 Pressione a tecla **REL** para soltar o painel frontal.

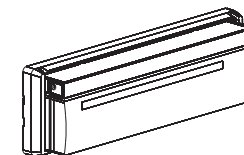

- 2 Insira o cartão de memória, com a etiqueta ou parte impressa voltada para trás, na ranhura localizada na parte superior do aparelho.

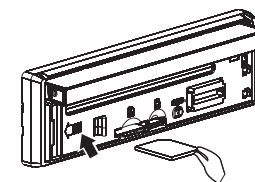

- 3 Pressione o cartão para baixo até ouvir um clique.

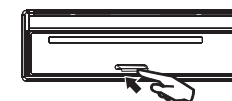

COMO RETIRAR UM CARTÃO DE MEMÓRIA

- 1 Pressione para dentro o cartão inserido no aparelho até ouvir um clique.

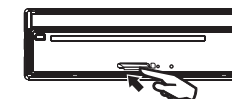

- 2 Retire o cartão.

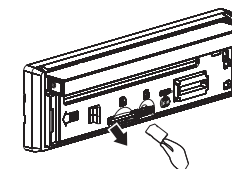

COMO PASSAR DE MODO USB PARA MODO DVD

Se você estiver reproduzindo o conteúdo de um dispositivo USB e quiser iniciar a reprodução de um disco que já esteja no interior do aparelho, pressione o ícone  para acessar o menu principal. Em seguida, pressione o ícone de DVD. O aparelho iniciará a reprodução do disco.

Se preferir, pressione uma ou mais vezes a tecla **MODE** do controle remoto.





COMO PASSAR DE MODO DVD PARA MODO USB

Se o aparelho estiver reproduzindo um disco DVD, VCD, MP4 ou MP3, pressione o ícone  para acessar o menu principal.

Em seguida, pressione o ícone USB. O aparelho iniciará a reprodução do conteúdo do dispositivo USB.



Tecla	Indicação	Função
25	TITLE/PBC A/PS	MODO RÁDIO. Pressione e mantenha pressionada para entrar em modo de sintonia automática. O aparelho rastreará todas as emissoras disponíveis e armazenará a sintonia das seis emissoras de sinal mais forte nas teclas numéricas 1 a 6. MODO DISC. Pressione para acessar o menu de títulos de um DVD. Ou pressione para criar um menu de controle de reprodução (PBC = playback control) durante a reprodução de um VCD ou SVCD.
26	ENTER	Pressione para confirmar seleções e ajustes dos menus do aparelho.
27	OSD BAND	MODO RÁDIO. Pressione repetidamente para alternar entre as cinco faixas de onda disponíveis no aparelho: FM1, FM2, FM3, AM1 e AM2. MODO DISC. Pressione para a tela mostrar várias informações sobre o disco que estiver sendo reproduzido.
28	▶▶	MODO DISC. Pressione e mantenha pressionada para avançar o disco em alta velocidade. Solte a tecla quando chegar ao ponto desejado do disco. Veja tecla 24.
29	LO/DX 	MODO RÁDIO. Pressione para impedir que emissoras locais com sinal forte interfiram no sinal de emissoras de sinal mais fraco. Pressione novamente para retornar o modo normal de sintonia. MODO DISC. Pressione repetidamente para alternar entre os idiomas de legendas do disco (se houver).
30	MODE	Pressione para alternar entre os modos do aparelho: «RADIO», «DISC» e «AUX IN».
31	SW MENU	Pressione e solte para a tela mostrar por uns instantes o menu raiz de um DVD. Pressione e mantenha pressionada para ativar/desativar o subwoofer.
32		Tecla utilizada para ajustar a inclinação da tela. Veja página 15.
33	REPEAT	Pressione para acessar um menu com diversas opções para repetir faixas, capítulos, trechos do disco, pastas ou o disco inteiro.

COMO INSERIR A BATERIA

- 1 Empurre a lingueta do compartimento da bateria na direção indicada pela seta 1 para destravar.
- 2 Retire o compartimento da bateria puxando-o na direção indicada pela seta.
- 3 Insira uma bateria no compartimento respeitando a polaridade indicada na figura (positivo + voltado para cima).
- 4 Empurre o compartimento da bateria de volta para interior do controle remoto até ouvir um clique.

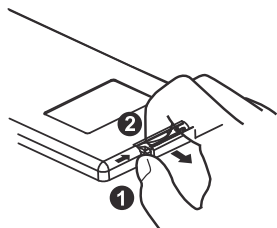

DICAS SOBRE O CONTROLE REMOTO

- ❑ **MUITA ATENÇÃO:** *mantenha as baterias sempre fora do alcance de crianças para evitar acidentes ou ingestão acidental.*
- ❑ O controle remoto sai de fábrica com uma bateria de lítio. No entanto, como proteção, a bateria é afixada com uma pequena lâmina que tem de ser retirada antes que o controle possa ser usado.
- ❑ Aponte o controle remoto ao sensor localizado na frente do aparelho, no máximo a 6 metros de distância.
- ❑ O controle remoto funciona em um ângulo de até 30° à esquerda e à direita do aparelho.
- ❑ O funcionamento do controle remoto também pode ser prejudicado se ele for usado perto de outros aparelhos elétricos que gerem raios infravermelhos (ou de outro controle remoto).
- ❑ A distância operacional do controle remoto pode variar dependendo da luminosidade da sala.
- ❑ Não use este controle remoto ao mesmo tempo em que usa o controle remoto de outros aparelhos, pois os sinais podem se misturar.
- ❑ Atenção: não exponha o controle remoto ao sol sob o risco de explosão.

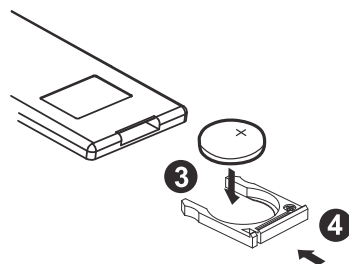

MODO USB

IMPORTANTE. Ao inserir ou retirar um dispositivo USB, desligue antes o aparelho. Caso contrário, todo o conteúdo do dispositivo poderá ser apagado. Também recomendamos desconectar o dispositivo USB durante a reprodução de discos.

Veja na ilustração abaixo como conectar um dispositivo USB à entrada USB localizada no painel frontal do aparelho. Se a conexão estiver ok, o conteúdo do dispositivo USB começará a ser reproduzido automaticamente.

Para conectar o dispositivo USB, desligue o aparelho, abra a tampa que cobre o conector USB e conecte o dispositivo.



Se a conexão estiver ok, o aparelho mostrará uma tela semelhante à indicada abaixo e começará a reproduzir automaticamente, em ordem sequencial, os arquivos contidos no dispositivo externo.



OPERAÇÕES BÁSICAS

- ❑ Pressione as teclas direcionais para selecionar os arquivos que deseja reproduzir e pressione **ENTER** no controle remoto para iniciar a reprodução (ou a visualização, no caso de arquivos JPEG.)
- ❑ Se preferir, simplesmente toque na tela o nome da pasta ou arquivo desejado.
- ❑ Caso queira visualizar mais arquivos das colunas "pasta" e "arquivos", toque na parte transparente da barra lateral.
- ❑ Veja as demais operações disponíveis no item "Reprodução Básica" na página 22 e seguintes.



MODO AUX IN

O AD-2618 possui duas entradas auxiliares, que permitem conectar outros aparelhos a ele.

A entrada **AUX IN** frontal é para plugs do tipo P2 (como os de fones de ouvidos) e a entrada **AUX IN** traseira é para plugs tipo RCA.

COMO ENTRAR EM MODO AUX IN

- 1 Conecte o aparelho externo ao AD-2618 usando um cabo de som com plugs P2 ou RCA.
- 2 Acesse o menu principal.
- 3 Toque o ícone **AUX1** ou **AUX2**:



✦ O som do aparelho externo passa a ser reproduzido pelo amplificador e alto-falantes do AD-2618.

- 3 Toque os ícones **+** e **-** (ou pressione as teclas **VOL+** e **VOL-** do controle remoto ou gire o botão de volume do painel frontal) para ajustar o volume do som.

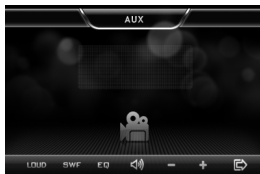

EXEMPLO DE CONEXÃO

Veja abaixo exemplo de como conectar um cabo de áudio/vídeo na entrada **AUX 1** frontal (adaptador A/V não incluso).

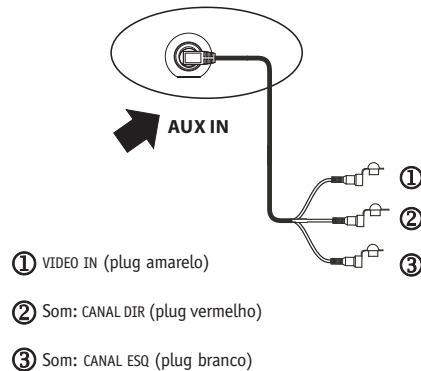

① VIDEO IN (plug amarelo)

② Som: CANAL DIR (plug vermelho)

③ Som: CANAL ESQ (plug branco)

FUNCIONAMENTO BÁSICO

LIGAR/DESLIGAR

Para ligar o aparelho

Para ligar o aparelho, pressione a tecla física  do painel frontal.

Para desligar o aparelho

Pressione a tecla virtual **OFF** ou pressione a tecla física  do painel frontal.

INSERIR/EJETAR DISCO

- 1 Pressione a tecla  do painel frontal para ligar o aparelho.
- 2 Insira um disco (com a etiqueta ou parte impressa voltada para cima) na ranhura do painel frontal. Veja ① na figura abaixo. O disco começa a ser reproduzido automaticamente.

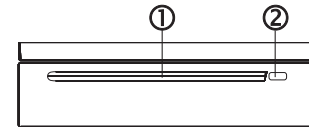

- 3 Para ejetar o disco, pressione a tecla  do painel frontal.

O PAINEL FRONTAL

Ao retirar ou recolocar o painel frontal, tome cuidado para não danificar os conectores na parte traseira e no suporte do painel.

PARA COLOCAR O PAINEL FRONTAL

- 1 Insira o lado esquerdo do painel na ranhura que existe no suporte.
 - ✦ A reentrância do painel frontal deve se encaixar perfeitamente na saliência do suporte.

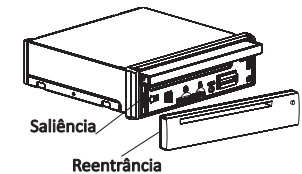

- 2 Pressione com delicadeza o lado inferior direito do painel contra o suporte, até sentir um clique. Veja indicação ②.

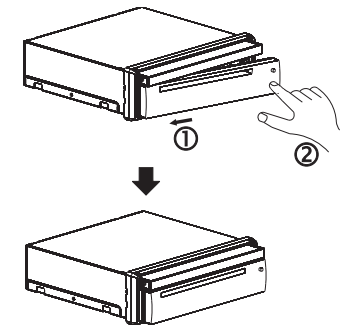

PARA RETIRAR O PAINEL FRONTAL

- 1 Sempre desligue o aparelho antes de retirar o painel frontal.
 - ♦ O lado direito do painel frontal se soltará do suporte.
- 2 Pressione a tecla **REL**.
 - ♦ O lado direito do painel frontal se soltará do suporte.
- 3 Levante o painel frontal na direção indicada pela seta ① e puxe-o para fora na direção indicada pela seta ②.

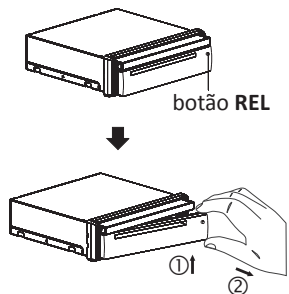

- 4 Guarde o painel frontal no estojo protetor.

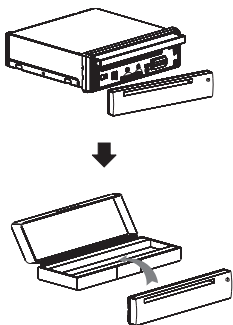

COMO ABRIR, FECHAR E INCLINAR A TELA

- 1 Pressione a tecla **OPEN/CLOSE** do painel frontal. A tela abrirá automaticamente.

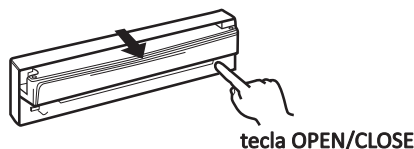

- 2 A tela se inclina automaticamente, até ficar na posição vertical.

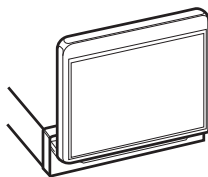

- 3 Quando a tela houver se estabilizado na posição vertical, ajuste o ângulo de inclinação pressionando uma ou mais vezes a tecla \blacktriangle do painel frontal, até obter melhor posição de visualização.

- ♦ Pressione e mantenha pressionada a tecla \blacktriangle do controle remoto para ajustar a inclinação da tela. Pressione e solte para abrir e fechar.

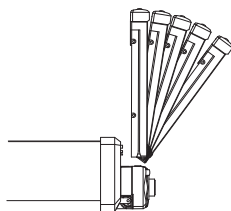

COMO SINTONIZAR EMISSORAS

FUNÇÃO BAND (SELECIONAR FAIXA)

Pressione a tecla virtual **BAND**. Cada vez que você pressionar a tecla, a faixa de onda selecionada mudará, na seguinte sequência:

FM1 → FM2 → FM3 → AM1 → AM2 → ...

- ♦ **OBS.:** essa operação também pode ser feita também pressionando a tecla **BAND** do controle remoto.

COMO SINTONIZAR UMA EMISSORA

- ♦ **SINTONIA MANUAL.** Toque o ícone \blacktriangleright para aumentar a frequência ou o ícone \blacktriangleleft para diminuir a frequência, até sintonizar a emissora desejada.
- ♦ **SINTONIA AUTOMÁTICA.** Pressione e mantenha pressionada por 2 segundos o ícone \blacktriangleright ou o ícone \blacktriangleleft para iniciar a sintonia automática.

COMO MEMORIZAR EMISSORAS

Este aparelho permite memorizar até 30 emissoras, de quaisquer faixas (FM1, FM2, FM3, AM1 ou AM2) – cinco em cada uma das teclas virtuais de pré-sintonia **1** a **6**.

- 1 Selecione a faixa desejada.
- 2 Sintonize a emissora desejada.
- 3 Pressione e mantenha pressionada a tecla virtual em que deseja memorizar a emissora até que esta seja sintonizada novamente após uma breve interrupção.
 - ♦ Pode ser qualquer uma das teclas virtuais **1**, **2**, **3**, **4**, **5** ou **6**.

COMO SINTONIZAR UMA EMISSORA MEMORIZADA

Pressione a tecla virtual 1 a 6 em que a emissora foi memorizada.

- ♦ O aparelho sintonizará automaticamente a emissora selecionada.

SINTONIA AUTOMÁTICA DE EMISSORAS

- 1 Pressione e mantenha pressionada por 2 segundos a tecla virtual **APS**.
 - ♦ O aparelho escaneia todas as emissoras da faixa selecionada e, em seguida, armazena as seis emissoras de sinal mais forte nas teclas virtuais de pré-sintonia **1** a **6**.
- 2 A emissora armazenada na tecla virtual **1** é automaticamente sintonizada.



SINTONIA APENAS DE EMISSORAS FORTES

Pressione a tecla **LO/DX** do controle remoto para alternar entre modo LOC e modo DX. Para realizar essa operação com teclas virtuais, veja item "MENU SOUND" na página 20.

O display mostrará **LOC** ou **DX**, conforme o caso.

MODO RÁDIO

COMO ENTRAR EM MODO RÁDIO

- 1 Acesse o menu principal, tocando o ícone  (em modo **AUX 1** ou **AUX 2**) ou o ícone  (em modo **DVD**, **USB** ou **SD CARD**).

- 2 Toque o ícone **RÁDIO**.



- 3 A tela mudará para:

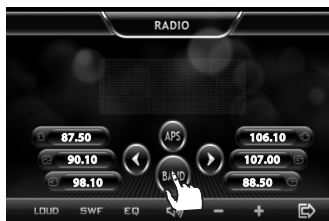



OPERAÇÃO BÁSICA

MODO MUDO

Toque o ícone  (ou pressione a tecla **MUTE** do controle remoto) para que o produto entre em modo mudo. Tecle novamente para voltar ao modo normal.

VOLUME

Toque os ícones  e  (ou pressione as teclas **VOL+** e **VOL-** do controle remoto) para aumentar ou diminuir o volume do áudio.

EQUALIZAÇÃO

Toque o ícone **EQ** (ou pressione a tecla **EQ** do controle remoto) para equalizar o áudio. As opções são: «ROCK», «POP» e «CLASSIC».

MODOS ESTÉREO E MONAURAL

Pressione e solte a tecla **MO/ST** do controle remoto para alternar entre modo monoaural e estéreo. Para realizar essa operação com teclas virtuais, veja item “MENU SOUND” na página 20.

- ♦ Em modo estéreo, o indicador «**ST**» aparecerá na tela.
- ♦ Se a sintonia de uma emissora FM estéreo apresentar muitos ruídos ou interferência, selecione o modo mono para melhorar a qualidade da recepção.

FUNÇÃO INTRO

Pressione e solte a tecla virtual **APS** para que o aparelho sintonize sequencialmente por alguns instantes cada uma das emissoras memorizadas.

- **OBS.:** essa função também poderá ser acionada pressionando e mantendo pressionada a tecla **A/PS** do controle remoto.

PRECAUÇÕES

- **IMPORTANTE.** Para evitar danos ao aparelho, nunca force a tela para os lados, nem tente ajustar o ângulo manualmente. Sempre pressione a tecla  para movê-la.

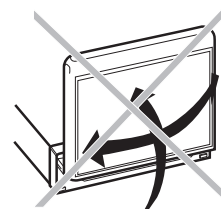

- 4 Para fechar a tela, pressione a tecla **OPEN/CLOSE** até que ela retorne à posição vertical.
- 5 Quando a tela retornar à posição vertical, pressione a tecla **OPEN/CLOSE**. A tela retrairá automaticamente para dentro do aparelho.

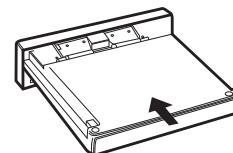

Não encoste nos terminais e nos contatos do painel frontal e do suporte, pois isso pode resultar em mau contato elétrico. Se algum tipo de sujeira se acumular nos contatos, limpe-os com um pano seco e limpo.

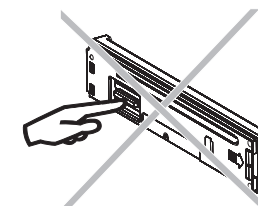

PAINEL FRONTAL – TECLAS FÍSICAS

Tela retrátil de 7 polegadas, sistema touch screen

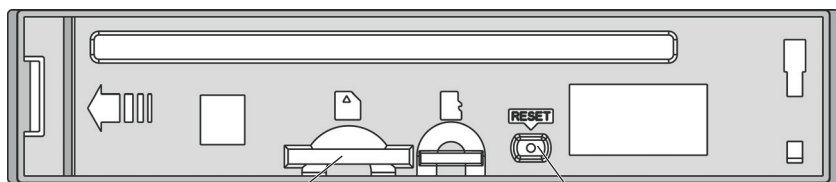

16

17

OUTROS TIPOS DE DISCOS

MP3/JPEG/MPEG4



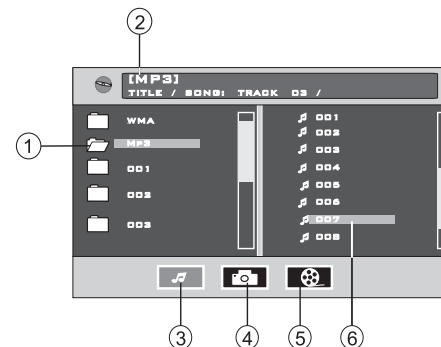

Quando você insere um desses tipos de disco, o aparelho reconhece automaticamente os arquivos lá contidos e mostra uma lista desses arquivos na tela, semelhante à mostrada abaixo:



- ① Pasta atual [no exemplo, identificação MP3].
- ② Tipo de arquivo atual (realçado por uma faixa).
- ③ Modo atual de reprodução [no exemplo, MP3].
- ④ Modo de reprodução JPEG.
- ⑤ Modo de reprodução MPEG4.
- ⑥ Faixa atual [no exemplo, faixa 7 da pasta MP3].

JPEG

- 1 Durante a reprodução de um disco com imagens JPEG, toque repetidamente o ícone . Cada vez que você tocar o ícone ou pressionar a tecla, a intensidade do zoom aumenta ou diminui, conforme tabela acima.
- 2 No controle remoto...

Pressione...	Para...
	inverter a imagem
	inverter a imagem esq./dir.
	girar para a esquerda
	girar para a direita

CD ÁUDIO

Ao inserir um CD de áudio, o aparelho reconhece e reproduz automaticamente os arquivos lá contidos, e mostrará uma tela semelhante à indicada abaixo:



Para usar as funções do modo CD, consulte a simbologia na página 21.

SELEÇÃO DO IDIOMA DAS LEGENDAS

SÓ DVD

Ao reproduzir um DVD, toque o ícone . Cada vez que você tocar o ícone, o idioma das legendas muda.

- ✦ Alguns discos contêm legendas em apenas um idioma. Outros não contêm legendas; neste caso, a tela mostrará **ENTRADA INVÁLIDA** no canto superior esquerdo.

SELEÇÃO DE ÁUDIO

DVD

Ao reproduzir um DVD, toque o ícone . Cada vez que você tocar o ícone, o idioma da trilha sonora muda.

- ✦ O número de idiomas varia de disco para disco.
- ✦ Alguns discos contêm apenas um idioma de áudio; neste caso, a tela mostrará **ENTRADA INVÁLIDA** no canto superior esquerdo.

VCD/CD

Durante a reprodução de um VCD ou CD, toque o ícone . Cada vez que você tocar o ícone, o modo sonoro se altera, conforme abaixo:



ÂNGULO DE CÂMERA

SÓ DVD

Alguns DVDs contêm cenas filmadas de vários ângulos diferentes e este recurso permite você assistir a elas.

- 1 Durante a reprodução de uma cena de um DVD que contenha ângulos alternativos, toque o ícone ou pressione e mantenha pressionada a tecla **ANGLE** do controle remoto.
- 2 Cada vez que você tocar o ícone ou pressionar a tecla do controle remoto, um ângulo de câmera diferente da cena será exibido.
 - ✦ Nem todos os discos e nem todas as cenas de um disco contêm ângulos alternativos de câmera.
 - ✦ Se o disco ou cena não contiver ângulos alternativos de câmera, a tela mostrará **ENTRADA INVÁLIDA** no canto superior esquerdo.

SELEÇÃO DE TÍTULOS

DVD

Se o disco tiver mais de um título, esta função permite acessar o menu de títulos e selecionar o título desejado.

- 1 Durante a reprodução de um DVD, toque o ícone (ou pressione a tecla **TITLE/PBC** do controle remoto).
 - ✦ A tela mostra o menu de títulos do DVD.
- 2 Use as teclas direcionais do controle remoto para selecionar o título desejado.
- 3 Pressione a tecla **ENTER** do controle remoto para confirmar.

VCD



Durante a reprodução de um VCD, toque o ícone (ou pressione a tecla **TITLE/PBC** do controle remoto) para ativar ou desativar o modo PBC, que simula o menu de títulos de um DVD.

- 1 Tecla **OPEN**
Pressione para abrir e fechar a tela. Pressione repetidamente para alternar entre as diferentes posições da tela.
- 2 Botão de volume
Normalmente, use este botão para aumentar ou diminuir o volume. Quando estiver efetuando ajustes de áudio ou vídeo, use este botão para aumentar/diminuir o item que foi acessado pressionando a tecla **SEL**.
- 3 Sensor infravermelho
Aponte o controle remoto nesta direção.
- 4 Entrada USB
Veja como conectar um dispositivo USB na página 30.
- 5 Entrada auxiliar
Veja como usar esta entrada na página 29.
- 6 Display LCD
Mostra informações como a frequência da emissora sintonizada ou o número da faixa sendo reproduzida.
- 7 Tecla
Pressione para ligar o aparelho. Pressione e mantenha pressionada por dois segundos para desligar o aparelho. Pressione repetidamente para alternar entre os modos **AUX IN**, **RADIO** e **DISC**.
- 8 Tecla
Pressione uma vez para saltar para o início da faixa ou capítulo atual. Pressione outras vezes para saltar para o início de faixas ou capítulos anteriores.
- 9 Tecla **EQ**
Pressione uma ou mais vezes para acessar as diversas equalizações disponíveis.
- 10 Tecla **BAND**
MODO RÁDIO. Pressione repetidamente para alternar entre as faixas de onda FM1, FM2, FM3, AM1 e AM2.

- 11 Tecla **MUTE**
Pressione para cancelar o som. A tela mostrará **MUTE**. Para cancelar, pressione novamente a tecla ou gire o botão de volume.
- 12 Tecla /CH 1-6
MODO DISC. Pressione para pausar a reprodução de um disco. Pressione novamente para reiniciar a reprodução.

MODO RÁDIO. Permite armazenar uma emissora pré-sintonizada de cada faixa nas teclas numéricas 1 a 6. Como este aparelho oferece seis faixas (FM1, FM2, FM3, AM1 e AM2), você pode armazenar até 30 emissoras.
- 13 Tecla **REL**
Pressione para soltar o painel frontal.
- 14 Tecla **EJECT**
Pressione para inserir um disco no aparelho e para fazer o aparelho ejetar o disco.
- 15 Tecla
Pressione para saltar para faixas ou capítulos seguintes.
- 16 Entrada para cartão de memória
Veja como conectar um cartão de memória na página 32.
- 17 Botão **RESET**
Pressione para restaurar as configurações originais de fábrica para todos os ajustes. Esta operação torna-se necessária quando ① o aparelho for usado pela primeira vez depois que toda a fiação foi realizada, ② uma ou todas as teclas deixarem de funcionar, ou ③ a tela mostrar um símbolo de erro.
 - ✦ Ao acionar esta tecla, todas as configurações personalizadas do aparelho se perdem.

O MENU PRINCIPAL

Para acessar o menu principal, toque o ícone  (em modo **RÁDIO**, **AUX 1** ou **AUX 2**) ou o ícone  (em modo **DVD**, **USB** ou **SD CARD**). Veja tela abaixo.

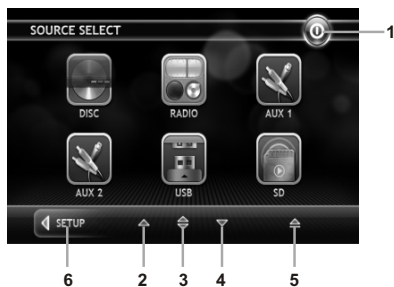







Como a tela é sensível ao toque, encoste o dedo sobre cada ícone para ativar a respectiva função.

- ♦ Modo **DVD**: página 22
- ♦ Modo **RÁDIO**: página 27
- ♦ Modo **AUX 1**: página 29
- ♦ Modo **AUX 2**: página 29
- ♦ Modo **USB**: página 30
- ♦ Modo **CARTÃO DE MEMÓRIA**: página 32

- ① Em qualquer modo, toque para desligar o aparelho.
- ② Toque para ajustar o ângulo da tela para cima.
- ③ Toque para abrir e fechar a tela.
- ④ Toque para ajustar o ângulo da tela para cima.
- ⑤ Toque para deslizar o painel a fim de inserir ou ejetar um disco.
- ⑥ Toque para entrar no setup de configuração. Veja explicação a seguir.

MENU SYSTEM

- 1 Toque o ícone . O setup de configuração aparece na tela.
- 2 Toque o ícone **SYSTEM**.
- 3 Toque o ícone  ou  até o cursor mostrar o item que deseja ajustar. Em seguida, toque o ícone  ou  para efetuar os ajustes desejados.
 - ♦ **BRIGHTNESS** (brilho da imagem): de 0 a 32.
 - ♦ **CONTRAST** (distinção entre áreas claras e escuras de uma imagem): de 0 a 32.
 - ♦ **COLOR** (intensidade das cores): de 0 a 32.
 - ♦ **TINT** (gradação ou matiz de cores, para tornar a cor da pele mais realista, por exemplo. Disponível somente em modo NTSC): de 0 a 32.
 - ♦ **ANIMATION** (permite determinar o tempo para aparecer a animação de tela em modo rádio)
 - Selecione 10s ao ligar o aparelho pela primeira vez. As opções são: 10s, 30s, 60s, 90s, 2m, 3m, 4m e OFF.
 - ♦ **WALLPAPER** (tela de fundo):
 - As opções são Yellow, Red, L Blue, D Blue, Purple, Green e Auto. (*amarelo, vermelho, azul claro, azul escuro, roxo, verde e automático*).
 - ♦ **LED LIGHT** (cor do painel)
 - As opções são Auto, Blue, Red e Pink (Auto, Azul, Vermelho e Rosa). Se você selecionar «AUTO», o aparelho mudará automaticamente a cor de iluminação do painel.
- 5 Toque o ícone  para confirmar e voltar à tela anterior.

OSD – INFORMAÇÕES NA TELA

Durante a reprodução de um disco, toque o ícone **OSD**. Cada vez a tela mostrará informações sobre o disco. Esta função está disponível para DVDs, VCDs e discos MP3. Não está disponível para CDs de áudio.

DVD

Toque/pressione uma vez. A tela mostrará o número do título atual, o número total de títulos, o número do capítulo atual, o número total de capítulos nesse título e o tempo transcorrido do título. Veja exemplo abaixo:

DVD TT 01/01CH 04/31 C 0:02:06

Toque **OSD** pela segunda vez. A tela mostrará o tempo remanescente do título:

00 1/2 ENG 2CH OFF OFF

Toque **OSD** pela terceira vez. A tela mostrará o tempo transcorrido do capítulo:

DVD TT 01/01CH 04/31 C -0:01:32

Toque **OSD** pela quarta vez. A tela mostrará o tempo remanescente do capítulo:

DVD TT 01/01CH 04/31 T 0:16:00

Toque **OSD** pela quinta vez. A tela mostrará o tempo remanescente total:

DVD TT 01/01CH 04/31 T -1:36:55

Toque **OSD** pela sexta vez. As informações deixarão de ser exibidas na tela.

VCD

Toque **OSD** uma vez. A tela mostrará o número da faixa atual, o número total de faixas e tempo transcorrido da faixa atual:

VCD TRK 1/19 PBC C 0:01:36

Toque **OSD** pela segunda vez. A tela mostrará o tempo remanescente da faixa:

VCD TRK 1/19 PBC C -0:06:06

Toque **OSD** pela terceira vez. A tela mostrará o tempo transcorrido total:

VCD TRK 1/19 PBC T 0:02:12

Toque **OSD** pela quarta vez. A tela mostrará o tempo remanescente total:

VCD TRK 1/19 PBC T -1:23:06

Toque **OSD** pela quinta vez. As informações deixarão de ser exibidas na tela.

MP3

Toque **OSD** uma vez. A tela mostrará o tempo transcorrido da faixa atual:

CDrom TRK 2/76 C 0:00:36

Toque **OSD** pela segunda vez. A tela mostrará o tempo remanescente da faixa atual:

CDrom TRK 2/76 C -0:03:38

Toque **OSD** pela terceira vez. As informações deixarão de ser exibidas na tela.

FUNÇÃO INTRO

Esta função permite a você ter uma noção geral do conteúdo de um disco reproduzindo os primeiros segundos de cada faixa, título ou capítulo.

- ♦ Obs. A função Intro e a tecla **3/INT** não estão disponíveis para discos DVD ou MP3.

CD

Toque o ícone  (ou pressione e mantenha pressionada por dois segundos a tecla **3/INT** do controle remoto) para reproduzir os 10 segundos iniciais de cada faixa do disco. Toque ou pressione novamente para cancelar a função.

VCD

Toque o ícone  (ou pressione e mantenha pressionada por dois segundos a tecla **3/INT** do controle remoto). A tela mostrará as opções «SEQ PLAY» e «INTRO 1». O aparelho reproduzirá os 10 segundos iniciais de cada faixa/capítulo. Toque ou pressione novamente para cancelar a função.

REPRODUÇÃO ALEATÓRIA

Durante a reprodução de um disco, toque o ícone  (ou pressione e mantenha pressionada por um segundo a tecla **4/RDM** do controle remoto) para reproduzir as faixas de um disco em ordem aleatória.

Para cancelar a função e reiniciar a reprodução normal, toque ou pressione novamente a tecla.

FUNÇÃO TOP

Durante a reprodução de um disco DVD, VCD, CD ou MP3, pressione a tecla **1/TOP** do controle remoto para reiniciar a reprodução a partir da primeira faixa ou capítulo.



FUNÇÃO GOTO

Esta função permite saltar diretamente para um determinado tempo do disco.

DVD

- 1 Toque o ícone .
 - ♦ A tela mostrará a seguinte mensagem:





- 2 Toque os ícones  ou  para selecionar o item para o qual deseja saltar (título TT; capítulo CH; ou tempo).
- 3 Configure o item tocando os números desejados.
- 4 Toque **ENTER** para confirmar.





VCD (função PBC desativada)

- 1 Toque o ícone .
 - ♦ A tela mostrará a seguinte mensagem:



- 2 Toque os ícones  ou  para selecionar o item para o qual deseja saltar (faixa TRK; ou tempo).
- 3 Configure o item tocando os números desejados.
- 4 Toque **ENTER** para confirmar.

MENU SOUND

- 1 Toque o ícone . O setup de configuração aparece na tela.
- 2 Toque o ícone **SOUND**.
- 3 Toque o ícone  ou  até o cursor mostrar o item que deseja ajustar: subwoofer, agudos, graves, balanço, loudness, fader e campainha.
- 4 Toque o ícone  ou  para efetuar os ajustes desejados:

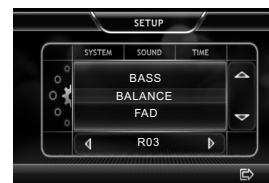

- ♦ **SUBWOOFER:**
ON: subwoofer ligado
OFF: subwoofer desligado
 - ♦ **TREBLE** (agudos): de -7 a +7
 - ♦ **BASS** (graves): de -7 a +7
 - ♦ **BALANCE** (balanço):
R (alto-falante direito): de 0 a 10
L (alto-falante esquerdo) de 0 a 10
 - ♦ **FADER:**
F (alto-falante frontal): de 0 a 10
R (alto-falante traseiro): de 0 a 10
 - ♦ **LOUDNESS:**
ON: reforça sons graves e agudos.
OFF: sonoridade normal.
 - ♦ **BUZZER** (campainha)
ON: buzzer ligado
OFF: buzzer desligado.
 - ♦ **RÁDIO LOC/DX** (modo Rádio):
Alterna entre modo local e modo DX. Veja p. 28.
 - ♦ **RÁDIO ESTÉREO** (modo Rádio):
Alterna entre modo estéreo e modo monoaural. Veja p. 27.
- 6 Toque o ícone  para confirmar e voltar à tela anterior.





MENU TIME

Para acertar o relógio

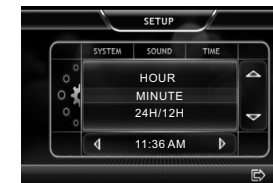
- 1 Toque o ícone . O setup de configuração aparece na tela.

- 2 Toque o ícone **TIME**.



- 3 Toque o ícone  ou  até o cursor mostrar **HOURL** (para acertar as horas), **MINUTE** (para acertar os minutos) ou **12H/24H** (para selecionar horário no formato 12 ou 24 horas.)
- 4 Toque o ícone  ou  para ajustar:
 - ♦ **HOURL** (horas):
 - De 0 a 23 no formato 24hs.
 - De 0 a 12 no formato 12 hs, diferenciando o dia da noite pelas siglas AM e PM.
 - ♦ **MINUTES** (minutos): de 0 a 59
 - ♦ **TIME FORMAT** (formato do horário): 12 ou 24 horas
- 5 Toque o ícone  para confirmar e voltar à tela anterior.

Para mostrar o relógio na tela

Pressione a tecla **CLK** do controle remoto.

COMO ACESSAR O MENU PRINCIPAL

Toque na tela em modo **DVD**, **USB** ou **SD CARD** para acessar o menu principal. A tela mostrará as seguintes funções:



Toque o ícone para acessar outras funções, conforme abaixo.

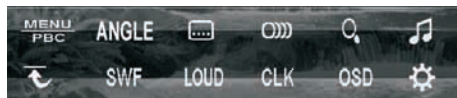

DESCRIÇÃO DOS ÍCONES

ÍCONE	DESCRIÇÃO
	MUTE. Toque para emudecer. Toque novamente para restaurar o som.
	VOL+. Toque para aumentar o volume.
	VOL-. Toque para diminuir o volume.
	Toque para acessar o menu principal.
	RANDOM. Toque para reproduzir faixas em ordem aleatória.
	REPEAT. Toque para repetir faixas.
	INTRO. Toque para reproduzir 10 segundos iniciais de cada faixa.
	NEXT MENU. Toque para acessar o menu seguinte.
	SEARCH FORWARD. Toque para avançar faixa em alta velocidade.
	SEARCH BACK. Toque para retroceder faixa em alta velocidade.
	STOP. Toque para interromper a reprodução.
	PLAY/PAUSE. Toque para iniciar ou pausar a reprodução.
	NEXT. Toque para saltar para faixa ou capítulo seguinte.
	PREVIOUS. Toque para saltar para faixa ou capítulo anterior.

ÍCONE	DESCRIÇÃO
	GOTO. Toque para saltar para um ponto específico do disco.
	MENU/PBC. Para DVDs, toque para acessar o menu raiz. Para VCDs, toque para ativar/desativar modo PBC.
	ANGLE. Toque para visualizar ângulos alternativos de câmera num DVD, se houver.
	SUBTITLE. Toque para selecionar/ocultar legendas num DVD (se houver).
	AUDIO. Toque para selecionar idioma de áudio num DVD (se houver).
	ZOOM. Toque para ampliar imagem.
	EQUALIZER. Toque para selecionar modo de equalização (graves+agudos).
	SETUP. Toque para acessar o menu de configuração.
	OSD. Toque para selecionar idioma das mensagens na tela.
	CLOCK. Toque para mostrar/ocultar o relógio.
	LOUDNESS. Toque para intensificar os sons graves.
	SUBWOOFER. Toque para ativar/desativar a função subwoofer.
	PREVIOUS MENU. Toque para acessar o menu anterior.

MODO DVD

FUNÇÕES DE DISCO

PLAY/PAUSE

Ao inserir um disco, ele deve começar a ser reproduzido automaticamente. Para iniciar a reprodução manualmente, toque o ícone . Para pausar a reprodução, toque novamente o ícone .

PARAR

Para cancelar a reprodução de um disco, toque o ícone .

AVANÇO E RETROCESSO RÁPIDOS

Durante a reprodução de um disco, toque os ícones ou para retroceder ou avançar em alta velocidade.

- Cada vez que você toca um desses ícones, a velocidade de retrocesso ou avanço aumenta, conforme abaixo.

1 vez	Velocidade x2
2 vezes	Velocidade x4
3 vezes	Velocidade x8
4 vezes	Velocidade x20
5 vezes	Velocidade normal

SALTO DIRETO (⏮ e ⏭)

Durante a reprodução de um disco, toque os ícones ou para saltar para a faixa anterior ou seguinte.

- Na reprodução de um DVD, toque o ícone para voltar ao início de cada faixa anterior.
- Em alguns discos VCD 2.0 com função PBC esses ícones podem não funcionar.

ZOOM

- 1 Toque repetidamente o ícone . Cada vez que você tocar o ícone, a intensidade do zoom aumenta ou diminui, conforme abaixo:

Toque zoom...	Intensidade do zoom
1 vez	2x
2 vezes	3x
3 vezes	4x
4 vezes	1/2x
5 vezes	1/3x
6 vezes	1/4x
7 vezes	Sem zoom

- 2 Use as teclas direcionais (do controle remoto) para mover a imagem ampliada.

REPETIÇÃO DE FAIXAS - TECLA REPEAT

Durante a reprodução de um disco, toque o ícone para entrar em modo de repetição. Dependendo do tipo de disco, cada vez que você tocar ou pressionar uma dessas teclas, o modo de repetição se altera, conforme abaixo:

DVD

1 vez	Repetir capítulo atual
2 vezes	Repetir título atual
3 vezes	Repetir o disco inteiro
4 vezes	Cancelar a função

VCD/CD/MP3

1 vez	Repetir a faixa atual
2 vezes	Repetir o disco inteiro
3 vezes	Cancelar a função