



Manual do Usuário

User's Manual . Manual del Usuario

Som Automotivo Max

Sumário

PORTUGUÊS

1. Principais características.....	3
2. Cuidados.....	4
3. Botões do Painel: Função e Operação.....	5

ENGLISH

1. Major Features.....	10
2. Attentions.....	11
3. Panel Keys Function & Operation.....	12

ESPAÑOL

1. Características Principales.....	16
2. Cuidados.....	17
3. Botones del Panel: Función y Operación.....	18

Português

1. Principais características

- Capacidade de reproduzir qualquer dispositivo USB, cartão SD e MMC;
- Recepção de rádio;
- Função de memória automática para até 18 estações;
- Tela de LED;
- Entrada auxiliar AUX (Depende do aparelho; nem todos os modelos possuem a entrada AUX);
- Função relógio (sistema horário de 24 horas);
- Função de memória automática. Se o fornecimento de energia for interrompido, o dispositivo armazenará o último modo de reprodução, volume, estação FM e etc;
- Permite que o dispositivo USB ou cartão SD seja inserido ou removido a qualquer momento, sem a necessidade de desligar o dispositivo.
- Formatos suportados: MP3. Permite seleção de pasta.

2. Cuidados

- Qualquer operação que comprometa a condução segura só deve ser feita após o veículo ter sido estacionado em segurança.
- Não funciona em ambientes com temperaturas muito altas ou muito baixas; a temperatura inicial do carro deve estar entre -10 e 55°C.
- Para evitar curtos-circuitos e outros acidentes, não derrube metais (parafusos, moedas ou ferramentas) no aparelho.
- Não encoste condutores elétricos na antena automática para evitar curtos-circuitos.
- Devido à alta voltagem gerada ao dar partida no veículo, ligue o rádio somente após a partida e desligue-o antes de o carro ser desligado.
- Evite choques enquanto o dispositivo USB estiver em uso para manter a integridade do rádio e remova o dispositivo se ele parar de tocar.
- Ao inserir o USB ou cartão SD, evite que cabelo ou impurezas entrem nas respectivas portas.

3. Botões do Painel: Função e Operação

1. Liga/Desliga (POWER / MODE)

Pressione este botão brevemente para ligar o aparelho. Pressione novamente para selecionar o modo RÁDIO-USB-SD-AUX IN (se disponíveis). Mantenha-o pressionado para desligar.

2. Mudo (MUTE)

Quando o dispositivo estiver em uso, pressione este botão brevemente para ativar a função MUDO.

3. Relógio (CLK)

Pressione brevemente para ver o relógio. Mantenha-o pressionado para abrir a Configuração do Relógio. No modo Configuração do Relógio, pressione-o brevemente uma vez para configurar a HORA e gire o botão SEL no sentido horário ou anti-horário para aumentar ou diminuí-la. Após o ajuste da HORA, pressione brevemente o botão SEL para alterar para a configuração de MINUTO, ajustando-o da mesma forma que a HORA. Quando o ajuste do relógio tiver sido finalizado, pressione brevemente o botão CLK para confirmar. Se CLK estiver combinado a outro botão de função, mantenha-o pressionado para visualizar o relógio.

4. Próximo (NEXT)

No modo de reprodução USB/SD, pressione-o brevemente para avançar para a próxima faixa e mantenha-o pressionado para avançar a reprodução. No modo FM, pressione-o brevemente para buscar as próximas estações de maneira semi-automática e mantenha-o pressionado para sintonizá-las manualmente.

5. Anterior (PREV)

No modo de reprodução USB/SD, pressione-o brevemente para ir retornar para a faixa anterior e mantenha-o pressionado para retroceder a reprodução. No modo FM, pressione-o brevemente para buscar as estações anteriores de maneira semi-automática e mantenha-o pressionado para sintonizá-las manualmente.

6. Reiniciar (RES)

Reinicia o dispositivo. (Nem todos os modelos possuem a função Reiniciar, dependendo do painel)

7. BAND

No modo FM, pressione este botão para navegar entre FM1/FM2/FM3. Pressione os números para navegar entre as estações pré-armazenadas.

8. AMS: No modo FM, pressione este botão brevemente para navegar entre FM1/FM2/FM3. Pressione os números para navegar entre as estações pré-armazenadas. Mantenha-o pressionado para a função sintonizador automático. No modo USB/SD, pressione este botão brevemente e, em seguida, os números para selecionar as faixas em uma pasta.

9. Reproduzir/pausar (PLAY/PAUSE)

Quando estiver no modo USB/SD, pressione este botão para pausar a reprodução. Pressione-o novamente para voltar a reproduzir.

10. NT

No modo USB/SD, quando a função INT estiver ligada, aproximadamente 10 segundos de cada arquivo mp3/wma será reproduzido. Esta função não está disponível no modo FM. Por padrão, INT está desligado. Pressione brevemente o botão para ligar ou desligar a função.

11. Repetir (RPT)

No modo USB/SD, pressione-o brevemente para alternar entre repetir faixa atual (REPEAT ONE) ou repetir todas as faixas (REPEAT ALL). Esta função não está disponível no modo FM.

12. Aleatório (RDM)

No modo USB/SD, pressione-o brevemente para ativar o modo aleatório. Esta função não está disponível no modo FM.

13. Equalizador e modo Loud (EQ / Loud) (se disponível)

Pressione este botão para alternar entre os modos de equalização Pop-Rock-Classic ou Desligado. Mantenha-o pressionado para ligar/desligar o modo Loud. Se as funções não puderem ser acessadas pelo mesmo botão, pressione os respectivos botões brevemente para acessá-las.

14. Pasta Anterior (DIR-)

No modo USB/SD, mantenha pressionado para acessar a pasta anterior.

15. Pasta Posterior (DIR+)

No modo USB/SD, mantenha pressionado para acessar a próxima pasta.

16. Stereo/Mono (ST/MON) (se disponível)

No modo FM, pressione brevemente para alternar entre STEREO e MONO. Esta função não está disponível nos outros modos.

17. Selecionar (SEL)

O botão SEL controla o volume e os botões do menu (+) (-) Bass/Treble/Balance/Fader.

- A. Pressione o botão giratório SEL para iniciar o seguinte modo de seleção de áudio: Grave (BA) > Agudo (TR) > Balance (bL) > Fader(FF) > LOUD OFF (LO FF) > EQ OFF (EqOF) > Volume (U)

- B. Controle de volume (U)

1. No modo Volume, gire o botão SEL no sentido horário ou anti-horário para ajustar o volume de acordo com sua preferência.

2. Quando o modo de áudio não estiver no controle de volume, pressione SEL repetidamente até aparecer "U" na tela de LED. Gire o botão SEL para ajustá-lo de acordo com sua preferência.

- C. Controle de Grave (BASS)

1. Pressione repetidamente o botão SEL até que o LED exiba "BA";
2. Gire o botão de SEL para ajustar o grave.

- D. Controle de Agudo (TREBLE)

1. Pressione repetidamente o botão SEL até que o LED exiba "TR".
2. Gire o botão SEL para ajustar o agudo.

- E. Controle de balanço (BAL) para os alto-falantes frontais esquerdo e direito

1. Pressione repetidamente o botão SEL até que o LED exiba "BL".
2. Gire o botão SEL no sentido horário/anti-horário para ajustar o balanço de áudio dos alto-falantes frontais esquerdo/direito.

- F. Controle de balanço (FAD) para os alto-falantes traseiros esquerdo e direito

1. Pressione repetidamente o botão SEL até que o LED exiba "FF".
2. Gire o botão SEL no sentido horário/anti-horário para ajustar o balanço de áudio dos alto-falantes traseiros esquerdo/direito.

- G. Seleção de Equalização (EQ)

1. Pressione repetidamente o botão SEL até que o LED exiba um dos modos de EQ (Pop-Rock-Classic(clas)-Desligado). Por padrão o EQ está desligado.
2. Gire o botão para ajustar EQ para Pop-Rock-Classic-Desligado.

- H. Ligar/Desligar Loud

1. Pressione repetidamente o botão SEL até que o LED exiba LOUD ON (ligado) ou LOUD OFF (desligado).
2. Gire o botão SEL para ajustar para Loud On (ligado) ou Loud Off (desligado).

18. Números: 1-6

No modo FM, pressione brevemente qualquer um dos números para navegar entre as estações de rádio pré-armazenadas. Mantenha o número pressionado para armazenar a estação de rádio atual na memória do rádio.

No modo USB/SD, pressione AMS primeiro e depois qualquer número para selecionar uma música na pasta.

19. Botões -10/+10: No modo USB/SD, pressione brevemente para pular ou retroceder 10 faixas; por exemplo, se a faixa 15 estiver tocando, pressione -10 para reproduzir a faixa 5.

Diagrama de fiação:

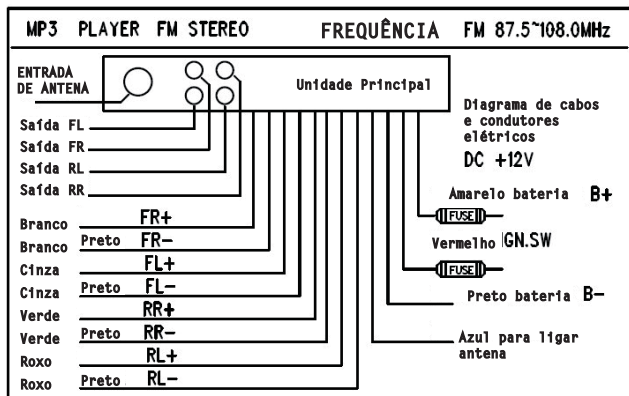

FONTE DE ALIMENTAÇÃO: DC 12V

Faixa de frequência FM: 87.5 MHz ~ 108.5 MHz

English

1. Major Features

- Ability to play any USB disk, SD card, MMC cards.
- Receiving FM Radio
- Automatic memory function for 18 broadcasting stations
- LED Display
- AUX input (Depend on panel, not all the models has AUX INPUT)
- Clock function (24-hour system)
- Automatic memory function. If power supply cut off, the unit can remember the last playing mode, such as Volume, FM band and so on.
- Support insert or pull out USB disk or SD card at any time, no need cut off power supply.
- Support MP3. Format; Support Folder selection.

2. Attentions

- Any operation affecting your safe drive cannot be made but after parking safely.
- No working in the extremely high-temperature or low-temperature environment, e.g. the starting temperature in the car is in the extent from -10 to 55°C.
- To avoid any short circuit or other accidents, do not fall any metal (screw, coin or tools) into the device.
- Do not touch the automatic antenna with an earthing conductor for the avoidance of any short circuit.
- Because of the momentary high voltage caused by startup of the car, please turn on the player after the full startup of the car and turn off it if the car is to be stopped.
- While playing USB, please avoid any collision to break the player and withdraw the USB if stop playing.
- While inserting any USB or SD card, please avoid any hair or impurity entering the cassette of USB or SD card.

3. Panel Keys Function & Operation

1. POWER / MODE

Click this key shortly for Power ON; After power on, click again for MODE selection RADIO-USB-SD-AUX IN(if available). Press this key long time for Power Off.

2. MUTE

When the unit is playing, click this key shortly for MUTE function

3. CLK (CLOCK)

Press shortly for clock viewing; Click this key long time again for Clock Setting. Under Clock Setting mode, press one time shortly for HOUR setting, revolve SEL button clockwise/ anticlockwise to set HOUR upwards or downwards. After HOUR setted, press SEL button shortly to switch into MINUTE setting. Setting method same with HOUR. After Clock setting, click CLK key shortly to confirm. If CLK is combined with other function key, then should press long time for clock viewing.

4. NEXT

Under USB/SD playing mode, press shortly for next song; Press long time for FAST-FORWARD. Under FM mode, press shortly for semi-auto scan upwards; press long time for manual scan upwards.

5. PREV

Under USB/SD playing mode, press shortly for previous song; Press long time for FAST-REVERSE. Under FM mode, press shortly for semi-auto scan downwards; press long time for manual scan downwards.

6. RES

Re-start the unit. (Not all models has Re-start function, depend on panel)

7. BAND

Under FM mode, click this key to achieve FM1/FM2/FM3; Press digital keys to achieve pre-stored station

8. AMS

Under FM mode, click this key shortly to achieve FM1/FM2/FM3; Press digital keys to achieve pre-stored station; Press this key long time for auto scan function. Under USB/SD mode, press this key shortly and then select any digital keys to select songs in the folder.

9. PLAY/PAUSE

During playing USB/SD, click this key for PAUSE; click again for PLAY

10. INT

Under USB/SD mode, when INT on, it will browse all files of mp3/wma about 10 seconds one by one. No function under FM mode. Default is INT off. Click this key shortly for selection of INT ON/OFF.

11. RPT: Under USB/SD mode, press this key shortly for switching of REPEAT One or REPEAT ALL. No function under FM mode.

12. RDM

Under USB/SD mode, press this key shortly for playing at random. No function when under FM mode.

13. EQ /Loud (If available): Click this key for Pop-Rock-Classic-EQ off. Press long time for Loud On/Off. If these keys are not combined together, then click each key shortly to achieve each function.

14. DIR -

Under USB/SD mode, click this key long time to achieve folder downwards

15. DIR +

Under USB/SD mode, click this key long time to achieve folder upwards.

16. ST/MON (If available)

Under FM mode, click this key shortly to switch between STEREO and MONO. No function under other mode.

17. SEL (SELECT)

SEL buttons are volume control and menu buttons (+) (-) Bass/ Treble/ Balance/ Fader

- A. Click the big rotating round SEL button to start up the following circular selection modes of electronic audio: Bass(BA) > Treble (TR) > Balance (bL) > Fader(FF) > LOUD OFF (LO FF) > EQ OFF (EqOF) > Volume (U)

- B. Volume Control

1. When the audio mode is set in the default of volume control mode, revolve SEL button clockwise/ anticlockwise to adjust the volume at will by your requirement.

2. When the audio mode is not set in the default of volume control mode, you can press SEL button repeatedly until the LED displays "U"; then revolve rotating volume button SEL. In this way, you can adjust the volume according to your requirement.

- C. Bass Control

1. Press SEL button repeatedly until the LED displays "BA".

2. Revolve rotating volume button SEL to adjust the bass effect.

- D. Treble Control

1. Press SEL button repeatedly until the LED displays "TR".

2. Revolve rotating volume button SEL to adjust the treble effect.

- E. Balance Control BAL for Front Left/Right Loudspeakers

1. Press SEL button repeatedly until the LED displays "BL".

2. Revolve SEL button clockwise/ anticlockwise to adjust the audio balance of front left/right loudspeakers.

• F. Balance Control FAD for Rear Left/Right Loudspeakers

1. Press SEL button repeatedly until the LED displays "FF".
2. Revolve SEL button clockwise/ anticlockwise to adjust the audio balance of front/rear loudspeakers.

• G. EQ Selection

1. Press SEL button repeatedly until LED display any EQ mode (Pop-Rock-Classic (clas)-EQ off, default is EQ off.
2. Revolve SEL button to adjust EQ for Pop-Rock-Classic-EQ Off.

• H. Loud on/off

1. Press SEL button repeatedly until LED display LOUD ON or Loud Off
2. Revolve SEL button to adjust for Loud On or Loud Off.

18. Digital keys: 1-6

Under FM mode, click any digital key of 1~6 shortly, you can achieve the re-stored station. If press this key long time, you can save the current FM band to desired station number.

Under USB/SD mode, press AMS firstly, and then press any digital key shortly to select song in the folder.

19. Digital key -10/+10: Under USB/SD mode, press this key shortly to achieve -10/+10. e.g. current playing song NO. 15, press -10 to play song 5.

Wiring Diagram:

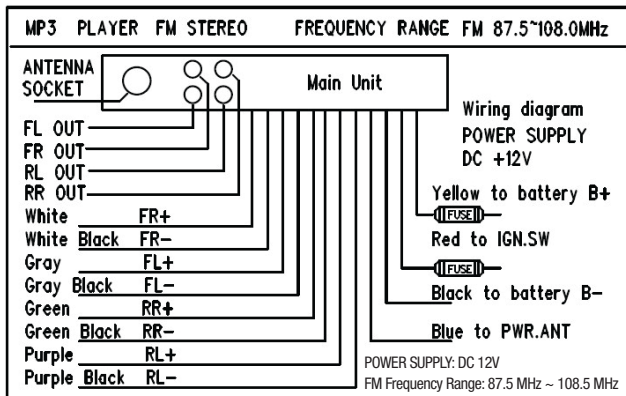

Español

1. Características Principales

- Capacidad para reproducir cualquier dispositivo USB, tarjetas SD y MMC;
- Recepción de radio;
- Función de memoria automática para hasta 18 estaciones;
- Pantalla LED;
- Entrada auxiliar AUX (Dependiendo del aparato; ni todos los modelos poseen esta entrada);
- Función Reloj (sistema horario de 24 horas);
- Función de memoria automática. Si el suministro de energía es interrumpido, el dispositivo almacenará el último modo de reproducción, volumen, estación FM, etc.
- Permite que el dispositivo USB o la tarjeta SD sea insertado o removido a cualquier momento, sin la necesidad de apagar el dispositivo;
- Formatos soportados: MP3. Permite la selección de carpeta.

2. Cuidados

- Cualquier operación que comprometa la conducción segura sólo debe ser realizada después del vehículo haber sido aparcado en seguridad.
- Ambientes extremadamente fríos o calurosos no permiten el funcionamiento del aparato, por ejemplo: la temperatura de partida del auto debe ser entre -10 a 55°C .
- No deje caer cualquier pieza de metal (tornillos, monedas u otros) dentro del aparato para evitar cualquier corto circuito u otros accidentes.
- No encoste conductores eléctricos en la antena automática para evitar cortocircuitos.
- Debido a la alta voltaje momentánea generada por el arranque del auto, encienda la radio solamente después de dar partida en el auto y recuérdese de apagarlo antes de apagar el coche.
- Evite choques mientras el dispositivo USB esté en uso para mantener la integridad de la radio y remueva el dispositivo si e para de tocar.
- Al introducir cualquier USB o tarjeta SD, evite que el pelo o impurezas entren en las respectivas puertas.

3. Botones del Panel: Función y Operación

1. Encender/apagar (POWER / MODE)

Pulsione este botón brevemente para encender el aparato. Pulse nuevamente para seleccionar el modo RADIO-USB-SD-AUX IN (si disponibles). Pulse manteniendo presionado para apagar.

2. Mudo (MUTE)

Cuando el dispositivo esté en uso, presione este brevemente para activar la función MUTE.

3. Reloj (CLK)

Pulse brevemente para ver la opción reloj. Lo mantenga presionado para abrir la Configuración del Reloj. En el modo Configuración del Reloj, lo presione brevemente una vez para configurar la HORA y gire el botón SEL en el sentido horario o anti-horario para aumentarla o disminuirla. Después del ajuste de la HORA pulse brevemente el botón SEL para alterar la configuración de MINUTO, ajustándolo de la misma manera que HORA. Cuando el ajuste del reloj esté finalizado, presione brevemente el botón CLK para confirmar. Si CLK se combinar a otro botón de función, lo mantenga presionado para visualizar el reloj.

4. Próximo NEXT

En el modo de reproducción USB/SD, pulse este botón brevemente para avanzar para el próximo audio y lo mantenga presionado para avanzar una reproducción. En el modo FM, si lo pulsas brevemente, él permite buscar las próximas estaciones de manera semiautomática y manteniéndolo presionado, las sintoniza manualmente.

5. Anterior (PREV)

En el modo de reproducción USB/SD, lo pulse brevemente para reproducir un audio anterior y lo mantenga presionado para volver la reproducción. En el modo FM, pulse brevemente para buscar las estaciones anteriores de manera semiautomática y lo mantenga presionado para sintonizarlo manualmente.

6. Reiniciar (RES)

Reinicia el dispositivo. (Ni todos los modelos tienen la función Reiniciar, dependiendo del panel)

7. BANDA

En el modo FM, pulse en este botón para navegar entre FM1/FM2/FM3; Pulse los números para navegar entre las estaciones pre almacenadas.

8. AMS

En el modo FM, pulse esta opción brevemente para navegar entre FM1/FM2/FM3. Presione los números para navegar entre las estaciones pre almacenadas. Lo mantenga presionado para la función de sintonizador automático. En el modo USB/SD, pulse este botón brevemente y, en seguida, los números para seleccionar los audios en una carpeta.

9. Reproducir/pausar (PLAY/PAUSE)

Cuando esté en el modo USB/SD, presione este botón para pausar la reproducción. Lo presione nuevamente para volver la reproducción.

10. INT

En el modo USB/SD, cuando la función INT esté encendida, aproximadamente 10 archivos de cada archivo mp3/wma será reproducido. Presione brevemente el botón para encender o apagar esta función.

11. Repetir (RPT)

En el modo USB/SD, lo pulse brevemente para alternar entre repetir el audio actual (REPEAT ONE) o repetir todos los audios (REPEAT ALL). Esta función no está disponible en el modo FM.

12. Aleatorio (RDM)

En el modo USB/SD, lo pulse brevemente para activar el modo aleatorio, Esta función no está disponible en el modo FM.

13. Ecualizador y el modo Loud (EQ /Loud) (si está disponible)

Pulse esta opción para alternar entre los modos de ecualización Pop-Rock-Classic o Apagado. Si lo mantienes presionado, encenderás o apagarás el modo Loud. Si las funciones no pueden ser accedidas por el mismo botón, presione los respectivos botones brevemente para accederlas.

14. Carpeta Anterior (DIR-)

En el modo USB/SD, mantenga presionado para acceder la carpeta anterior.

15. Carpeta Posterior (DIR+)

En el modo de USB / SD, lo mantenga presionado para acceder la próxima carpeta.

16. Stereo/Mono (ST/MON) (si está disponible)

En el modo FM, pulse la tecla brevemente para alternar entre STEREO y MONO. Esta función no está disponible en los otros modos.

17. Seleccionar SEL

El botón SEL controla el volumen y los botones del menú (+) (-) Bass/Treble/Balance/Fader.

- A. Pulse el botón giratorio SEL para iniciar el siguiente modos de selección de audio Grave (BA) > Agudo (TR) > Balance (bL) > Fader (FF) > LOUD OFF LO FF) > Ecualización EQ OFF (EqOF) > Volumen (U)
- B. Control de Volumen

1. En el modo Volumen, gire el botón SEL en el sentido anti horario para ajustar el volumen de acuerdo a su preferencia.

2. Cuando el modo de audio no esté en el control de volumen, presione SEL varias veces hasta que en la pantalla aparezca "U". Después gire el botón de volumen SEL para ajustarlo de acuerdo a su preferencia.

- C. Control de Graves (BASS)

1. Presione el botón SEL varias veces hasta que la pantalla LED muestre "BA";

2. Gire el botón SEL para ajustar el efecto de graves.

- D. Control de Agudos (TREBLE)

1. Pulse el botón SEL varias veces hasta que la pantalla LED muestre "TR".

2. Gire el botón SEL para ajustar los efectos agudos.

- E. Control de balance para los altavoces frontales derecho e izquierdo

1. Presione el botón SEL varias veces hasta que la pantalla LED muestre "BL".
2. Gire botón SEL en sentido horario / anti horario para ajustar el balance de audio de los altavoces frontales izquierdo / derecho.
 - F. Control de balance (FAD) para los altavoces traseros izquierdo y derecho
 1. Pulse el botón SEL varias veces hasta que la pantalla LED muestre "FF".
 2. Gire el botón SEL en sentido horario/ sentido anti horario para ajustar el balance de audio de los altavoces delanteros / traseros
 - G. Selección de Ecualización (EQ)
 1. Presione el botón SEL repetidas veces hasta que la pantalla LED muestre cualquier modo EQ (Pop-Rock-Clasic, (clas) - Apagado). Por padrón el EQ está desactivado.
 2. Gire el botón SEL para ajustar el EQ de Pop-Rock-Classic-Apagado.
 - H. Encender/Apagar Loud
 1. Pulse el botón SEL repetidas veces hasta que la pantalla LED muestre LOUD ON (encendido) o LOUD OFF (apagado).
 2. Gire el botón SEL para ajustar Loud On o Loud Off.

18. Número: 1-6

En el modo FM, pulse brevemente cualquier uno de los número para navegar entre las estaciones de radio pre almacenadas. Mantenga el número presionado para almacenar la estación de radio actual en la memoria de la rádio.

En el modo USB / SD, presione AMS en primer lugar y a continuación, pulse cualquier número para seleccionar una música en la carpeta.

19. Botones -10 / +10

En el modo USB / SD, pulse brevemente para saltar o retroceder 10 audios. Por ejemplo: si en la reproducción actual el audio 15 está sonando, presione -10 para reproducir el audio 5.

Diagrama del cableado:

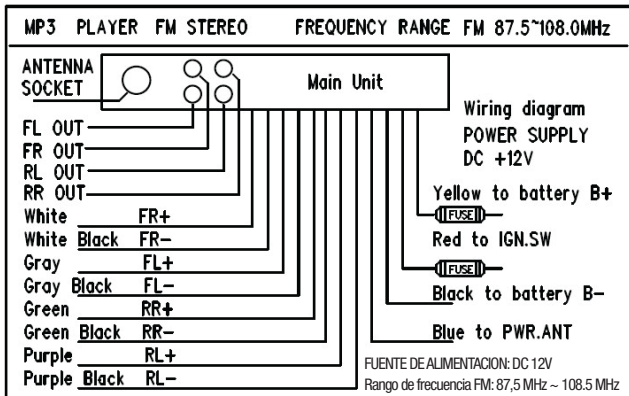



MULTILASER

www.multilaser.com.br