



# MANUAL DO USUÁRIO CERTIFICADO DE GARANTIA MÁQUINA DE LAVAR ROUPA

Antes de iniciar a instalação, leia atentamente estas instruções. Isto irá simplificar a instalação e assegurar que a máquina de lavar seja instalada corretamente e com segurança. Deixe este manual, perto da máquina de lavar após a instalação para consultas futuras.

WD1014R\*\*



MFL67737695

<b>SAC</b> serviço de atendimento ao consumidor
<b>4004 5400</b> Capitais e Regiões Metropolitanas
* <b>0800 707 5454</b> Demais Localidades
<b>WWW.LGE.COM.BR</b>

EM CASO DE DÚVIDA, CONSULTE NOSSO SAC

[www.lge.com.br](http://www.lge.com.br)

# C onteúdo

Conteúdo.....2

Funções do produto.....3

## Advertências

Importantes instruções de segurança...4  
Guarde este manual de instruções .....4  
Regulamentos de segurança antes da  
colocação em funcionamento .....5

Especificações .....6

## Instalação

Remover a embalagem .....7  
Desmontagem dos parafusos de  
transporte.....7  
Requisitos do local de instalação .....8  
Ligação da mangueira de alimentação  
de água.....10  
Instalação da mangueira de drenagem .. 12  
Ajuste de nível .....13

## Como utilizar a máquina de lavar roupa

Utilizar a máquina de lavar .....15  
Cuidados antes da lavagem .....16  
Tabela de programas de lavagem .....17  
Tabela de programas de secagem .....18  
Opções extras.....19  
Dados de utilização.....19  
Painel de controle .....20  
Programa adicional .....21  
- Adiar Início .....21  
- Turbo Wash™ .....21  
- Adicionar Carga .....21  
Opções .....22  
- Lavar .....22  
- Enxaguar.....22  
- Centrifugar .....22  
- Temp.água .....22  
Outras funções .....22  
- Apenas Centrifugar .....22  
- Desodorização .....22  
- Lavagem água fria .....22  
Bloqueio para crianças .....23  
Limpeza do cesto .....24  
Bloqueio de Porta & Detecção.....24  
Secar .....25  
Usar a Função Inteligente (Opcional)..27

Obrigado por comprar a máquina de  
lavar totalmente automática LG.

Leia atentamente o manual do  
usuário. Ele fornece instruções sobre  
a instalação, o uso e manutenção de  
forma segura.

Conserve-o para consultas futuras.  
Anote o modelo e o número de série  
da sua máquina de lavar roupa.

Modelo:

Nr. de Série:

Data da Compra:

## Como adicionar sabão

Como adicionar sabão e  
amaciante de roupa .....28

## Manutenção

O filtro de entrada da água .....30  
O filtro da bomba de drenagem .....31  
Gaveta distribuidora de sabão .....32  
O cesto da máquina de lavar.....33  
Limpeza da sua máquina de  
lavar roupa .....33  
Instruções de proteção para o  
Inverno .....33

## Guia de resolução de problemas

Diagnóstico de problemas .....34  
Mensagens de erro .....36  
Usar o Smart Diagnosis™ .....37

Condições de garantia .....38

Certificado de Garantia .....39

# Funções do produto



## ■ Sistema Direct Drive

O sistema Direct Drive (motor DD) elimina o uso da correia e da polia, ligando o motor diretamente ao cesto. Isso permite que se ofereça uma garantia de 10 anos no motor, trazendo maior confiabilidade, durabilidade e segurança.



MOTION

## ■ 6 movimentos

A máquina de lavar roupa consegue efetuar várias ações no cesto ou uma combinação de ações diferentes dependendo do programa de lavagem selecionado. Combinado com a velocidade controlada de rotação e a habilidade do tambor rodando tanto para a esquerda como para a direita, a performance de lavagem da máquina é notavelmente melhorada, proporcionando-lhe sempre resultados perfeitos.



## ■ Turbo Wash™

Programa de lavagem em menos de 1 hora com economia de energia e água. (baseado em meia carga)



Tag On

## ■ Tag on

Esta é uma função que pode usar Smart Diagnosis, Download de Ciclo, Guia de Lavagem, Lavagem Um Só Toque, etc. quando toca na logomarca Tag On na máquina de lavar roupa usando seu smartphone com NFC.



## ■ Circulação de água

Borrifa solução de água e sabão na carga repetidamente. As roupas são encharcadas mais rapidamente e de modo intensivo durante o enxágue. A espuma do sabão pode ser removida mais facilmente pela água durante o ciclo de lavagem. O sistema de circulação de água usa água e sabão de modo mais eficaz.



## ■ Tambor Inclinado e Espaço Extra na Abertura da Porta

O tambor inclinado e a abertura ampliada possibilitam a colocação e remoção das roupas mais facilmente.



## ■ Tambor embutido e acabamento ondulado

O tambor embutido melhora a lavagem e reduz os danos nas roupas. O cesto com o acabamento ondulado melhora e otimiza a performance de lavagem.



## ■ Detecção de Carga Automática

Detecta automaticamente a carga de lavagem, otimizando o tempo e os produtos utilizados.



## ■ Aquecedor integrado

O aquecedor interno aquece automaticamente a água para a temperatura mais adequada a cada um dos ciclos.



## ■ Bloqueio para crianças

Utilize o sistema de Bloqueio para crianças para impedir que as crianças pressionem qualquer botão para mudar o programa durante o funcionamento.



Smart Diagnosis™

## ■ Smart Diagnosis™

Se você tiver qualquer dificuldade técnica com sua máquina de lavar, ela tem a capacidade de transmitir dados por telefone para o Sistema de Atendimento ao Cliente. A assistência técnica grava os dados transmitidos da sua máquina e usa-os para analisar o problema, fornecendo um diagnóstico rápido e eficiente.

# A dvertências

LEIA TODAS AS INFORMAÇÕES ANTES DE USAR.

## ⚠ ATENÇÃO

Para sua segurança, devem-se seguir as informações deste manual para minimizar o risco de incêndio, choque elétrico ou para prevenir danos em objetos, danos físicos ou perda de vida.

### IMPORTANTES INSTRUÇÕES DE SEGURANÇA.

**ATENÇÃO :** Para reduzir o risco de incêndio, choque elétrico, ou ferimentos em pessoas ao usar a máquina de lavar, siga as instruções básicas, incluindo o seguinte:

- Antes da instalação, verifique se existem danos exteriores. Se for o caso, não proceda à instalação.
- Instale ou armazene a máquina num local onde não fique exposta a temperaturas abaixo da congelação ou exposta ao tempo.
- É perigoso modificar as especificações deste aparelho de qualquer maneira.
- O proprietário não deverá efetuar reparo em sua máquina. As reparações efetuadas por pessoas não qualificadas podem provocar lesões e/ou avarias mais graves na máquina.
- Mantenha a área de baixo à volta dos seus aparelhos livres de materiais combustíveis, tais como fios, papéis, trapos, produtos químicos, etc.
- O aparelho não deve ser utilizado por crianças ou pessoas incapacitadas sem a respectiva supervisão. Não permita que crianças brinquem em cima ou dentro deste ou qualquer outro aparelho.
- Mantenha a máquina de lavar afastada do fogo.
- Não deixe a porta da máquina de lavar aberta.
- Uma porta aberta pode atrair as crianças a pendurarem-se na porta ou a entrarem na máquina de lavar.
- Nunca coloque as mãos dentro da máquina de lavar enquanto esta estiver funcionando. Espere que o cesto pare completamente.
- Não lave nem seque artigos que tenham sido limpos, lavados, molhados ou manchados com combustível ou substâncias explosivas (tais como cera, óleo, tinta, gasolina, desengordurantes, solventes de limpeza a seco, querosene, etc.) que possam incendiar-se ou explodir. O óleo pode permanecer na máquina após um ciclo completo e provocar um incêndio durante a secagem. Por isso, não coloque roupas com óleo.
- Para evitar este resultado, sigacuidadosamente as instruções do fabricante sobre lavagem e cuidado das roupas.
- Não bata a porta ao fechar nem tente forçar a porta para abrir quando esta estiver bloqueada. Isto pode danificar a sua máquina de lavar.
- Quando a máquina funcionar em alta temperatura, a porta frontal poderá ficar muito quente. Não toque na porta.
- Para minimizar a possibilidade de choque elétrico, desligue este aparelho da tomada de alimentação ou desligue a máquina de lavar do quadro elétrico da casa retirando o fusível ou desligando o disjuntor antes de fazer qualquer manutenção ou limpeza.
- Ao desligar o cabo de alimentação da tomada, não puxe. Caso contrário, poderá danificá-lo.
- Nunca ligue este aparelho se estiver danificado, com mau funcionamento, parcialmente desmontado ou se faltarem alguns elementos ou estiverem avariados, inclusive o cabo ou a tomada elétrica.
- Antes de descartar uma máquina usada: desligue-a da tomada de alimentação. Destrua o plugue da máquina. Corte o cabo longo junto à máquina de forma a evitar qualquer utilização imprópria.
- Se um produto ficar submerso, por favor entre em contato com o serviço de assistência técnica. Existe o risco de choque elétrico e incêndio.
- Devem ser utilizadas as mangueiras fornecidas com a máquina. Mangueiras gastas não devem ser utilizadas.
- Para reduzir o risco de danos pessoais, siga todas as recomendações de segurança industriais incluindo a utilização de luvas compridas e óculos de proteção. O não cumprimento de todas as precauções de segurança deste manual pode resultar em danos na máquina de lavar, danos pessoais ou morte.
- Não exerça demasiada força sobre a porta da máquina de lavar quando esta estiver aberta. Isto poderia desequilibrar a máquina de lavar e fazê-la tombar.

### GUARDE ESTE MANUAL DE INSTRUÇÕES

#### INSTRUÇÕES DE ATERRAMENTO

Este produto deverá ser ligado ao terra. No caso de qualquer mau-funcionamento ou avaria, a ligação ao terra irá reduzir o risco de choque elétrico fornecendo um caminho de resistência mínima para a corrente elétrica. Este produto vem equipado com um cabo que possui um condutor de ligação ao terra e um plugue de ligação ao terra. Este plugue terá de ser ligado na tomada apropriada que se encontra devidamente instalada e ligada a um sistema de aterramento de acordo com os regulamentos e normas locais.

- Não usar adaptador pois irá desativar o plugue de ligação ao terra.
- Caso não possua uma tomada apropriada, deverá consultar um electricista.

**AVISO:** uma ligação não apropriada do condutor de ligação ao terra do equipamento poderá resultar em choque elétrico. Consulte um electricista qualificado ou um profissional de reparações elétricas, caso tenha alguma dúvida. Não proceda a alterações no plugue fornecido com o produto - caso não encaixe na tomada, solicite a instalação de uma tomada adequada junto de um electricista qualificado.

## ■ Regulamentos de segurança antes da colocação em funcionamento

Para minimizar o risco de incêndio no cesto, no processo de secagem, considere o seguinte:

- As peças que tenham manchas de azeite ou óleo de culinária, ou que tenham sido emergidos nestes produtos, são um risco potencial de incêndio, e não devem ser colocadas no cesto para o processo de secagem.

As peças com óleo podem inflamar espontaneamente, em especial quando expostas a fontes de calor, como é o caso do cesto utilizado para secagem. As peças aquecem, causando uma reação de oxidação com o óleo. A oxidação gera calor. Se este calor não consegue escapar, as peças aquecem e podem inflamar. Se as peças com óleo forem empilhadas, acumuladas ou guardadas, poderá evitar-se que o calor se escape e dê origem a um eventual incêndio. Caso seja inevitável que os tecidos contendo azeite ou óleo de culinária, ou que tenham sido contaminados por produtos destinados ao cuidado capilar, sejam colocados no cesto para o processo de secagem, devem ser primeiramente lavados em água quente, com um sabão forte. Este processo irá reduzir – embora não eliminar – o risco de incêndio.

O ciclo 'baixa temp' no cesto, no processo de secagem, deve ser utilizado para reduzir a temperatura das peças colocadas no seu interior. Estas não devem ser retiradas do cesto, empilhadas ou guardadas enquanto quentes.

- As peças que foram previamente limpas, lavadas, embebidas ou manchadas com petróleo, gasolina, diluentes utilizados em limpeza a seco, ou outros produtos inflamáveis ou explosivos, não devem ser colocadas no cesto enquanto o mesmo estiver quente e ou para iniciar um processo de secagem.
- As substâncias altamente inflamáveis

habitualmente utilizadas em ambiente doméstico, incluem acetona, álcool petróleo/gasolina, querosene, tira manchas (algumas marcas), benzina, ceras e decapantes.

- Os artigos contendo espuma de borracha (também conhecida por espuma de látex) ou materiais idênticos, contendo borracha texturada de forma similar, não devem ser colocadas no cesto enquanto o mesmo estiver quente e ou para iniciar um processo de secagem.
- Os materiais em espuma de borracha podem, quando aquecidos, incendiar-se por combustão espontânea.
- Os amaciantes de roupa, ou outros produtos idênticos não devem ser utilizados no cesto para o processo de secagem, a fim de eliminar os efeitos da eletricidade estática, a menos que tal prática seja especialmente recomendada pelo fabricante do amaciante de roupa ou do produto.
- A roupa íntima com reforços em metal não deve ser colocada no cesto para o processo de secagem. Podendo danificar a sua máquina de lavar e secar se os reforços em metal se soltarem durante a secagem. Sempre que possível, poderá ser utilizado uma espécie de cabide de secagem para essas peças.
- As peças em plástico, como as toucas de banho, ou os babadores de bebê à prova de água também não devem ser colocadas no cesto enquanto o mesmo estiver quente e ou para iniciar um processo de secagem.
- Os artigos com teor em borracha, quaisquer roupas almofadadas com espuma de borracha, almofadas, galochas e tênis com revestimento de borracha também não devem ser colocados no cesto enquanto o mesmo estiver quente e ou para iniciar um processo de secagem.

# Especificações

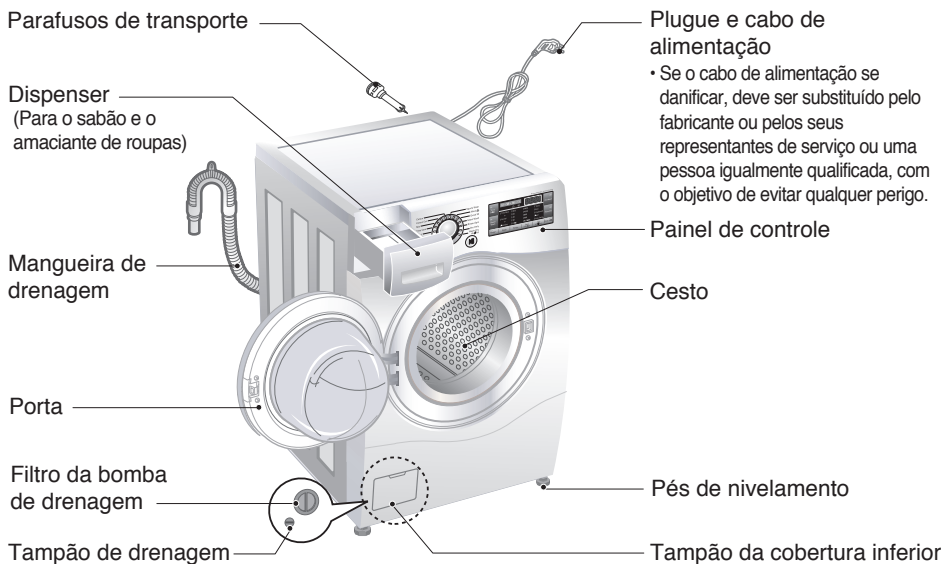

- Nome : Máquina de lavar roupa de carga frontal
- Fonte de alimentação : 127 V~, 60 Hz
- Tamanho : 645 mm (larg.) X 770 mm (prof.) X 940 mm (alt.)
- Peso : 81 kg
- Capacidade material têxtil seco : 14 kg (Lavagem) / 8 kg (Secagem)
- Potência : 1200 W (Lavagem) / 1220 W (Secagem)
- Pressão admissível da água : 100 ~ 1000 kPa (1,0 ~ 10,0 kgf / cm<sup>2</sup>)

\* O aspecto e as especificações podem variar sem aviso prévio para aumentar a qualidade das unidades

## ■ Acessórios

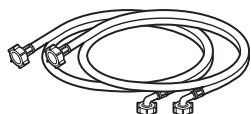

Mangueira de entrada de água fria (1pç)

\* Opcional: Mangueira de água quente (1pç)



Chave de parafusos

# Instalação

## ■ Remover a embalagem

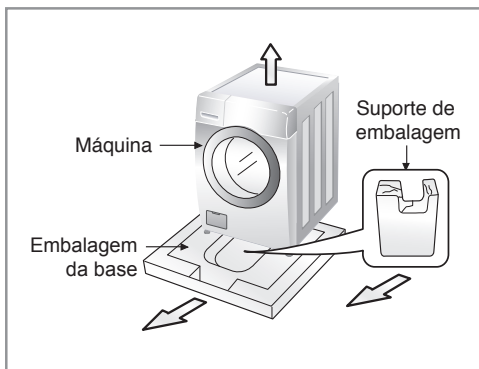

1. Remova a caixa de papelão e a embalagem de isopor.
2. Eleve a máquina de lavar e remova a base de transporte.
3. Remova a fita de segurança do cabo de alimentação e da mangueira de drenagem.
4. Remova a mangueira de entrada do interior do cesto.

### ⓘ **NOTA**

- Mantenha a chave presa na base da embalagem para utilizações futuras.

### ⚠ **ATENÇÃO**

- Os materiais de embalagem (plásticos), são perigosos para as crianças, pois podem provocar asfixia.  
Guarde esse material fora do alcance das crianças.

## ■ Desmontagem dos parafusos de transporte

Para prevenir os danos internos durante o transporte, os 4 parafusos especiais estão bloqueados. Antes de ligar a máquina de lavar roupa, retire os parafusos juntamente com os tampões de borracha. Se não forem retirados, podem provocar vibração, ruído e um funcionamento defeituoso.

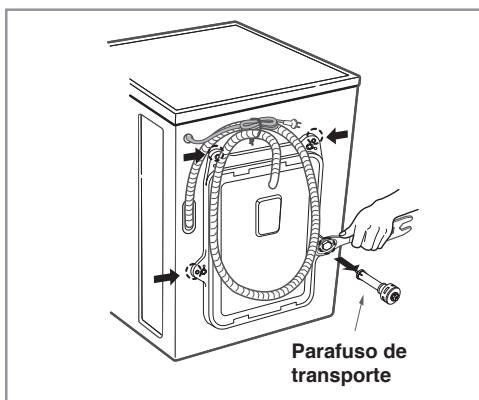

1. Desparafuse os 4 parafusos com a chave fornecida.
2. Retire os 4 parafusos juntamente com os tampões de borracha retorcendo ligeiramente o tampão.

### ⓘ **NOTA**

- Guarde os parafusos de transporte para utilizações futuras.

3. Tape os buracos com os tampões fornecidos

SAC - Serviço de Atendimento ao Consumidor  
4004 5400 Capitais e Regiões Metropolitanas

\*0800 707 5454 Demais Localidades

\*Somente chamadas originadas de telefone fixo

## ■ Requisitos do local de instalação

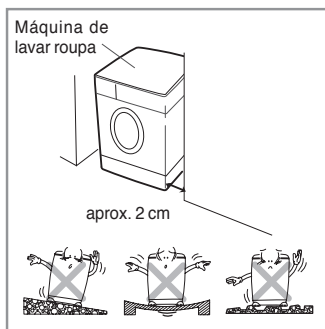

### ► Localização

- **Nível do chão :**  
O desnível admissível debaixo da máquina de lavar é de 1°
- **Fonte de alimentação elétrica :**  
Deve estar dentro de 1,5 metros de cada lado da localização da máquina de lavar. Não sobrecarregue a tomada com mais de um aparelho.
- **Espaço livre adicional :**  
É necessário para os modelos de parede, porta e janela (10 cm: parte traseira / 2 cm: lados direito e esquerdo)  
Não coloque nem armazene produtos de lavanderia na parte superior da máquina de lavar roupa em nenhum momento. Podem danificar o acabamento dos comandos.

### ► Instalação

- Instale a máquina num chão duro e plano. Certifique-se de que a circulação do ar ao redor da máquina não está impedida por tapetes, carpetes, etc.
- Nunca tente corrigir desnivelamentos do chão com pedaços de madeira, papelão ou materiais semelhantes, colocados por baixo da máquina.
- Se não puder evitar colocar a máquina junto a um fogão a gás ou forno, entre os dois aparelhos deverá aplicar um isolante (85 X 60 cm), coberto por folha de alumínio, do lado que estiver virado para o fogão ou forno.
- A máquina não deve ser instalada em divisões em que a temperatura possa descer abaixo dos 0°C.
- Ao instalar a máquina, certifique-se de que esta fica facilmente acessível ao técnico, em caso de avaria.
- Com a máquina instalada, ajuste os quatro pés utilizando a chave de parafusos fornecida, garantindo que o aparelho fique estável e que mantém uma distância de cerca de 20mm entre a parte superior da máquina e a parte inferior de uma eventual bancada ou prateleira.
- Este equipamento não foi concebido para ser usado em barcos nem em instalações móveis.

### ► Ligação elétrica

- Não utilize um cabo de extensão ou um adaptador duplo.
- Se o cabo de alimentação estiver danificado, deve ser substituído pelo fabricante ou pelos seus representantes de serviço ou pessoa igualmente qualificada com a finalidade de evitar qualquer perigo.
- Desligue sempre a máquina da tomada e feche a alimentação de água depois da utilização.
- Ligue a máquina a uma tomada com ligação ao terra de acordo com as normativas de cabos atuais.
- O aparelho deve-se colocar de forma que a tomada seja facilmente acessível.
- Os reparos da máquina de lavar devem ser executados apenas por pessoal qualificado. Reparos feitos por pessoal não qualificado, podem causar falhas técnicas ou ferimentos. Contate o serviço de assistência técnica da sua localidade.
- Não instale a máquina em divisões da casa onde possam ocorrer temperaturas negativas. Os tubos podem congelar e quebrar devido à pressão. As temperaturas negativas podem desregular os comandos eletrônicos do aparelho.
- Se adquiriu a máquina de lavar em pleno Inverno, com temperaturas negativas, deixe ficar o aparelho à temperatura ambiente de sua casa durante algumas horas, antes de proceder à sua instalação e posterior funcionamento.

## **⚠ CUIDADOS**

### **CUIDADOS a ter com o Cabo de Alimentação**

A maioria dos aparelhos devem ser ligados através de um circuito dedicado, ou seja, um circuito de saída único, que apenas alimente aquele aparelho e que não tenha outras saídas ou extensões. Para ter a certeza, veja a página de especificações deste manual de instruções. Não sobrecarregue as tomadas de corrente nas paredes. Quando as tomadas estão sobrecarregadas, soltas, ou danificadas, se existirem extensões, cabos com fendas, ou se o isolamento dos cabos estiver danificado ou quebrado, os cabos constituem um grave perigo. Qualquer destas situações pode provocar um choque elétrico ou um incêndio. Verifique periodicamente o cabo do aparelho e se apresentar danos ou deterioração, desligue-o, deixe de utilizar o aparelho e mande substituir o cabo pelo serviço autorizado. Proteja o cabo de desgastes físicos ou mecânicos, como torções, esticões, dobras, ficar preso entre uma porta, ou ser pisado com qualquer móvel ou com os pés. Preste especial atenção ao plugue, tomadas, e ao ponto onde o cabo sai do aparelho.

## **⚠ CUIDADOS**

- Este aparelho não deve ser utilizado por crianças ou pessoas com capacidades físicas ou psíquicas limitadas sem o devido acompanhamento

# Instalação

## ■ Ligação da mangueira de alimentação de água

- A pressão do fornecimento de água deve estar entre os 100 kPa e 1000 kPa (1,0 - 10,0 kgf / cm<sup>2</sup>).
- Não dobre ou amasse a mangueira de entrada ao ligá-la à válvula.
- Se a pressão da alimentação de água for superior a 1000 kPa, deve-se instalar um dispositivo redutor de pressão.
- Verifique periodicamente o estado da mangueira e substitua-a se for necessário.

### ► Passo1: Verifique se a entrada da mangueira está selada com borracha.

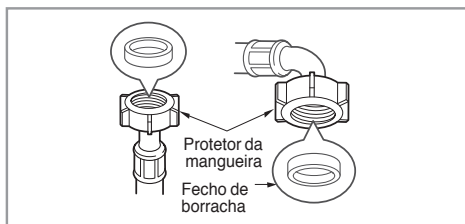

- São fornecidos dois anéis com a mangueira de entrada de água no conector da válvula com o objetivo de evitar vazamento de água. Verifique se há vazamento de água nas ligações da máquina de lavar roupa abrindo a torneira completamente.

### ► Passo2 : Conecte a mangueira à torneira de água.

#### Tipo-A : Ligue a mangueira de rosca à torneira com rosca

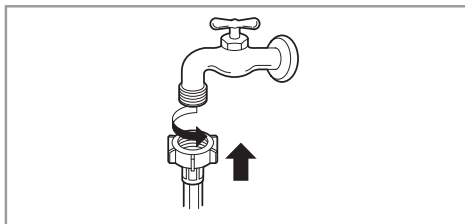

- Aperte o conector da mangueira na torneira de água.

#### Tipo-B : Conectar a mangueira de rosca à torneira sem rosca

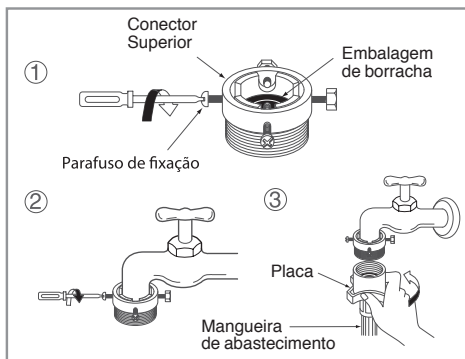

1. Desaperte o anel adaptador e os 4 parafusos adaptáveis de segurança.
2. Empurre o adaptador para o fim da torneira para que o anel vedante forme uma conexão segura. Aperte a placa e os 4 parafusos.
3. Empurre a mangueira de fornecimento de água para cima para que os anéis vedantes dentro da mangueira possam aderir por completo à torneira que é apertada girando para a direita.

# Instalação

## Tipo-C : Conectar a mangueira de contato à torneira sem rosca

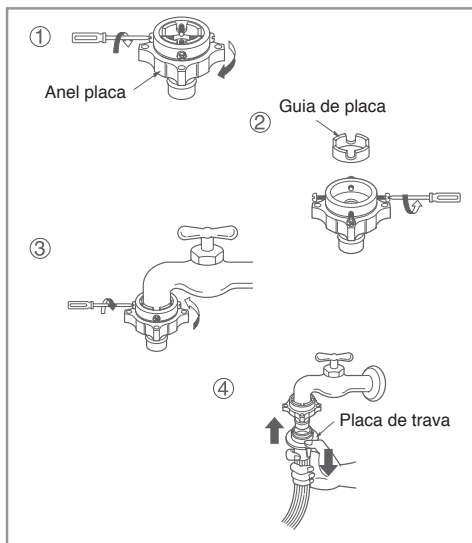

1. Desaperte o anel adaptador e os 4 parafusos adaptáveis de segurança.
2. Remova a guia da placa se a torneira for muito larga para encaixar o adaptador.
3. Empurre o adaptador para o fim da torneira para que o anel vedante forme uma ligação segura. Aperte a placa e os 4 parafusos.
4. Puxe a placa de trava para baixo, empurre a entrada da mangueira na direção do adaptador e liberte a placa de travas. Certifique-se que o adaptador ficou preso no devido local.

### NOTA

- Depois da mangueira de água estar ligada à torneira, abra a torneira para remover qualquer vestígio de sujeira, deixe a água correr para um balde e verifique a temperatura da água.

## ► Passo3: Conecte a mangueira à máquina de lavar

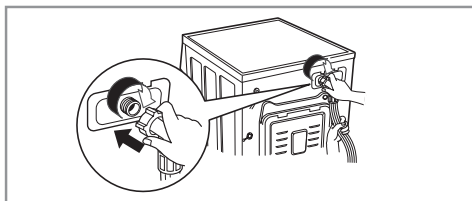

- Assegure-se de que a mangueira não está torcida nem dobrada.

### ► Quando sua lavadora tem 2 entradas

- A mangueira com conector vermelho é para água quente.
- Se a lavadora tem 2 entradas, energia pode ser economizada usando água quente da residência.

### NOTA

- Depois de terminar a ligação, se houver vazamento de água da mangueira, repita os mesmos passos. Utilize uma torneira mais convencional possível para abastecimento da água. **Caso haja apenas água fria para alimentação da lavadora, pode ser ligado apenas 1 mangueira na entrada de cor azul, não sendo necessário a instalação das 2 mangueiras (água quente e fria).**

### ATENÇÃO

- Se a residência do cliente não possuir instalação para água quente, poderá utilizar somente 01 (uma) mangueira de entrada de água (cor azul). Não sendo necessário a instalação de uma torneira com 02 (duas) saídas. Caso o cliente deseje lavar com água quente a máquina aquecerá a água implicando em uma desvantagem de economia de energia.

### Utilize a torneira horizontal

Torneira horizontal



Torneira de extensão



Torneira quadrada



# Instalação

## ■ Instalação da mangueira de drenagem

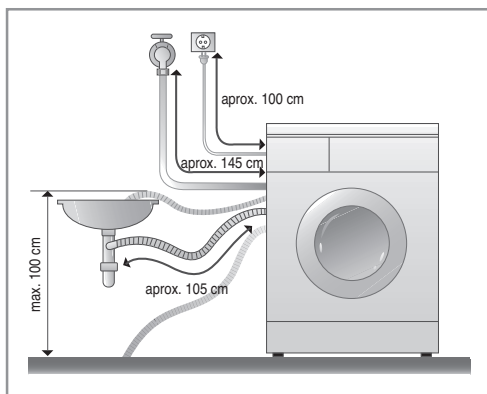

- A mangueira de drenagem não deve estar mais de 100 centímetros acima do chão. Caso contrário, a água da máquina de lavar não será drenada ou drenará menos.
- No caso da mangueira de drenagem ser muito comprida, por favor, não o introduza na máquina de lavar. Pode causar ruído anormal.

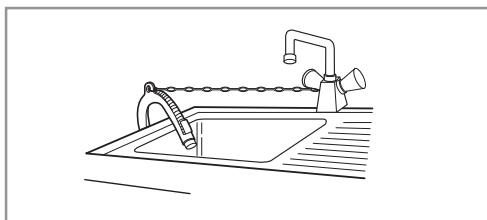

- Quando instalar a mangueira de drenagem fixe-o bem com uma corda ou corrente.
- A fixação correta da mangueira de drenagem protegerá o chão de danos devidos a fuga de água.

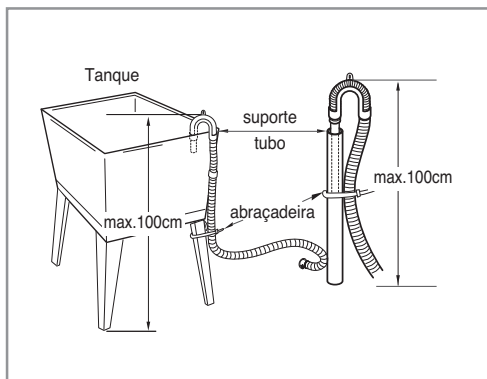

# Instalação

## ■ Ajuste de nível

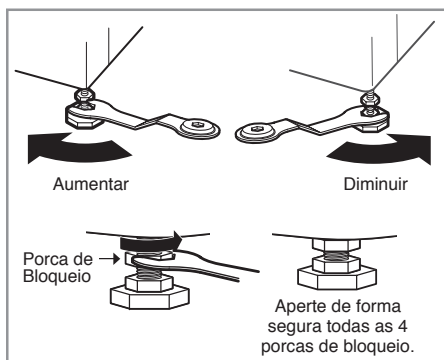
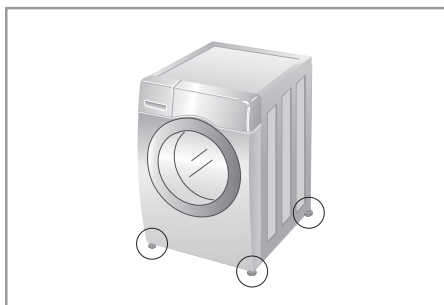

1. O nivelamento correto de uma máquina de lavar roupa impede o ruído e a vibração excessivos. Instale o aparelho sobre uma superfície de chão sólida e nivelada, de preferência no canto de uma dependência.

### ❗NOTA

- O chão de madeira ou o assoalho suspenso podem contribuir para uma vibração excessiva ou para erros de equilíbrio da carga.
2. Se o chão não estiver nivelado, ajuste os pés de nivelamento conforme for necessário (não introduza pedaços de madeira, etc. abaixo dos pés). Assegure-se de que os quatro pés estão estáveis no chão e, em seguida, verifique se o eletrodoméstico está perfeitamente nivelado (utilize um nível de bolha de ar)
- Uma vez nivelada a máquina de lavar, aperte as porcas de bloqueio na direção da base da máquina de lavar. Todas as porcas devem estar apertadas.
- Verificação em diagonal  
Ao empurrar para baixo e na diagonal as beiras da placa superior da máquina de lavar roupa, a máquina não deve mexer um centímetro acima ou abaixo em absoluto. (Verifique isto nas duas direções)  
Se a máquina balançar ao empurrar a placa superior da máquina na diagonal, ajuste novamente os pés

### ❗NOTA

- Caso a máquina de lavar esteja instalada numa plataforma elevada, deve estar fixa de forma segura para eliminar o risco de queda.

# I nstalação

## ► Chão em cerâmica

- A superfície de instalação tem de estar limpa, seca e nivelada.
- Instale a máquina num chão duro e plano.

Recomendado para chão duro

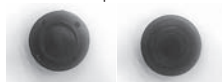

\* Acessório não incluso

## ► Pavimentos cerâmicos (pavimentos escorregadios)

- Posicione ambos os pés da máquina no Tread Mate e nivele a máquina de modo a adaptá-la. (Corte o Tread Mate em seções de 70x70 mm e cole cada uma delas ao pavimento seco onde a máquina vai ser colocada.)
- Tread Mate é um material auto-adesivo, utilizado em escadas e degraus, para evitar o risco de escorregamento.

## ► Chão de madeira

- O chão de madeira é particularmente suscetível à vibração.
- Para evitar as vibrações, recomendamos que coloque protetores de borracha por baixo de cada pé, a pelo menos 15mm de distância da máquina, seguros a pelo menos 2 tábuas com parafusos.
- Se possível, instale a máquina num dos cantos da dependência, onde o chão é mais estável.
- Coloque os protetores de borracha para reduzir a vibração.

Protetor de  
borracha

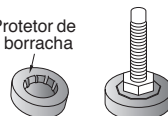

Recomendado para chão de madeira

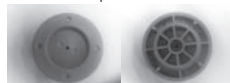

\* Acessório não incluso

## ❶ NOTA

- Se instalar e nivelar corretamente a máquina, assegurará um funcionamento regular e confiável por longos anos.
- A máquina tem de estar absolutamente nivelada, na horizontal, e firme.
- Não deverá "balançar" quando carregada com roupa.
- A superfície de instalação tem de estar limpa, sem qualquer resíduo de cera ou outro revestimento escorregadio.
- Não deixe que os pés da máquina se molhem. Se tal acontecer, a máquina poderá escorregar do local onde se encontra.

# C como utilizar a máquina de lavar roupa

## ■ Utilizar a máquina de lavar



1. Selecionar a roupa.  
(Consultar página 16)

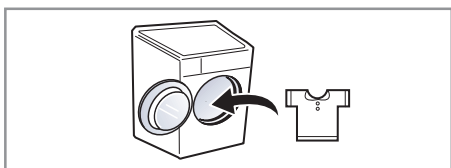

2. Abrir a porta e colocar a roupa.

**Nota:** Caso seja necessário adicionar / retirar mais roupa quando a máquina já iniciou o ciclo de lavagem, siga o seguinte procedimento:

- 2.1. Pressione a tecla "INÍCIO / PAUSA"
- 2.2. Aguarde a porta ser destravada automaticamente;
- 2.3. Abra a porta e coloque / retire as roupas;
- 2.4. Feche a porta;
- 2.5. Pressione a tecla "INÍCIO / PAUSA"

A máquina continua o ciclo de lavagem no mesmo ponto em que o ciclo foi pausado.



3. Pressione o botão de Liga / Desliga.

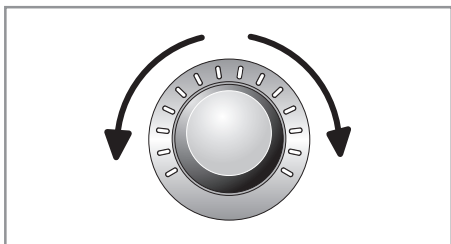

4. Selecionar o programa.  
(Consultar páginas 17~19)  
Selecione agora as opções.  
(Consultar páginas 21~26)

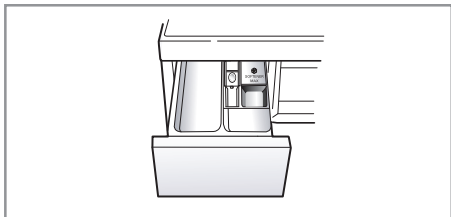

5. Adicionar sabão.  
(Consultar páginas 28~29)



6. Pressionar o botão Início/Pausa.

# Como utilizar a máquina de lavar roupa

## ■ Cuidados antes da lavagem

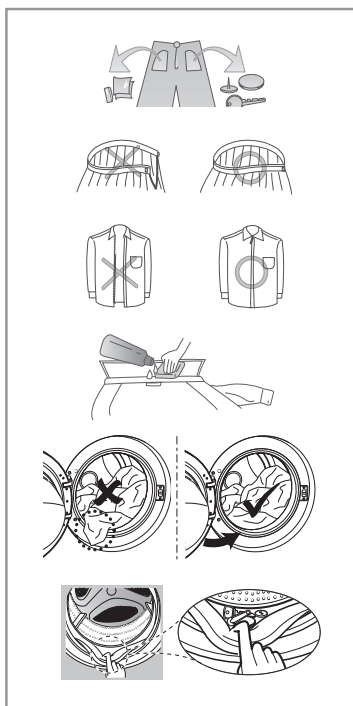
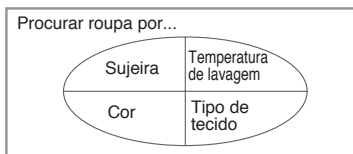
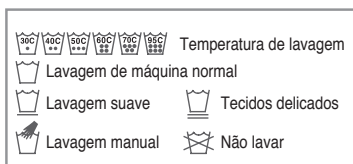

### 1. Etiquetas de cuidados

Procure a etiqueta de cuidados das suas roupas. Esta indica-lhe o conteúdo do tecido da sua roupa e como se deve lavar.

### 2. Classificação

Para obter os melhores resultados, classifique a roupa em cargas que se possam lavar no mesmo ciclo de lavagem. A temperatura da água e a velocidade de centrifugação e os diferentes tecidos necessitam de ser lavados de diferentes formas. Separe sempre as cores escuras das claras e brancas. Lave-as em separado, pode dar-se uma transferência de cores e fios, o que provocará a coloração do branco, etc. Se for possível, não lave peças muito sujas com uma ligeiramente suja.

- **Sujeira** (Pesada, Normal, Ligeira)  
Separe as peças conforme a quantidade de sujeira.
- **Cor** (Branco, Claros, Escuros)  
Separe os tecidos brancos dos tecidos de cor.
- **Fios** (Produtores ou recolhedores de fios)  
Lave em separado os produtores de fios e os recolhedores de fios.

### 3. Cuidados antes da carga

Junte peças compridas e pequenas numa carga. Coloque as peças compridas primeiro. As peças compridas não devem constituir mais de metade da carga de lavagem.

Não lave só uma peça. Isto pode provocar uma carga desequilibrada. Junte uma ou duas peças semelhantes.

- Verifique se todos os bolsos estão vazios. Os objetos tais como pregos, ganchos, fósforos, esferográficas, moedas e chaves podem danificar tanto a sua máquina de lavar como a sua roupa.
- Aperte os fechos, colchetes e cordões para se assegurar de que estes artigos não se prendam em outras peças de roupa.
- Trate previamente a sujeira e as manchas escovando com um pouco de sabão dissolvido em água sobre as manchas como em colarinhos e punhos de camisas para tirar melhor a sujeira.
- Para evitar quaisquer danos no vedante da porta e na roupa, certifique-se de que não fica presa nenhuma peça de roupa entre a porta e o vedante do tambor da máquina.
- Verifique as dobras do anel de vedação da porta para detectar qualquer objeto que tenha ficado preso.
- Certifique-se de que não ficou esquecida nenhuma peça de roupa no interior da máquina de lavar de modo a não ficar danificada (ex. encolher ou descolorar) no seguinte ciclo de lavagem.

## ❗ NOTA

- Antes da primeira lavagem, selecione um ciclo (ALGODÃO 60°C, adicione meia carga de sabão) e deixe a máquina efetuar um ciclo de lavagem sem roupa. Deste modo, removerá os resíduos do cesto, que podem ter ficado durante o processo de lavagem.

# C como utilizar a máquina de lavar roupa

## ■ Tabela de programas de lavagem

• Programas recomendados segundo o tipo de tecido

Programa	Descrição	Tipo de tecido	Temperatura da água (Seleção)	Carga máxima
<b>Algodão</b>	Proporciona um melhor desempenho através da combinação de vários movimentos de tambor.	Roupas de cores vibrantes (camisas, camisolas, pijamas, etc.) e carga de algodão normalmente suja (roupa íntima).	40°C (De Fria a 60°C)	Avaliação*
<b>Função Vapor</b>	Remove os odores das roupa de cama e a umidade sem lavar.	Edredons, mantas, travesseiros, fronhas e outra roupa de cama	Nenhuma escolha	1 itens
<b>Esterilização</b>	Lava roupa em um ciclo quente	Algodão, roupa íntima, fronhas, lençóis de cama, roupa de bebê.	60°C	Abaixo de 3,0 kg
<b>Desodorização</b>	Remove enrugamentos em 20 min com vapor.	Mistura de algodão, mistura de poliéster, camisas sociais, blusas	Nenhuma escolha	5 itens
<b>Roupa de Bebê</b>	Oferece uma melhor performance de enxágue removendo sujeiras sólidas e pesadas.	Roupa de bebê levemente suja.	60°C	Abaixo de 5,0 kg
<b>Edredom</b>	Este ciclo é para peças de roupa grandes, tais como Edredons, lençóis, fronhas, capas de sofá, etc.	Roupa de cama de algodão (edredon), travesseiros, cobertores, capas de sofá com enchimento leve.	Fria (De Fria a 40°C)	1 Tamanho único
<b>Roupa Esportiva</b>	Este ciclo é adequado para roupa esportiva como roupa de jogging e de corrida.	Coolmax, Gore-tex, velo e Sympatex.	30°C (De Fria a 30°C)	Abaixo de 5,0 kg
<b>Lã</b>	Permite lavar tecidos de lã. (Utilize sabão para máquinas que possam lavar lã).	Lãs que podem ser lavadas na máquina apenas lã pura.		Abaixo de 4,0 kg
<b>Lavagem Rápida</b>	Coolmax, Gore-tex, velo e Sympatex.	Roupa colorida que mancha rapidamente. CUIDADO: Use menos do que 20 g de detergente (para uma carga de 2,0 kg), caso contrário, o detergente pode permanecer na roupa.	40°C (De Fria a 40°C)	Abaixo de 5,0 kg
<b>Pouca Carga</b>	Seca uma carga menor em 19 minutos.	Carga menor, camisas		1 itens
<b>Enxaguar+ Centrifugar</b>	Função para roupas que necessitam apenas enxágue com amaciante e centrifugação.	Tecidos normais que podem ser lavados.	Nenhuma escolha	Abaixo de 3,0 kg
<b>Download de ciclo</b>	Para ciclos baixados. Se não baixou nenhum ciclo, a predefinição será "Lavagem Agua fria".			

\*De acordo com a capacidade do produto

# C como utilizar a máquina de lavar roupa

## ■ Tabela de programas de secagem

Programa	Tipo de tecido	Carga máxima
Alta secagem	Algodão ou tecidos de linho como toalhas de banho, camiseta, roupas de camas.	8,0 kg

- Temperatura da água: Selecione a temperatura da água de acordo com o ciclo de lavagem. Durante a lavagem observe sempre as instruções de lavagem e as etiquetas do fabricante da roupa.
- Os resultados dos tempos dependem da pressão, dureza\* e temperatura da água, assim como temperatura ambiente, tipo e quantidade de roupa, quantidade de sabão utilizado, flutuações no fornecimento de energia elétrica e opções adicionais escolhidas.

### ❶ NOTA

- É recomendado a utilização de um sabão neutro.
- O ciclo de lavagem para lãs é caracterizado por uma baixa velocidade de rotação do cesto e uma ação na roupa mais cuidadosa.
- Não é recomendado utilizar produtos para remoção de manchas que contenham sabão oxigenado ( $O_2$ ,  $H_2O_2$ ).
- Selecionar a velocidade máxima do programa de lavagem para garantir os resultados de secagem.
- Quando a quantidade de roupas a ser lavada e secada em um programa não excede o peso máximo permitido pelo programa de secagem, recomenda-se a lavagem e secagem em uma sequência contínua.

# C como utilizar a máquina de lavar roupa

## ■ Opções extras

Programa	Adiar Início	Turbo Wash™	Molho	Pré-Lavagem	Intensivo	Normal	Leve	Adicionar Carga	Secar
Algodão	●	●**	●	●	●	●	●	●	●
Função Vapor	●					●		●	
Esterilização	●	●	●			●		●	●
Desodorização	●					●		●	
Roupa de Bebê	●	●		●				●	●
Edredom	●	●				●	●	●	
Roupa Esportiva	●	●				●		●	
Lã	●					●		●	
Lavagem Rápida	●	●**				●		●	●
Pouca Carga	●							●	●*
Enxaguar+Centrifugar	●							●	●
Download de ciclo	●	●	●	●	●	●		●	●

\* : Essa opção é incluída automaticamente no ciclo e não pode ser cancelada.

\*\* : Essa opção é incluída automaticamente no ciclo e pode ser cancelada.

## ■ Dados de utilização

Programa	Max RPM
Algodão	Muito Alta
Função Vapor	-
Esterilização	Muito Alta
Desodorização	-
Roupa de Bebê	Muito Alta
Edredom	Normal
Roupa Esportiva	Muito Baixa
Lã	Baixa
Lavagem Rápida	Muito Alta
Pouca Carga	Muito Alta
Enxaguar+Centrifugar	Muito Alta
Download de ciclo	Muito Alta

# C como utilizar a máquina de lavar roupa

## ■ Painel de controle

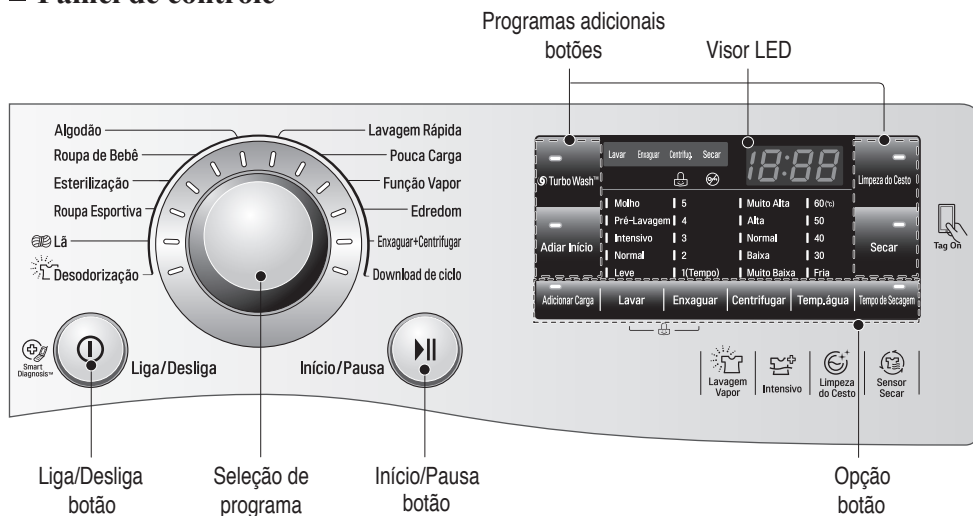

### Liga/Desliga

- Pressione o botão Liga/Desliga para ligar e desligar a máquina da energia elétrica.
- Também se pode utilizar para cancelar a função Adiar Início.

### Seleção de programa

- Estão disponíveis 12 programas de acordo com o tipo de roupa a lavar.
- O led irá acender para indicar o programa selecionado.

### Início/Pausa

- Este botão Início/Pausa utiliza-se nos ciclos de lavagem e em outros ou para fazer uma pausa nos ciclos.
- Se for necessária uma parada temporária no ciclo de lavagem, pressione o botão "Início/Pausa".
- Quando a máquina é colocada em Pausa, a energia é desligada ao fim de 4 minutos.

### Programas adicionais

- Utilize estes botões para selecionar as opções de ciclo desejado para o ciclo selecionado.

### Visor LED

- O visor apresenta as configurações, tempo estimado, opções, e mensagens de estado da sua máquina de lavar. O visor irá ficar ligado durante o ciclo.

### Opções

- Permite que adicione ciclos que irão piscar quando selecionados.

# C como utilizar a máquina de lavar roupa

## ■ Programa adicional

### Adiar Início

Pode definir o tempo de atraso para que a máquina de lavar inicie e termine automaticamente após o intervalo de tempo especificado.

#### ❗ NOTA

- O tempo de atraso corresponde ao final do ciclo de lavagem, não ao início. O tempo de lavagem pode variar dependendo da temperatura da água, carga e outros fatores.

1. Pressione o botão "**Liga/Desliga**".
2. Selecione um ciclo.
3. Pressione "**Adiar Início**" e ajuste a hora desejada.
4. Pressione a tecla "**Início/Pausa**".

### Turbo Wash™

Programa de lavagem em menos de 1 hora com economia de energia e água. (baseado em meia carga)

1. Pressione o botão "**Liga/Desliga**".
2. Selecione um ciclo.
3. Pressione o botão de **Turbo Wash™**
4. Pressione o botão "**Início/Pausa**".

#### ❗ NOTA

- A função Turbo Wash™ de alguns ciclos é selecionado automaticamente.

### Adicionar Carga

Use essa função para adicionar carga ou remover material estranho no cesto.

- Como usar a função Adicionar Carga
  - Pressione o botão "Adicionar Carga";
  - Feche a porta após adicionar carga ou remover material estranho (ex: moeda, pino, cliques, etc);
  - Pressione o botão "Início/Pausa".
- Para sua segurança, abra a porta somente quando o "Bloqueio de porta" estiver desativado.
- Resultados quando escolher "Adicionar Carga" durante os ciclos
  - Quando o cesto estiver rodando: O "Bloqueio de porta" só será desativado somente quando o cesto parar completamente.
  - Quando a temperatura da água dentro do cesto for maior que 45°: Não será possível "Adicionar Carga" e um curto sinal sonoro irá avisar para sua segurança.
  - Quando o cesto estiver com muita água: O "Bloqueio de porta" só será desativado depois que a água for drenada até um nível de segurança.
- Quando estiver em processo de "Limpeza do Cesto" para sua segurança não será permitido "Adicionar Carga"

#### ❗ NOTA

- Coloque a roupa completamente dentro do cesto. Se a roupa ficar presa entre a parte de fechamento da porta, pode danificar a vedação da porta (parte de borracha) e pode causar falhas.

# C como utilizar a máquina de lavar roupa

## ■ Opções

### Lavar

- **Molho** : Use este modo para lavar roupa normal ou roupa grossa e pesada que esteja muito suja.
- **Pré-Lavagem** : Se a roupa a lavar estiver muito suja, o percurso de Pré-Lavagem é eficaz.
- **Intensivo** : Se é roupa normal e está bastante suja, a opção Intensivo é eficaz.
- **Normal** : Essa opção é acionada automaticamente em cada etapa, exceto para opção enxaguar+centrifugar.
- **Leve** : Esse ciclo é adequado para roupa pouco suja.

### Enxaguar

- Pressionar o pressionar o botão de Enxágue, permite selecionar os tempos de Enxágues.  
- 1 / 2 / 3 / 4 / 5 (tempos)

### Centrifugar

- A velocidade de centrifugação pode ser selecionada tocando "**Centrifugar**".  
- Muito Alta / Alta / Normal / Baixa / Muito Baixa

### Temp.água

- Tocando "**Temp.água**", você poderá selecionar a temperatura da água.  
- Fria  
- 30°C, 40°C, 50°C, 60°C
- A temperatura da água pode ser selecionada conforme o programa.

## ■ Outras funções

### Apenas Centrifugar

1. Pressione o botão "**Liga/Desliga**".
2. Selecione a velocidade de centrifugar.
3. Pressione o botão "**Início/Pausa**".

#### 🔊 NOTA

- Quando selecionar "**Sem Centrifugar**" irá continuar a girar durante um curto período de tempo a baixa velocidade para efetuar uma drenagem rápida.

### Desodorização

1. Pressione o botão "**Liga/Desliga**".
2. Selecione um **Desodorização** ciclo.
3. Pressione o botão "**Início/Pausa**".

#### 🔊 NOTA

- Para um desempenho melhor, coloque 3 itens ou menos.  
Quando o ciclo Refresh terminar, a máquina continuará a girar devagar por até 30 minutos para evitar amassados e rugas.  
Você pode abrir a porta nesse período pressionando qualquer botão.

### Lavagem água fria

- Você pode usar lavagem a frio se você não fizer o download de nenhum ciclo em Fazer Download de Ciclo.

1. Pressione o botão "**Liga/Desliga**".
2. Selecione um **Lavagem água fria** ciclo.
3. Pressione o botão "**Início/Pausa**".

#### 🔊 NOTA

- Acrescentar a opção Lavagem a Frio reduz o uso de energia e oferece o mesmo desempenho de lavagem que a lavagem com água morna. Usando 6 diferentes movimentos de lavagem (Tombamento, Agitação, Oscilação, Fricção, Rotação, Compressão), os tecidos têm os benefícios de limpeza sem o uso de energia.

# C omo utilizar a máquina de lavar roupa

## ■ Bloqueio para crianças

Selecione esta função para bloquear os botões de controle para prevenir alterações nos programas.

"**Bloqueio para crianças**" pode ser configurado apenas durante o ciclo de lavagem.

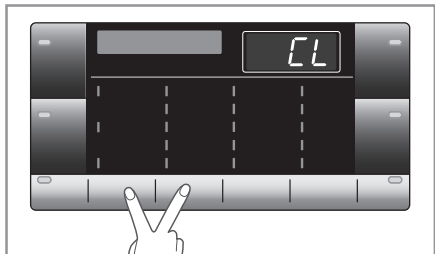

### Bloquear o painel de controle.

1. Toque e segure "Lavar" e "Enxaguar" durante 3 segundos.
2. Irá ouvir um beep e irá aparecer 'CL' no Visor LED. Quando o "**Bloqueio para crianças**" estiver ativo, todos os botões ficarão bloqueados exceto o botão de Liga/Desliga.

### ● NOTA

- Desligar a energia não irá redefinir a função de bloqueio de crianças, devendo desativar a mesma antes de poder optar a outras funções.

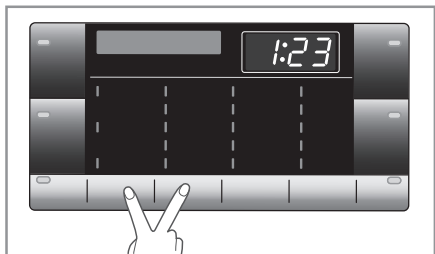

### Desbloquear o painel de controle

1. Toque e segure "Lavar" e "Enxaguar" durante 3 segundos.
2. Irá ouvir um beep e o tempo restante irá reaparecer no Visor LED.

# C como utilizar a máquina de lavar roupa

## ■ Limpeza do Cesto

A Limpeza do cesto é um ciclo especial para a limpeza do interior da máquina de lavar. Nesse ciclo de lavagem são utilizados um nível mais alto de água e um número maior de rotações na centrifugação. Execute esse ciclo de lavagem regularmente.

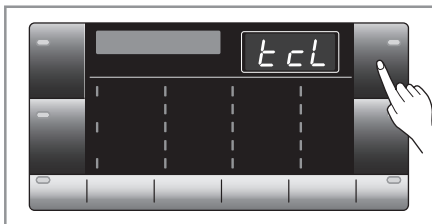

1. Remova quaisquer peças de roupa armazenados na máquina de lavar e feche a porta.
2. Abra a gaveta de sabão e adicione alvejante (sem cloro) no compartimento de lavagem principal.
3. Feche a gaveta de sabão lentamente.
4. Ligue a máquina e em seguida toque e segure "**Limpeza do Cesto**" durante 3 segundos. Depois "t c L" será apresentado no visor LED.
5. Pressione o botão "**Início/Pausa**" para iniciar.
6. Após o ciclo estar completo, deixe a porta aberta para que a borracha flexível e o vidro sequem.

## ⓘ NOTA

- Não adicione qualquer tipo de sabão nos compartimentos de sabão. Excesso de espuma de sabão poderá ocasionar vazamento na máquina de lavar.

## ⚠ CUIDADOS

- Se tiver crianças tenha cuidado para não deixar a porta aberta durante muito tempo.

## ■ Bloqueio de Porta & Detecção

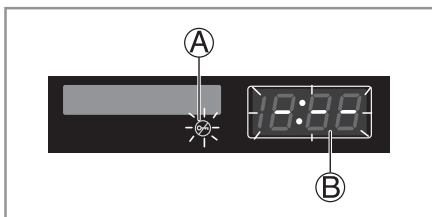

- (A) "**Bloqueio de Porta**" - Por razões de segurança a porta será bloqueada enquanto a máquina estiver em utilização e o ícone "Door Lock" irá acender. Pode-se abrir a porta de forma segura após o ícone "Bloqueio de Porta" se desligar.
- (B) O ícone "**Detecção**" será aceso quando a máquina de lavar rodar lentamente e detectar a quantidade de roupa no tambor. Isso irá demorar pouco tempo.

# C como utilizar a máquina de lavar roupa

## ■ Secar

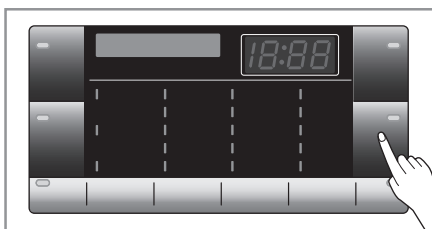

- Este processo automático de lavagem e secagem pode ser facilmente selecionado.
- Para uma secagem mais uniforme, certifique-se de que todas as peças de roupa são de material e espessura idênticos.
- Não sobrecarregue o secador, enchendo o cesto com demasiadas peças. As peças de roupa devem rodar livremente.
- Se abrir a porta e retirar a carga antes de terminar o ciclo de secagem, lembre-se de pressionar o botão "Início/Pausa".

### ❶ NOTA

- Quando você desliga a máquina em um ciclo de secagem, o motor do ventilador de secagem pode ser operado para se proteger durante 60 segundos.
- A capacidade de secagem máxima para este modelo é de 8 kg. Quando coloca roupa, use o indicador de capacidade de secagem máximo por trás da porta como mostrado embaixo.

## Guia Automático de Secar

- Utilize os Ciclos Automáticos para secar a maior parte dos tipos de roupa. Os sensores eletrônicos medem a temperatura do ar de saída para aumentarem ou diminuírem as temperaturas de secagem, para tempos de reação mais rápidos e para um controle mais rigoroso da temperatura.

### ❶ NOTA

- O tempo de secagem estimado varia com o tempo de secagem real e com o ciclo Automático. Também varia conforme o tipo de tecido, o volume de roupa e o grau de secagem selecionado.
- O peso padrão da roupa mostra o quanto de roupa pode ser colocado na máquina de lavar.

<b>Tipo de Roupa</b>			
<b>Peso Unitário</b>	Tecido	Camisa	Camisa Manga Longa
	100g	200g	300g
<b>Tipo de Roupa</b>			
<b>Peso Unitário</b>	Roupa Íntima	Pijama	Jeans
	50g	500g	600g

# C como utilizar a máquina de lavar roupa

## Guia dos Tempos de Secagem

- Tocando "**Tempo de Secagem**", pode ser selecionado o tempo de secagem.
- **Tempo de Secagem** : 30 - 60 - 90 - 120 - 150
- O ciclo de secagem pode durar até 150 minutos. Ao selecionar só secagem, o ciclo de secagem é iniciado após a centrifugação no final da lavagem.
- Estes tempos de secagem são dados apenas a título indicativo, para ajudar a regular o secador de roupa para secagem manual. Os tempos de secagem podem variar bastante em função da umidade, da temperatura ambiente e do tipo de tecido; a sua experiência será o seu melhor guia.

### Peças em Lã

- Não seque as peças de lã na máquina. Procure dar-lhes a sua forma inicial e deixe-as secar ao ar.

### Peças com Trama e em Malha

- Algumas peças com trama e em malha podem encolher, podendo esse encolhimento variar em função da qualidade dos materiais.
- Deve-se sempre esticá-las imediatamente após a respectiva secagem.

### Peças com Acabamento de Passagem a Ferro Permanente e Tecidos Sintéticos

- Não carregue demais a sua secadora de roupa.
- Retire as peças com acabamento de passagem a ferro permanente logo que o secador de roupa parar, evitando a formação de vincos.

### Peças em Fibra ou Couro

- Verifique sempre as instruções do fabricante.

### Roupas de Bebê, Pijamas e Camisas

- Verifique sempre as instruções do fabricante.

### Borrachas e Plásticos

- Não coloque no cesto para secar peças de roupas fabricadas em borracha ou material plástico e nem contendo estes materiais, designadamente:
  - a) aventais, babadores, forros de cadeiras
  - b) cortinas, cortinados e toalhas de mesa
  - c) Tapetes de banho

### Fibra de vidro

- Não coloque peças com fibra de vidro no seu secador de roupa. As partículas de vidro deixadas no secador de roupa podem aderir às suas roupas na próxima vez que utilizar o secador de roupa e provocar irritações de pele.

## Conclusão da Secagem

- Quando o ciclo de secagem estiver concluído, "E n d" será exibido no visor.

# C como utilizar a máquina de lavar roupa

## ■ Usar a Função Inteligente (Opcional)

### Usar a Função Tag On

A função Tag On permite usar convenientemente os recursos do LG Smart Diagnosis™ e Baixar Ciclo para comunicar com seu aparelho a partir de seu smartphone.

- A função Tag On pode ser usada com a maioria dos smartphones equipados com a função NFC e sistema Operacional (SO) Android.

### Instalação do aplicativo

- Pesquise "LG Smart Laundry" na Google Play Store em seu celular.



### Usando o aplicativo

O aplicativo LG Smart Laundry permite usar vários recursos para sua comodidade.

- Baixar Ciclo
- Smart Diagnosis™
- Definição de Ciclo Tag On
- Estatísticas de Lavagem

### ❗ NOTA

- Pressione **?** no aplicativo LG Smart Laundry para obter um guia mais detalhado sobre como usar a função Tag On.
- Dependendo do fabricante do smartphone e da versão de SO Android, o processo de ativação de NFC pode variar. Consulte o manual do seu smartphone para obter detalhes.
- Devido às características de NFC, se a distância de transmissão for muito longa ou se houver uma etiqueta metálica ou capa protetora no celular, a transmissão não será muito boa. Em alguns casos, os celulares equipados com NFC podem não conseguir realizar a transmissão com êxito.
- O conteúdo encontrado neste manual pode variar, dependendo da versão do aplicativo "LG Smart Laundry" e pode ser modificado sem informar os clientes.

# C como adicionar sabão

## ■ Como adicionar sabão e amaciante de roupa

### ► A gaveta distribuidora de sabão

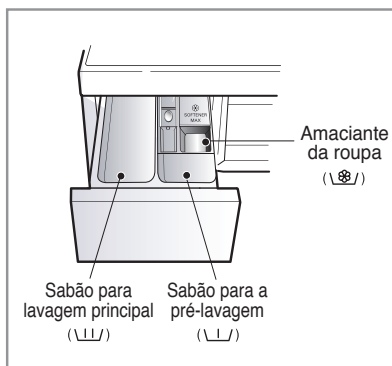

- Apenas lavagem principal → (\\L/)
- Pré-lavagem + Lavagem principal → (\\L/ • \\L/)

### ⚠ ATENÇÃO

- **Mantenha todos os produtos afastados de crianças devido ao perigo de envenenamento.**
- Excesso de sabão ou amaciante pode transbordar e em contato com as partes metálicas da máquina de lavar a um período de longo prazo poderá ocorrer corrosão.
- Certifique-se de utilizar a quantidade de sabão apropriada.

### ► Como adicionar amaciante de roupa

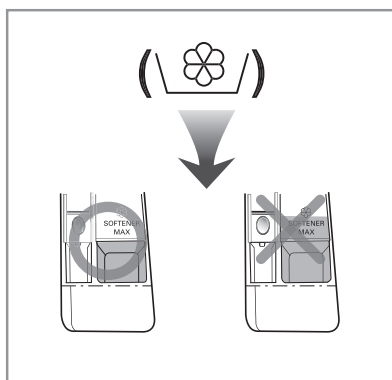

- Não ultrapasse a linha de enchimento máximo. Feche com cuidado a gaveta distribuidora de sabão. Um enchimento excessivo pode provocar uma distribuição prematura do amaciante de roupa que poderá manchar as roupas.
- Não deixe o amaciante de roupa na caixa de sabão por mais de 2 dias. (O amaciante de roupa pode endurecer).
- O amaciante é adicionado automaticamente durante o último ciclo de enxágua.
- Não abra quando estiver em funcionamento.
- Não são permitidos solventes (benzina, etc.).

### ❗ NOTA

- Não coloque amaciante diretamente na roupa.

# C como adicionar sabão

## ► Dose de sabão

- O sabão deve ser utilizado de acordo com as instruções do fabricante.
- Se for utilizado sabão demasiadamente, pode formar-se espuma em excesso e os resultados de lavagem serão inferiores ou poderá sobrecarregar o motor da máquina.
- Recomenda-se o uso de sabão líquido para obter os melhores resultados.
- Se pretende usar um sabão em pó siga as diretrizes fornecidas pelo fabricante do sabão.
- Pode-se colocar o sabão em pó diretamente na gaveta ao iniciar o ciclo.
- Se formar espuma em excesso, por favor reduza a quantidade de sabão utilizada.
- Pode ser necessário ajustar o uso de sabão quanto à temperatura da água, dureza da água\*, tamanho e nível de sujidade da carga. Para obter melhores resultados, evite o excesso de água com sabão.

## ▲ ATENÇÃO

- Não deixe o sabão endurecer.  
Ao usá-lo podem ocorrer bloqueios, desempenho de enxaguamento deficiente ou mau odor.

## ⓘ NOTA

- Carga completa: segundo as recomendações do fabricante.
  - Carga parcial: 3/4 da quantidade normal.
  - Carga mínima: 1/2 da carga completa.
- O sabão sai desde a caixa distribuidora no início do ciclo.

## ► Adicionar descalcificador de água

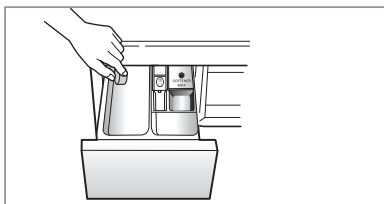

- O descalcificador pode ser utilizado para reduzir o consumo de sabão em águas extremamente duras\*.  
Adicionar de acordo com a quantidade especificada na embalagem. Primeiro adicione o sabão e depois o descalcificador.
- Utilize a mesma quantidade de sabão que utilizaria para água em condições normais.

## ► Utilizando pastilhas

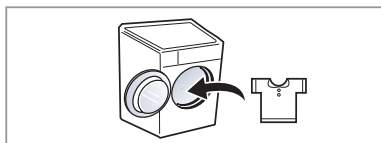
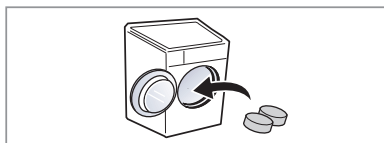

1. Abra a porta e introduza as Pastilhas no cesto.
2. Coloque a roupa no interior do cesto.

\* **Água dura ou dureza da água é a propriedade relacionada com a presença de sais minerais (cálcio e Magnésio).**

**Normalmente provém de poços artesianos, fontes subterrâneas e ou fontes sem tratamento. O cálcio e o magnésio impedem a ação de sabão e também podem obstruir a entrada de água no filtro.**

# Manutenção

- Antes de limpar o interior da máquina de lavar roupa, retire o cabo de alimentação elétrica da tomada para evitar riscos de descarga elétrica.
- Se não utilizar a máquina durante um longo período de tempo (férias, por exemplo), feche a torneira de entrada da água, sobretudo se o chão não possuir uma saída de esgoto.
- Quando for descartar o aparelho, corte o cabo de alimentação e destrua o plugue.
- Arranque o fecho da porta para evitar que alguma criança fique presa dentro da máquina.

## ■ O filtro de entrada da água

- A mensagem de erro "i E" pisca no painel de controle porque não entra água na gaveta distribuidora do sabão.
- Se a água for muito dura\* ou contiver rastros de depósito de calcário, o filtro de entrada da água pode-se obstruir. Portanto, é uma boa idéia limpá-lo de vez em quando.

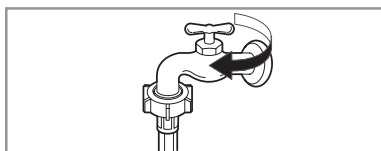

1. Feche a torneira da água.

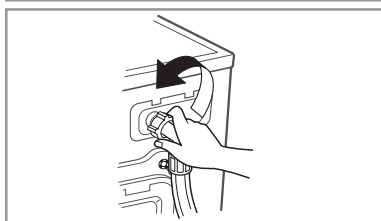

2. Desaperte a mangueira de entrada da água.

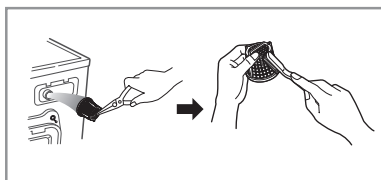

3. Limpe o filtro utilizando uma escova de cerdas duras.

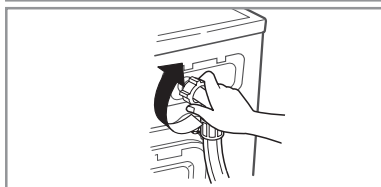

4. Aperte a mangueira de entrada.

## ■ O filtro da bomba de drenagem

- O filtro de drenagem recolhe os fios e pequenos objetos que ficam da roupa lavada. Verifique regularmente que o filtro está limpo para garantir um funcionamento uniforme da sua máquina.

### ⚠ CUIDADOS

- Esvazie-o primeiro usando a mangueira de drenagem e depois abra a bomba para eliminar aquilo que possa ter ficado.
- Deixe sair a água, antes de limpar o tubo de escoamento, fazer um esvaziamento de emergência ou abrir a porta de emergência.

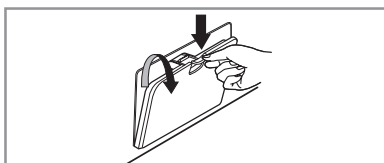

1. Abrir a tampa de cobertura inferior.  
Soltar a mangueira de escoamento.



2. Utilizar um recipiente com capacidade superior a 500ml para depositar a água que será retirada do filtro da bomba de drenagem. Retirar a tampa protetora localizada na ponta da mangueira de escoamento. Aguardar até que seja retirada toda a água do filtro da bomba de drenagem. Então abra o filtro girando para a esquerda.

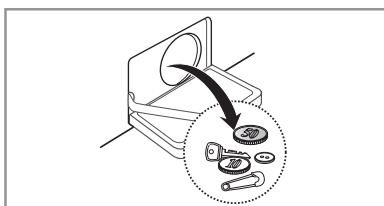

3. Remova todos os corpos estranhos do filtro da bomba.  
A presença de pequenos objetos como botões e moedas podem ocasionar ruído durante o processo de lavagem. Antes de entrar em contato com o SAC - Serviço de Atendimento ao Consumidor da LG, verifique a limpeza da bomba.

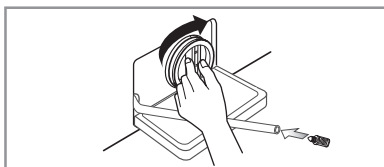

4. Após a limpeza do filtro da bomba, recoloque-o girando para a direita. Recolocar a tampa protetora da mangueira. Prender a mangueira.

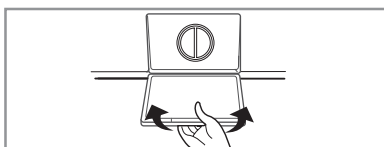

5. Feche a tampa de cobertura inferior.

## ■ Gaveta distribuidora de sabão

- Depois de um tempo, sabão e amaciantes de roupa deixam resíduos na gaveta.
- Deve-se limpar de vez em quando com um jato de água corrente.
- Se for necessário, pode-se retirar completamente da máquina pressionando o fecho para baixo e puxando para fora.
- Para facilitar a limpeza, pode-se retirar a parte superior do compartimento do amaciante de roupa.

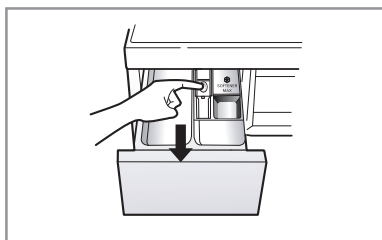

1. Retire a gaveta distribuidora de sabão.

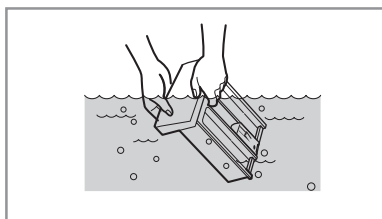

2. Limpe a gaveta distribuidora de sabão e os seus compartimentos em água corrente.

### ⚠ ATENÇÃO

- Resíduos de sabão e amaciantes depois de um tempo armazenados na gaveta distribuidora de sabão, ao se desprenderem, podem causar pequenas manchas na roupa. Ao notar este tipo de ocorrência, proceda a limpeza da gaveta distribuidora de sabão e também a limpeza do tambor.

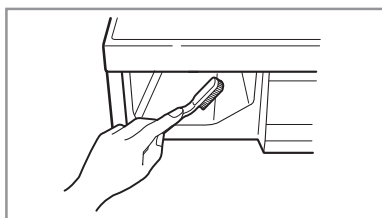

3. Limpar o console (p. ex. com uma escova de dentes).

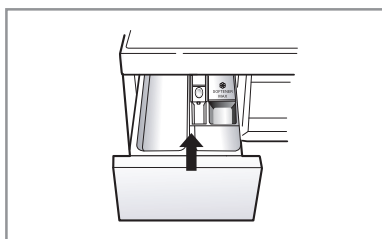

4. Recolocar a gaveta distribuidora de sabão.

## ■ O cesto da máquina de lavar

- Se residir numa área de água dura\*, o calcário se acumulará em local onde não poderá ser visto nem removido facilmente. Com o tempo, a formação de películas poderá obstruir os circuitos, que terão de ser substituídos se nada for feito para o evitar.
- Embora o cesto seja em aço inoxidável, poderão surgir manchas de ferrugem causadas por pequenos objetos de metal (clips ou ganchos) inadvertidamente deixados na máquina.
- O cesto deverá ser limpo de vez em quando.
- Se usar produtos descalcificadores, assegure-se que são próprios para máquina de lavar
- Estes produtos poderão danificar componentes da sua máquina.
- Remova as manchas com um produto para limpeza de aço inoxidável.
- Nunca utilize palha de aço para limpeza do tubo.

## ■ Limpeza da sua máquina de lavar roupa

### ► Exterior

- O cuidado adequado com sua máquina de lavar roupa pode aumentar a sua vida útil.
- A parte exterior da máquina pode-se limpar com água morna e um detergente doméstico não abrasivo neutro.
- Limpe imediatamente quaisquer derramamentos. Limpe com um pano úmido.
- Tente não bater na superfície com objetos afiados.
- Não utilize álcool etílico, diluentes e nem produtos similares.

### ► Interior

- Seque à volta da abertura da porta da máquina de lavar, junta flexível de borracha e vidro da porta. Estas áreas devem estar sempre limpas para assegurar uma boa selagem da água e evitar odores.
- Faça funcionar a máquina de lavar roupa durante um ciclo completo utilizando água quente.
- Repita o processo se necessário.

### ⓘ NOTA

- Para remover os depósitos de água dura\*, utilize apenas os dispositivos de limpeza etiquetados como seguros.

## ■ Instruções de proteção para o Inverno

Se a máquina de lavar roupa é armazenada em área onde pode haver congelamento ou for levada para temperaturas de congelamento, siga as instruções de proteção para o Inverno, com o objetivo de evitar danos na máquina de lavar:

- Feche a torneira de fornecimento de água.
- Desligue as mangueiras do fornecimento de água e esvazie a água das mangueiras.
- Ligue o cabo elétrico a uma tomada elétrica corretamente ligada ao terra.
- Adicione 3,8 litros de anti-congelante não tóxico em pequenas quantidades no tambor vazio da máquina de lavar roupa. Feche a porta.
- Ajuste o ciclo de centrifugação e deixe que a máquina de lavar roupa centrifugue durante 1 minuto para esvaziar toda a água.
- Desligue o cabo de alimentação elétrica, seque o interior do tambor e feche a porta.
- Retire a gaveta distribuidora. Esvazie a água dos compartimentos e seque os compartimentos. Volte a colocar a gaveta.
- Guarde a máquina de lavar roupa na posição vertical.
- Para retirar o anti-congelante da máquina de lavar roupa depois do seu armazenamento, ligue a máquina de lavar em vazio através de um ciclo completo utilizando sabão. Não adicione carga de lavagem.

\* Água dura ou dureza da água é a propriedade relacionada com a presença de sais minerais (cálcio e magnésio). Normalmente provém de poços artesianos fontes subterrâneas e ou fontes sem tratamento. O cálcio e o magnésio impedem a ação do sabão e também podem obstruir a entrada de água no filtro.

# Guia de resolução de problemas

- Esta máquina de lavar roupa está equipada com funções automáticas de segurança que detectam e diagnosticam problemas num estado inicial e que reagem de forma adequada. Quando a máquina não funciona corretamente ou não funciona totalmente, verifique os pontos seguintes antes de entrar em contato com o SAC - Serviço de Atendimento ao Consumidor da LG\*.

## ■ Diagnóstico de problemas

Sintoma	Possível causa	Solução
Ruídos e estalos	<ul style="list-style-type: none"> <li>• Podem existir objetos estranhos tais como moedas ou alfinetes de proteção no tambor ou na bomba.</li> </ul>	<p>Pare a máquina de lavar e verifique o tambor e o filtro de drenagem. Se o ruído continuar depois de religar a máquina de lavar, entre em contato com o SAC - Serviço de Atendimento ao Consumidor da LG*.</p>
Som retumbante	<ul style="list-style-type: none"> <li>• As cargas de lavagem pesadas podem produzir um som retumbante. Isto geralmente é normal.</li> </ul>	<p>Se o som continuar, a máquina de lavar provavelmente está desequilibrada. Pare-a e distribua a carga de lavagem.</p>
Ruído de vibrações	<ul style="list-style-type: none"> <li>• Retirou todos os parafusos de transporte e a embalagem?</li> <li>• Todos os pés repousam firmemente no chão?</li> </ul>	<p>Se não foram retirados durante a instalação, ver a seção sobre a instalação para tirar os parafusos de transporte. Carga de lavagem distribuída de forma não uniforme no tambor. Pare a máquina de lavar e redistribua a carga de lavagem.</p>
Vazamento de água	<ul style="list-style-type: none"> <li>• A ligação da mangueira de enchimento está frouxa na torneira ou na máquina de lavar.</li> <li>• As tubulações de esgoto da casa estão obstruídas.</li> </ul>	<p>Verifique e aperte as ligações da mangueira.</p> <p>Desobstrua a tubulação de drenagem. Entre em contato com um encanador se necessário.</p>
Excesso de água com sabão.		<p>Sabão demasiado ou sabão não apropriado? A formação de espuma pode provocar vazamento de água.</p>
Não entra água na máquina de lavar ou entra devagar.	<ul style="list-style-type: none"> <li>• O fornecimento de água não é adequado no local.</li> <li>• A torneira de fornecimento de água não está completamente aberta.</li> <li>• A mangueira de entrada da água está retorcida</li> <li>• O filtro da mangueira de entrada está obstruído.</li> </ul>	<p>Tente com outra torneira da casa.</p> <p>Torneira completamente aberta.</p> <p>Endireite a mangueira.</p> <p>Verifique o filtro da mangueira de entrada.</p>
A água da máquina de lavar não se esvazia ou esvazia-se lentamente.	<ul style="list-style-type: none"> <li>• A mangueira de drenagem está retorcida ou obstruída.</li> <li>• O filtro de drenagem está obstruído.</li> </ul>	<p>Limpe e endireite a mangueira de drenagem.</p> <p>Limpe o filtro de drenagem.</p>

**SAC - Serviço de Atendimento ao Consumidor**  
**4004 5400 Capitais e Regiões Metropolitanas**  
**\*0800 707 5454 Demais Localidades**

\*Somente chamadas originadas de telefone fixo

# Guia de resolução de problemas













Sintoma	Possível causa	Solução
A máquina de lavar não liga	<ul style="list-style-type: none"> <li>• O cabo de alimentação elétrica não está ligado ou a ligação pode estar frouxa.</li> <li>• Fusível da casa queimado, disjuntor desarmado ou produziu-se um corte no fornecimento elétrico.</li> <li>• A torneira de fornecimento de água não está aberta.</li> </ul>	<p>Assegure-se de que o plugue encaixa corretamente na tomada da parede.</p> <p>Reinicie o disjuntor ou substitua o fusível. Não aumente a capacidade do fusível. Se o problema for uma sobrecarga do circuito, recorra a um electricista qualificado.</p> <p>Abra a torneira de fornecimento de água.</p>
A máquina de lavar roupa não centrifuga	<ul style="list-style-type: none"> <li>* Verifique se a porta está bem fechada.</li> </ul>	<p>Feche a porta e pressione o botão Início/Pausa. Depois de pressionar o botão Início/Pausa, pode passar algum tempo antes da máquina de lavar começar a centrifugar. A porta deve-se bloquear antes do início da centrifugação.</p> <p>Adicione 1 ou 2 artigos similares para contribuir para equilibrar a carga. Redistribua a carga para conseguir uma centrifugação adequada.</p>
A porta não se abre		<p>Uma vez iniciado o processo da máquina de lavar, a porta não pode ser aberta por razões de segurança. Verifique se o ícone "Bloqueio de Porta" está aceso. Pode abrir de forma segura a porta após o ícone "Bloqueio de Porta" desligar</p>
Retardamento do tempo de ciclo de lavagem		<p>O tempo de lavagem pode variar devido à quantidade de roupa a lavar, à pressão da torneira da água, à temperatura da água e outras condições de uso.</p> <p>Se for detectado um desequilíbrio ou se o programa de eliminação da água com sabão funcionar, o tempo de lavagem será maior que previsto.</p>
Excesso de amaciante.	Excesso de amaciante pode causar um transbordamento.	Siga as indicações do amaciante para se assegurar que coloca as quantidades corretas. Não exceda a indicação do limite máximo. Para amaciante concentrado, diluir com água para melhor desempenho.
Amaciante distribuído antes do previsto.		Feche a gaveta de sabão cuidadosamente. Não abra a gaveta do sabão durante o ciclo de lavagem.
Problemas na Secagem	A secadora não seca as roupas. Verifique a capacidade de secagem do seu produto.	Não sobrecarregue a secadora. Verifique se a operação de drenagem está funcionando adequadamente. A quantidade de roupas é muito pouca, adicione algumas peças de roupa.

## ⚠ ATENÇÃO

- Verifique a capacidade de secagem do seu produto. Para tornar a ação de passar a roupa mais fácil e também evitar a formação de rugas, a secagem é feita até o ponto considerado ideal. Dependendo da temperatura ambiente, poderá haver a sensação de humidade. Não se preocupe: a roupa está seca e no ponto ideal para passar.

# Guia de resolução de problemas

## ■ Mensagens de erro

Sintoma	Possível causa	Solução
	<ul style="list-style-type: none"> <li>• O fornecimento de água não é adequado no local.</li> <li>• As torneiras de fornecimento de água não estão completamente abertas.</li> <li>• A mangueira de entrada de água está retorcida.</li> <li>• O filtro da mangueira de entrada está obstruído.</li> </ul>	<p>Tente com outra torneira da casa. Abra completamente a torneira.</p> <p>Endireite a mangueira. Verifique o filtro da mangueira de entrada.</p>
	<ul style="list-style-type: none"> <li>• A mangueira de drenagem está torcido ou obstruído.</li> <li>• O filtro de drenagem está obstruído.</li> </ul>	<p>Limpe e endireite a mangueira de drenagem. Limpe o filtro de drenagem.</p>
	<ul style="list-style-type: none"> <li>• A carga é muito pequena.</li> <li>• A carga está desequilibrada.</li> <li>• O aparelho possui um sistema de detecção e correção de desequilíbrios. Se for carregado artigos individuais pesados (tapetes, roupões de banho, etc.) este sistema pode parar a centrifugação ou até interromper o ciclo de centrifugação completamente se o desequilíbrio for demasiado grande inclusive depois de começarem várias centrifugações.</li> <li>• Se a roupa ainda estiver muito úmida no final do ciclo, adicione artigos menores de roupa a lavar para equilibrar a carga e repita o ciclo de centrifugação.</li> </ul>	<p>Adicione 1 ou 2 artigos similares para contribuir para equilibrar a carga. Redistribua a carga para conseguir uma centrifugação adequada.</p>
	 <ul style="list-style-type: none"> <li>• A porta está aberta?</li> </ul>	<p>Feche a porta. Se não desaparecer "dE 1, dE 2", entre em contato com o SAC - Serviço de Atendimento ao Consumidor da LG.</p>
		<p>Desligue o cabo de alimentação e entre em contato com o SAC - Serviço de Atendimento ao Consumidor da LG.</p>
	<ul style="list-style-type: none"> <li>• Se houver um excesso de água devido a uma válvula de água defeituosa, obterá "FE" no display.</li> </ul>	<p>Feche a torneira da água. Desligue o plugue da tomada de corrente.</p>
	<ul style="list-style-type: none"> <li>• Aparece "PE" se existir uma falha de funcionamento do sensor do nível da água.</li> </ul>	<p>Entre em contato com o SAC - Serviço de Atendimento ao Consumidor da LG.</p>
	<ul style="list-style-type: none"> <li>• Sobrecarga no motor.</li> </ul>	<p>Deixe a máquina de lavar repousar 30 minutos para permitir que o motor esfrie; depois reinicie o ciclo.</p>
	<ul style="list-style-type: none"> <li>• Queda de energia.</li> </ul>	<p>Reinicie o ciclo.</p>
	<ul style="list-style-type: none"> <li>• Falha no aquecedor.</li> </ul>	<p>Abra a torneira, se a mensagem de erro não desaparecer, desligue o cabo de alimentação e entre em contato com o SAC - Serviço de Atendimento ao Consumidor da LG.</p>
	<ul style="list-style-type: none"> <li>• Tensão de alimentação não está correta.</li> </ul>	<p>Tensão de alimentação e tensão nominal não são compatíveis.</p>

**SAC - Serviço de Atendimento ao Consumidor**  
**4004 5400 Capitais e Regiões Metropolitanas**

**\*0800 707 5454 Demais Localidades**

\*Somente chamadas originadas de telefone fixo

# Guia de resolução de problemas

## ■ Usar o Smart Diagnosis™

- Use apenas esta função quando for instruído para tal pelo SAC. A transmissão tem um som semelhante ao de um fax, pelo que não é relevante, a não ser para o SAC.
- O Smart Diagnosis™ não pode ser ativado se a máquina não estiver ligada. Se isto acontecer, então a resolução do problema terá de ser feita sem o Smart Diagnosis™.

Se tiver algum problema com a sua máquina de lavar roupa, ligue para o SAC - Serviço de Atendimento ao Consumidor da LG\*. Siga as instruções do agente do SAC, e siga os seguintes passos quando lhe for pedido:



1. Pressione o botão para ligar a máquina. Não aperte em qualquer outro botão nem rode o seletor de programas.

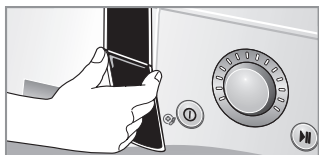

2. Quando for instruído pelo agente do SAC, coloque o microfone do seu telefone junto ao botão Ligar/Desligar (On/Off).

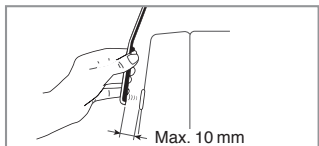

3. Toque e segure **“Temp.água”** por 3 segundos, enquanto segura o telefone junto ao botão Ligar/Desligar (On/Off).
  4. Mantenha o telefone nesta posição até ao final da transmissão. Isto demorará cerca de 6 segundos, sendo a contagem decrescente para o seu término mostrada no display.
    - Para melhores resultados, não mexa o telefone enquanto o som estiver sendo transmitido.
    - Se o agente do SAC não conseguir gravar os dados corretamente, é possível que lhe peça para repetir este processo.
    - Pressionar o botão Ligar/Desligar (On/Off) durante o processo de transmissão vai desligar o Smart Diagnosis™.
  5. Depois do final da contagem decrescente e dos sons pararem, prossiga a sua conversa com o agente do SAC, que poderá então ajudá-lo usando a informação transmitida para análise no SAC - Serviço de Atendimento ao Consumidor\*.
- O Smart Diagnosis é um recurso destinado a ajudar na solução de problema, e não deve substituir o método tradicional de solução de problema através de chamada via atendente do call center. A eficiência deste recurso depende de vários fatores, não se limitando somente a recepção do telefone (qualidade da ligação) que será utilizado para transmissão, mas também, incluindo qualquer ruído externo que esteja presente durante a transmissão e a acústica do local onde a lavadora estiver localizada.
- Assim, a LG não garante que o Smart Diagnosis realizará com precisão a solução de qualquer problema.

**SAC - Serviço de Atendimento ao Consumidor**  
**4004 5400 Capitais e Regiões Metropolitanas**  
**\*0800 707 5454 Demais Localidades**

\*Somente chamadas originadas de telefone fixo

## **C**ondições de garantia

### **NOTA**

- Ao descartar o aparelho, corte o cabo principal e destrua o plugue, quebre a trava da porta para evitar que as crianças menores fiquem trancadas dentro da máquina.

### **O que a garantia não cobre:**

- Se o produto não for utilizado em conformidade com as instruções do manual do usuário.
- Se não for observada as advertências contidas no manual do usuário.
- Visita do serviço autorizado à residência para fornecer instruções de como utilizar o produto.
- Se o produto está conectado em qualquer outra voltagem diferente da mostrada na placa de classificação.
- Se a falha é causada por acidente, negligência, uso incorreto ou motivo de força maior.
- Se o produto apresentar falha decorrente de culpa exclusiva do consumidor, seja pelo mau uso ou em desacordo com o manual do usuário.
- Se a falha é causada por animais nocivos, por exemplo, ratos ou baratas, etc.
- Ruídos ou vibrações que são consideradas normais, por exemplo, o som do escoamento de água, som de rotação ou bips de advertência.
- Reparo da instalação realizada por terceiro não autorizado, ou danos causados por instalação incorreta do produto, tais como, nivelamento do produto, ajuste do escoamento e vazamento de água pela mangueira de entrada, sempre que a referida instalação for realizada por terceiro não autorizado.
- Manutenção normal: Limpeza de dispenser, filtro da válvula de entrada, filtro de dreno, borracha da porta e tambor, pela função: limpeza do tambor.
- Remoção de objetos e ou substâncias estranhas dentro da máquina, incluindo a bomba e filtro da mangueira de entrada, por exemplo: detritos, pregos, fios trançados, botões, aro de sutiã, cliques, pen drive, etc.
- Ajustar disjuntor, substituir fusíveis, corrigir fiação (tomada) e tubulação hidráulica.

### **ATENÇÃO**

- Em caso de solicitação de visita do serviço autorizado à sua residência e não for constatado defeito (chamada sem defeito) ou problemas decorrentes de instalação (produto instalado por terceiros) ou de uso incorreto o serviço autorizado, poderá ser cobrado uma taxa de visita.

# Certificado de Garantia

LG Electronics do Brasil Ltda através da sua rede de Serviços Autorizados, garante ao usuário deste produto os serviços de Assistência Técnica para substituição de partes e componentes, bem como a mão de obra necessária para reparos de eventuais defeitos, devidamente comprovados como sendo de fabricação, pelo período total de **01 (um) ano** incluindo o período de garantia legal de 90 (noventa) dias, contados a partir da emissão da nota fiscal de compra ou outro documento que comprove a data da entrega efetiva do produto ao consumidor, desde que o mesmo tenha sido instalado conforme orientações descritas neste manual. A garantia do produto é válida em todo território nacional.

## Condições

Para validar a garantia é necessário apresentar a um de nossos serviços autorizados somente a nota fiscal de compra do produto ou outro documento que comprove a entrega efetiva do produto ao consumidor.

A Empresa se compromete a reparar ou substituir partes e peças com defeito devidamente comprovado como de fabricação, sem custos para o consumidor durante o período de validade da Garantia do presente certificado.

As peças de reposição e acessórios do produto podem ser adquiridas na Assistência Técnica Autorizada LG.

O prazo de conserto do produto em nenhum caso será superior a 30 (trinta) dias, contados a partir da data de recepção do produto no Serviço Autorizado da LG.

## Condições não cobertas pela garantia:

- Se o produto não for utilizado em conformidade com as instruções do manual do usuário.
- Se não for observada as advertências contidas no manual do usuário.
- Visita do serviço autorizado à residência para fornecer instruções de como utilizar o produto.
- Se o produto está conectado em qualquer outra voltagem diferente da mostrada na placa de classificação.
- Se a falha é causada por acidente, negligência, uso incorreto ou motivo de força maior.
- Se o produto apresentar falha decorrente de culpa exclusiva do consumidor, seja pelo mau uso ou em desacordo com o manual usuário.
- Se a falha é causada por animais nocivos, por exemplo, ratos ou baratas, etc.
- Ruídos ou vibrações que são consideradas normais, por exemplo, o som do escoamento de água, som do escoamento e vazamento de água pela mangueira de entrada de água.
- Reparo da instalação realizada por terceiro não autorizado, ou danos causados por instalação incorreta do produto, tais como, nivelamento do produto, ajuste do escoamento e vazamento de água pela mangueira de entrada, sempre que a referida instalação for realizada por terceiros não autorizados.
- Manutenção normal: Limpeza de dispenser, filtro da válvula de entrada, filtro de dreno, borracha da porta e tambor, pela função: limpeza do tambor.
- Remoção de objetos e ou substâncias estranhas dentro da máquina, incluindo a bomba e filtro da mangueira de entrada, por exemplo: detritos, pregos, fios trançados, botões aro de sutiã, cliques, pen drives, etc.
- Ajustar disjuntor, substituir fusíveis, corrigir fiação (tomada) e tubulação hidráulica.

S/Nº Produto: \_\_\_\_\_ Modelo: \_\_\_\_\_

Cidade: \_\_\_\_\_ Estado: \_\_\_\_\_ Data de entrega: \_\_\_\_\_



**LG Electronics do Brasil Ltda**  
**AV.Dom Pedro I, W7777- Área**  
**Industrial do Piracangágua II**  
**Taubaté - SP - CEP 12091-000**  
**CNPJ 01.166.372/0001-55**  
**Indústria Brasileira**

Para sua conveniência utilize o telefone de atendimento ao consumidor:  
Central de Atendimento ao Consumidor  
4004 5400 (Capitais e Regiões Metropolitanas)  
0800-707-5454 (Demais Localidades)  
Somente chamadas originadas de telefone fixo.  
[www.lge.com.br](http://www.lge.com.br)



# Certificado de Garantia

Gracias a confiança depositada em nossos produtos, a LG, líder em tecnologia e design, assegura a seus consumidores 10 anos de garantia no motor da lavadora.

Com o presente certificado, a garantia pode ser utilizada em qualquer serviço técnico autorizado LG, em caso de problemas com o motor Direct Drive, durante um período de 10 anos, a contar da data da Nota Fiscal.

Dados do Produto	
Modelo WD-	Número de Série (*)
Cidade	Loja onde foi adquirido
Data da Nota Fiscal	

Dados do Consumidor	
Nome	Endereço
	Telefone

- Essa garantia é válida a partir da data de emissão da Nota Fiscal. Guardar em local seguro junto à Nota Fiscal do produto (data da Nota Fiscal deve ser posterior à 23/08/2006)
- A garantia total LG é de um ano e encontra-se no Certificado de Garantia do Produto
- O número de série do produto encontra-se em etiqueta com código de barras localizada na lateral esquerda do produto, conforme exemplo a seguir : S/No.503SPCF00001



SAC  
serviço de atendimento  
ao consumidor  
4004 5400  
Capitais e Regiões  
Metropolitanas  
\* 0800 707 5454  
Demais  
Localidades  
\* Somente chamadas originadas de telefone fixo  
WWW.LG.E.COM.BR











**SAC** serviço de atendimento  
ao consumidor  
**4004 5400** Capitais e Regiões  
Metropolitanas  
**\* 0800 707 5454** Demais  
Localidades  
\* Somente chamadas originadas de telefone fixo  
**WWW.LGE.COM.BR**

EM CASO DE DÚVIDA, CONSULTE NOSSO SAC