



WD9102RNW
WD9102RNR

Lavadora de roupas

Manual do usuário

imagine as possibilidades

Obrigado por adquirir este produto Samsung.
Para obter um serviço mais completo, registre o
seu produto em

www.samsung.com/register



Recursos da sua nova lavadora Samsung

Sua nova lavadora vai mudar o modo como você se sente ao lavar roupas. Desde sua supercapacidade até o uso eficiente de energia, a lavadora Samsung possui todos os recursos para transformar uma atividade rotineira em prazer.

- **Diamond Drum - Um desempenho de lavagem mais poderoso enquanto protege seu tecido**

Proporciona um desempenho de lavagem muito melhor que as lavadoras de tambor normais pois conta com o efeito de lavagem criado pelas ondas do tambor interno.



- **Air Wash - Esterilização e desodorização sem água! (modelos selecionados)**

Remove o odor de sua roupa favorita simplesmente usando ar após uma festa ou passeio (comida, cigarro). Roupas sem manchas não precisam mais ser lavadas, basta remover o odor usando os 4 ciclos disponíveis para diferentes tecidos.

- **Motor de transmissão direta**

Como o tambor não utiliza cintas ou engrenagem, as vibrações são reduzidas de forma significativa. Esse recurso garante que a sua lavadora seja mais silenciosa e mais durável.

- **Bloqueio para crianças**

A função Bloqueio para crianças assegura que mãozinhas curiosas fiquem longe da sua lavadora.

Esse recurso de segurança impede que crianças brinquem com a máquina, emitindo um alerta quando for ativada.

- **Adiar Início**

Adia um ciclo por até 19 horas em acréscimos de 1 hora e aumenta a praticidade ao usar sua lavadora, especialmente quando você precisa sair.



-  **Certificada para lã**

A máquina foi testada e aprovada de acordo com as especificações exigidas pela Woolmark Company para produtos de lã laváveis em máquina.

Os tecidos devem ser lavados de acordo com as instruções contidas no selo da roupa, conforme especificado pela Woolmark e Samsung.

- **Tampa grande**

Abertura de tampa extra grande para visualização adequada! Adicione e remova roupas facilmente, em especial, itens grandes de lavanderia como roupas de cama, toalhas, etc.

Este manual contém informações importantes sobre a instalação, uso e cuidados com a sua nova lavadora Samsung. Consulte-o para obter descrições do painel de controle, instruções sobre como usar a lavadora e dicas para obter o máximo dos recursos e funções. A seção “Solução de problemas” na página 33 dá orientações sobre o que fazer caso algo errado aconteça com a sua nova lavadora.



Informações de segurança

Parabéns pela sua nova lavadora Samsung ActivFresh™. Este manual contém informações importantes sobre a instalação, uso e cuidados com o seu aparelho. Leia-o cuidadosamente para obter o máximo em vantagens com os diversos benefícios e recursos da sua lavadora.

O QUE VOCÊ PRECISA SABER SOBRE AS INSTRUÇÕES DE SEGURANÇA











Leia este manual cuidadosamente para assegurar que você saiba como operar de forma segura e eficiente os recursos e funções abrangentes do seu novo aparelho e mantenha-o em um lugar seguro perto do aparelho para consultas futuras. Utilize esse aparelho somente para os fins pretendidos, conforme descrito neste manual de instruções.

As Advertências e Instruções importantes de segurança deste manual não abrangem todas as condições e situações que podem vir a ocorrer. É sua responsabilidade ter bom senso, cuidado e precaução ao instalar, cuidar e operar sua lavadora.

Como as instruções de operação a seguir servem para vários modelos, as características da sua lavadora podem ser levemente diferentes daquelas descritas neste manual e nem todos os sinais de advertência serão aplicáveis. Caso tenha alguma dúvida ou comentário, entre em contato com a central de atendimento mais próxima ou encontre ajuda e informações on-line em www.samsung.com.

PRECAUÇÕES E SÍMBOLOS DE SEGURANÇA IMPORTANTES

O que significam os ícones e sinais neste manual de usuário:

 ADVERTÊNCIA	Perigos ou práticas não seguras que podem resultar em lesões pessoais graves, morte e/ou danos materiais.
 CUIDADO	Perigos ou práticas não seguras que podem resultar em lesões pessoais e/ou danos materiais.
 CUIDADO	Para reduzir o risco de incêndio, explosão, choques elétricos ou lesões pessoais durante o uso da lavadora, siga estas precauções básicas de segurança:
	NÃO tente.
	NÃO desmonte.
	NÃO toque.
	Obedeça as instruções.
	Desligue o plugue da tomada da parede.
	Assegure-se de que a máquina esteja aterrada para prevenir choque elétrico.
	Entre em contato com a central de atendimento para obter ajuda.
	Observação

Estes sinais de advertência estão aqui para evitar ferimentos a você e aos outros. Siga-os rigorosamente.

Depois de ler esta seção, mantenha-a em um local seguro para consultas futuras.

 Leia todas as instruções antes de usar o aparelho.

4_ Informações de segurança



Como acontece com qualquer equipamento que usa eletricidade e possui peças móveis, há riscos potenciais. Para operar este aparelho com segurança, familiarize-se com seu funcionamento e tenha cuidado ao utilizá-lo.



ADVERTÊNCIA

Este aparelho não é destinado à utilização por pessoas (incluindo crianças) com capacidades físicas, sensoriais ou mentais reduzidas, ou com falta de experiência ou conhecimento, a menos que tenham supervisão ou recebam instruções em relação ao uso do aparelho de uma pessoa responsável por sua segurança.

Crianças devem ser supervisionadas para garantir que não brinquem com o aparelho.



Informações de segurança



SINAIS DE ADVERTÊNCIA SÉRIOS PARA A INSTALAÇÃO

- ★ A instalação do aparelho deve ser realizada por um técnico ou empresa qualificada.
 - A não observação da recomendação acima pode causar choques elétricos, incêndios, uma explosão, problemas com o produto ou ferimentos.

O aparelho é pesado, tenha cuidado ao erguê-lo.

Ligue o plugue em uma tomada de CA 127V, 60Hz, 15A e utilize-a apenas para este aparelho. Além disso, não utilize extensão.

- Compartilhar uma tomada com outros aparelhos por meio de um painel de ligações ou utilizar uma extensão pode causar choques elétricos ou incêndios.
- Certifique-se de que a tensão, frequência e corrente sejam iguais àquelas indicadas nas especificações do produto. A não observação da recomendação acima pode causar choques elétricos ou incêndios. Encaixe o plugue na tomada com firmeza.

Remova as substâncias estranhas, como pó ou água, dos terminais e pontos de contato do plugue regularmente usando um pano seco.

- Desconecte o plugue e limpe-o com um pano seco.
- A não observação da recomendação acima pode causar choques elétricos ou incêndios.

Conecte o plugue na tomada na direção correta, de forma que o cabo se estenda na direção do chão.

- Caso conecte o plugue na tomada na direção oposta, os fios elétricos dentro do cabo podem ser danificados, o que pode causar choques elétricos ou incêndios.

Mantenha todos os materiais de embalagem fora do alcance de crianças, já que esses materiais podem ser perigosos.

- Se uma criança colocar um saco na cabeça, pode ocorrer sufocamento.

Caso o equipamento ou plugue ou cabo de energia seja danificado, entre em contato com a central de atendimento mais próxima.

- ⚡ É necessário que o aparelho esteja corretamente aterrado.

Não aterre o aparelho em uma tubulação de gás, tubulação de água feita de plástico ou linha telefônica.

 - Isso pode causar choques elétricos, incêndios, uma explosão ou problemas com o produto.
 - Nunca conecte o cabo de força em uma tomada que não esteja aterrada adequadamente e certifique-se de que o aterramento respeite os códigos locais e nacionais.

- ☒ Não instale o aparelho próximo a um aquecedor ou material inflamável.

Não instale o aparelho em um local úmido, com óleo ou pó, ou em um local exposto à luz do sol e água (gotas de chuva).

Não instale o aparelho em um local de baixa temperatura

- Gelo pode causar a explosão dos tubos

Não instale o aparelho em um local onde pode haver vazamento de gás.

- Isso pode causar choques elétricos ou incêndios.

Não utilize um transformador elétrico.

- Ele pode causar choques elétricos ou incêndios.



Não utilize um plugue danificado, um cabo danificado ou uma tomada solta.

- Isso pode causar choques elétricos ou incêndios.

Não puxe ou dobre o cabo de força excessivamente.

Não torça ou amarre o cabo de força.

Não pendure o cabo de força sobre um objeto metálico, não coloque objetos pesados sobre o cabo de força, não insira o cabo de força entre objetos ou empurre o cabo de força no espaço atrás do aparelho.

- Isso pode causar choques elétricos ou incêndios.

Não puxe o cabo de força ao desconectar o plugue.

- Segure o plugue ao desconectá-lo.
- A não observação da recomendação acima pode causar choques elétricos ou incêndios.

Não estenda o cabo de força e os tubos em locais em que se possa cair sobre eles.



CUIDADO

SINAIS DE CUIDADO PARA A INSTALAÇÃO



Este aparelho deve ser posicionado de modo que o plugue esteja acessível.

- A não observação da recomendação acima pode causar choques elétricos ou incêndios devido a vazamento elétrico.

Instale o seu aparelho em uma superfície plana e rígida que seja capaz de aguentar seu peso.

- A não observação da recomendação acima pode causar vibrações, movimentos, sons ou problemas anormais com o produto.



ADVERTÊNCIA

SINAIS DE ADVERTÊNCIA SÉRIOS PARA A UTILIZAÇÃO



Caso o aparelho transborde, desligue sua conexão com a rede elétrica e abastecimento de água imediatamente e entre em contato com a central de atendimento mais próxima.

- Não toque o plugue com as mãos molhadas
- A não observação da recomendação acima pode causar choques elétricos

Se o aparelho gerar um som estranho, cheiro de queimado ou fumaça, desconecte o plugue imediatamente e entre em contato com a central de atendimento mais próxima.

- A não observação da recomendação acima pode causar choques elétricos ou incêndios.

Se ocorrer vazamento de gás (como propano, gás liquefeito de petróleo, etc.), ventile a área imediatamente sem tocar no plugue. Não toque o aparelho ou o cabo de força.

- Não utilize um ventilador.
- Uma faísca pode causar explosão ou incêndio.



Não deixe que crianças brinquem dentro ou sobre a lavadora de roupas. Além disso, ao acomodar o aparelho, remova a alavanca da porta da máquina.

- Caso fique dentro do aparelho, uma criança pode ficar presa e morrer por sufocamento.

Lembre-se de remover a embalagem (espuma, isopor) presa à parte inferior da máquina antes de utilizá-la.



Informações de segurança

-  Não lave itens contaminados com gasolina, querosene, benzeno, tiner, álcool ou outras substâncias inflamáveis ou explosivas.
- Isso pode causar choques elétricos, incêndios ou uma explosão.
- Não force a abertura da lavadora enquanto ela estiver em operação (lavagem em alta temperatura / secagem / centrifugação).
- A água que sairá da máquina pode causar queimaduras ou tornar o chão escorregadio.
- O que isso pode causar ferimentos.
- Forçar a abertura da porta pode danificar o produto ou causar ferimentos.
- Não coloque sua mão sob a máquina,
- já que isso pode causar ferimentos.
- Não toque o plugue com as mãos molhadas,
- já que isso pode causar choque elétrico.
- Não desligue o aparelho desconectando o plugue enquanto a máquina estiver em operação.
- Conectar o plugue na tomada novamente pode causar uma faísca e choques elétricos ou incêndios.
- Não permita que crianças ou pessoas doentes usem a máquina sem supervisão. Não deixe que crianças subam no aparelho
- A não observação da recomendação acima pode causar choques elétricos, queimaduras ou ferimentos.
- Não coloque a mão ou algum objeto metálico sob a máquina enquanto ela estiver em operação,
- já que isso pode causar ferimentos.
- Não desconecte o aparelho puxando o cabo de força. Sempre segure o plugue com firmeza e puxe-o para fora da tomada.
- Danos ao cabo podem causar curto-circuito, incêndios e/ou choques elétricos
-
-  Não tente consertar, desmontar ou modificar o aparelho sozinho.
- Não utilize qualquer fusível (como cobre, fio de aço, etc.) que não seja o fusível padrão.
 - Quando for necessário reparar ou reinstalar o aparelho, entre em contato com a central de atendimento mais próxima.
 - A não observação da recomendação acima pode causar choques elétricos, incêndios, problemas com o produto ou ferimentos.
-
-  Se qualquer material estranho, como água, entrar no aparelho, desconecte o plugue e entre em contato com a central de atendimento mais próxima.
- A não observação da recomendação acima pode causar choques elétricos ou incêndios.
- Se a mangueira de entrada de água se soltar da torneira e inundar o aparelho, desconecte o plugue.
- A não observação da recomendação acima pode causar choques elétricos ou incêndios.
- Desconecte o plugue quando o aparelho não estiver sendo utilizado por longos períodos de tempo ou durante uma tempestade de trovões/relâmpagos.
- A não observação da recomendação acima pode causar choques elétricos ou incêndios.



CUIDADO

SINAIS DE CUIDADO PARA A UTILIZAÇÃO



Se a lavadora for contaminada por um material estranho, como detergente, sujeira, restos de alimentos, entre outros, desconecte o plugue e limpe a máquina com um pano macio e umedecido.

- A não observação da recomendação acima pode descolorir, deformar, danificar ou enferrujar a máquina.

O vidro frontal pode se quebrar se sofrer grande impacto. Cuidado ao utilizar a máquina.

- O vidro pode causar ferimentos ao se quebrar.

Depois de uma falha de fornecimento de água ou ao reconectar a mangueira de entrada de água, abra a torneira lentamente.

Abra a torneira lentamente após um longo período sem utilizar a máquina.

- A pressão do ar na mangueira de entrada de água ou no cano de água pode danificar alguma peça ou causar um vazamento.

Caso ocorra um erro de drenagem durante uma operação, verifique se há algum problema de drenagem.

- Caso a máquina seja usada quando inundada por algum problema de drenagem, pode ocorrer choque elétrico ou incêndios devido a vazamento elétrico.

Insira as roupas na máquina completamente para que não fiquem presas na porta.

- Caso as roupas fiquem presas na porta, a máquina ou as roupas podem ser danificadas ou pode ocorrer um vazamento de água.

Certifique-se de que a torneira esteja fechada quando a máquina não estiver sendo utilizada.

- Certifique-se de que a rosca do conector da mangueira de entrada de água esteja apertada.
- A não observação da recomendação acima pode causar danos aos objetos ao redor ou ferimentos.

Verifique se a vedação de borracha não está contaminada por materiais estranhos (dejetos, fios, etc.).

- Se a porta não estiver completamente fechada, pode ocorrer vazamento de água.

Abra a torneira e verifique se o conector da mangueira de entrada de água está preso firmemente e se não há vazamento de água antes de utilizar o produto.

- Se os parafusos ou o conector da mangueira de entrada de água estiverem soltos, pode ocorrer vazamento de água.

Para reduzir o risco de incêndio ou explosão:

- Sob certas condições, pode ser produzido gás de hidrogênio em um sistema de água quente, como um aquecedor de água que não tenha sido usado por duas semanas ou mais. O GÁS DE HIDROGÊNIO É EXPLOSIVO. Se o sistema de água quente não foi usado por duas semanas ou mais, ligue todas as torneiras de água quente e deixe a água fluir por vários minutos antes de usar sua lavadora, pois isso irá liberar a formação de gás de hidrogênio. Como o hidrogênio é um gás inflamável, não fume ou acenda qualquer chama enquanto estiver fazendo isso. Ventile imediatamente sem tocar o plugue caso haja vazamento de gás.

Informações de segurança

- Não fique de pé sobre o aparelho ou coloque objetos (como roupas, velas acesas, cigarros acesos, louça, produtos químicos, objetos metálicos, etc.) sobre o aparelho,
- já que isso pode causar choques elétricos, incêndios, problemas com o produto ou ferimentos.

Não borrife material volátil, como inseticidas, sobre a superfície do aparelho.

- Além de ser nocivo para humanos, ele também pode causar choques elétricos, incêndios ou problemas com o produto.

Não coloque um objeto gerador de campos eletromagnéticos próximo à lavadora,

- já que isso pode causar ferimentos devido a mau funcionamento.

Como a água drenada durante uma lavagem de alta temperatura ou ciclo de secagem está quente, não toque a água,

- já que isso pode causar queimaduras ou ferimentos.

Não lave, centrifugue ou seque assentos, esteiras ou vestimentas impermeáveis (*), a menos que seu aparelho tenha um programa especial para lavar esses itens.

- Não lave tapetes rígidos e espessos, mesmo se o sinal de lavagem com máquina estiver na etiqueta do produto.
- Isso pode causar ferimentos ou danos à máquina, paredes, assoalho ou roupas devido a vibrações anormais.

* Roupas de cama de lã, capas de chuva, coletes de pesca, calças de esqui, sacos de dormir, protetores de fraldas, conjuntos de moletom e capas de bicicleta, moto, carro, etc.

Não utilize a máquina sem o compartimento de sabão,

- já que isso pode causar choques elétricos ou ferimentos devido ao vazamento de água.

Não toque a parte interna do tubo durante ou após a secagem, já que ela fica quente

- e pode causar ferimentos.

Não coloque a mão no compartimento de sabão depois de abri-lo,

- já que isso pode causar ferimentos se sua mão ficar presa pelo dispositivo de entrada de sabão. Não coloque qualquer objeto (como sapatos, restos de alimentos, animais) na máquina a não ser as roupas,
- já que isso pode causar danos à máquina ou ferimento e morte no caso de animais de estimação, devido a vibrações anormais.

Não pressione os botões utilizando objetos pontiagudos como alfinetes, facas, unhas, etc.

- Isso pode causar choques elétricos ou ferimentos.

Não lave roupas contaminadas por óleos, cremes ou loções normalmente encontrados em lojas de beleza ou clínicas de massagem,

- já que isso pode deformar a vedação de borracha e causar vazamento de água.

Não deixe objetos metálicos, como alfinetes de segurança ou grampos de cabelo, ou alvejante no tubo por longos períodos de tempo,

- já que isso pode enferrujar o tubo.
- Se começar a aparecer ferrugem na superfície da cuba de lavagem, aplique um agente de limpeza (neutro) nessa superfície e utilize uma esponja para limpar. Nunca use escova metálica.

Não utilize sabão de lavagem a seco diretamente e não lave, enxágue ou centrifugue roupas contaminadas com sabão de lavagem a seco,

- já que isso pode causar combustão espontânea ou ignição devido ao calor da oxidação do óleo.



Não utilize água quente de equipamentos de resfriamento/aquecimento de água,

- já que isso pode causar problemas na lavadora.

Não utilize sabonete natural para as mãos na lavadora.

- Caso ele endureça e acumule dentro da máquina, isso pode causar problemas no produto, descoloração, ferrugem ou mau cheiro.

Não lave itens grandes como roupas de cama na rede de lavagem.

- Coloque meias e sutiãs na rede de lavagem e lave-os com o restante das roupas.
- A não observação da recomendação acima pode causar fermentos devido a vibrações anormais.

Não use sabão endurecido.

- Caso ele acumule dentro da máquina, pode causar vazamento de água.

Para máquinas de lavar roupa com aberturas para ventilação na base, certifique-se de que a abertura não seja obstruída por tapetes ou qualquer outro obstáculo.

Certifique-se de que os bolsos das roupas a serem lavadas estão vazios.

- Objetos duros e pontiagudos como moedas, pinos de segurança, pregos, parafusos ou pedras podem causar danos graves na lavadora de roupas.

Não lave roupas com fivelas, botões grandes ou outros metais pesados.



ADVERTÊNCIA

SINAIS DE ADVERTÊNCIA SÉRIOS PARA A LIMPEZA



Não limpe o aparelho borrifando água diretamente sobre ele.

Não utilize benzeno, tiner ou álcool para limpar o aparelho.

- já que isso pode descolorir, deformar ou danificar a máquina, além de causar choques elétricos ou incêndios.

Antes de limpar ou realizar manutenção, desconecte o aparelho da tomada.

- A não observação da recomendação acima pode causar choques elétricos ou incêndios.



Conteúdo

CONFIGURAÇÃO DA SUA LAVADORA DE ROUPAS

13

- 13 Verificando as peças e o painel de controle
- 14 Preenchimento dos requisitos de instalação
 - 14 Eletricidade e aterramento
 - 14 Fornecimento de água
 - 15 Drenagem
 - 15 Piso
 - 15 Temperatura ambiente
 - 15 Instalação em armário ou embutida em parede
- 15 Instalação de sua lavadora de roupas

LAVAGEM DE ROUPAS

21

- 21 Primeira lavagem
- 21 Instruções básicas
- 22 Utilização do painel de controle
 - 24 Bloqueio para crianças
 - 24 Adiar Início
 - 24 Parar&Adicionar
 - 25 Air Wash
 - 26 Lavagem de roupas usando o seletor de ciclo
 - 27 Lavagem manual
- 29 Informações sobre sabões e produtos adicionais
 - 29 Qual sabão utilizar
 - 29 Compartimento de sabão

LIMPEZA E MANUTENÇÃO DE SUA LAVADORA

30

- 30 Como fazer a drenagem da lavadora de roupas em uma emergência
- 30 Como limpar o exterior
- 31 Como limpar o compartimento de sabão e encaixes do mesmo
- 31 Limpeza do filtro de detritos
- 32 Limpeza do filtro da mangueira de água
- 32 Como consertar uma lavadora de roupas congelada
- 32 Como guardar sua lavadora de roupas
- 33 Verifique o seguinte se sua máquina...
- 34 Códigos informativos

SOLUÇÃO DE PROBLEMAS E CÓDIGOS INFORMATIVOS

33

TABELA DE CICLOS

35

- 35 Tabela de ciclos

APÊNDICE

36

- 36 Tabela de cuidado com tecidos
- 36 Como proteger o meio ambiente
- 36 Declaração de conformidade
- 37 Especificações

Configuração da sua lavadora de roupas

Certifique-se de que seu técnico de instalação siga estas instruções para que a sua nova lavadora funcione corretamente e não haja riscos de ferimentos ao lavar as roupas.

VERIFICANDO AS PEÇAS E O PAINEL DE CONTROLE

Desembale a lavadora cuidadosamente e certifique-se de que recebeu todas as peças exibidas acima. Caso sua lavadora tenha sido danificada durante o envio ou caso você não tenha todas as peças, entre em contato com a Central de atendimento ao consumidor da Samsung ou com seu revendedor Samsung.

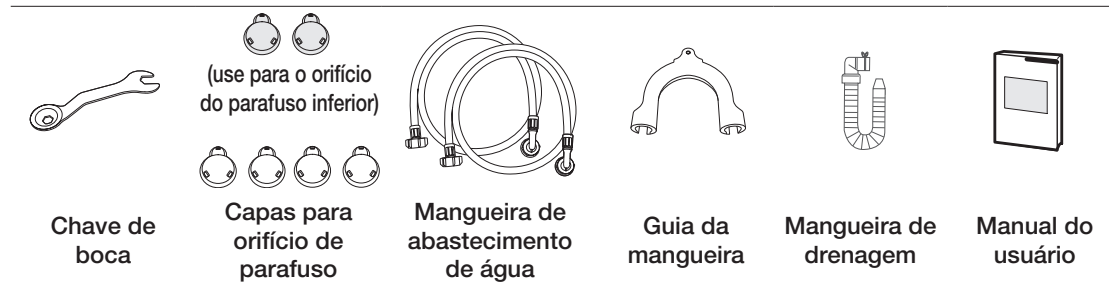
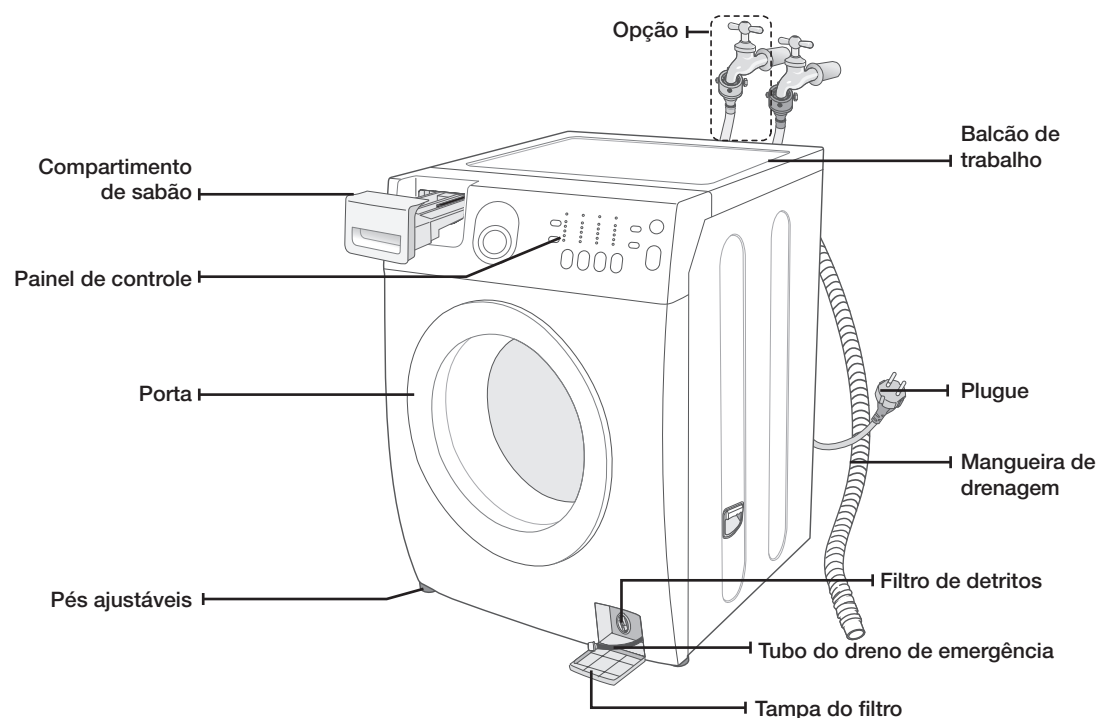

Configuração da sua lavadora de roupas

PREENCHIMENTO DOS REQUISITOS DE INSTALAÇÃO

Eletricidade e aterramento

Para prevenir riscos desnecessários de incêndio, choque elétrico ou lesão pessoal, toda a fiação e aterramentos devem seguir o Código Elétrico Nacional ANSI/FNPA nº 70, última revisão, e os códigos e regulamentos locais. É responsabilidade do proprietário do aparelho proporcionar uma manutenção elétrica adequada para o mesmo.



Nunca utilize extensões.

ADVERTÊNCIA

Utilize apenas o cabo de força fornecido com sua lavadora.

Ao se preparar para uma instalação, certifique-se de que sua rede elétrica ofereça:

- Fusível ou disjuntor de 127 V, 60 Hz, 13 AMP
- Circuito de ramificação individual que atenda apenas à sua máquina

É necessário aterrar sua lavadora de roupas. Caso sua máquina apresente mau funcionamento ou quebre, o aterramento reduzirá o risco de choque elétrico pois fornece um caminho de menos resistência para a corrente elétrica.

Seu aparelho é equipado com um cabo de alimentação com um plugue de aterramento de três pinos, para uso em uma tomada corretamente instalada e aterrada.



Nunca conecte o fio terra a linhas de canos de plástico, tubulações de gás ou canos de água quente.

A conexão inadequada do condutor equipamento-aterramento pode causar choques elétricos. Converse com um electricista ou técnico qualificado caso não tenha certeza se a lavadora está aterrada adequadamente. Não modifique o plugue fornecido com a lavadora. Caso ele não encaixe na tomada, peça a um electricista qualificado para instalar uma tomada adequada.

Fornecimento de água

Sua máquina irá encher corretamente quando a pressão da água estiver entre 50 kPa e 800 kPa. Uma pressão inferior a 50 kPa pode causar falhas na válvula de água e pode não permitir que ela se feche completamente. Ou, ainda, pode fazer com que demore mais tempo para encher a máquina do que o permitido pelos controles, fazendo com que sua máquina desligue. (Um limite de enchimento, projetado para impedir transbordamento caso uma mangueira interna se solte, está integrado aos controles.)

As torneiras devem estar a 122 cm da parte traseira de sua máquina para que as mangueiras fornecidas consigam chegar até ela.



A maioria das lojas de itens para encanamento vende mangueiras de diversos tamanhos, até 305 cm.

É possível reduzir o risco de vazamentos e danos causados por água:

- Tendo torneiras facilmente acessíveis.
- Fechando torneiras quando a lavadora estiver desligada.
- Verificando vazamentos periodicamente nos encaixes das mangueiras de abastecimento.



Antes de utilizar sua lavadora pela primeira vez, procure por vazamentos em todas as conexões na válvula de água e nas torneiras.

ADVERTÊNCIA



Drenagem

A Samsung recomenda uma altura de cano vertical de 46 cm. É necessário que a mangueira de drenagem seja direcionada através do prendedor da mangueira de drenagem até o cano vertical. O cano vertical deve ser grande o suficiente para aceitar o diâmetro externo da mangueira de drenagem. A mangueira de drenagem é encaixada na fábrica.

Piso

Para um melhor desempenho, a lavadora deve ser instalada em um piso de construção sólida. Os pisos de madeira podem precisar de reforço para minimizar a vibração e/ou cargas desequilibradas. Os carpetes e superfícies de lajotas moles contribuem para a existência de vibração e para a tendência da sua lavadora fazer leves movimentos durante o ciclo de centrifugação.

Nunca instale a lavadora em uma plataforma ou estrutura de suporte frágil.

Temperatura ambiente

Não instale a lavadora em áreas onde a água pode congelar, pois o aparelho sempre manterá um pouco de água em sua válvula de água, bomba e mangueira. Água congelada nas tubulações pode causar danos às cintas, bomba e outros componentes.

Instalação em armário ou embutida em parede

Para que funcione de modo seguro e adequado, a sua nova lavadora requer distâncias mínimas de:

Laterais - 25 mm

Traseira - 51 mm

Superior - 25 mm

Frontal - 465 mm

Caso a lavadora e a secadora sejam instaladas juntas, a parte da frente da reentrância ou armário deve ter pelo menos 465 mm de abertura desobstruída para passagem de ar. Sua lavadora, quando sozinha, não requer qualquer abertura específica para passagem de ar.

INSTALAÇÃO DE SUA LAVADORA DE ROUPAS

ETAPA 1

Escolha do local



Antes de instalar a lavadora, verifique se o local:

- Possui uma superfície rígida e plana, sem tapetes ou piso que possam obstruir a ventilação
- Não recebe luz solar direta
- Tem ventilação adequada
- Não irá congelar (abaixo de 0 °C)
- Está longe de fontes de calor, como óleo ou gás
- Possui espaço suficiente para que a lavadora não fique sobre seu cabo de força



Configuração da sua lavadora de roupas

ETAPA 2

Retirar os parafusos de transporte

Antes de utilizar a lavadora, remova os cinco parafusos de transporte da parte traseira da mesma.

1. Afrouxe todos os parafusos com a chave de fenda fornecida.

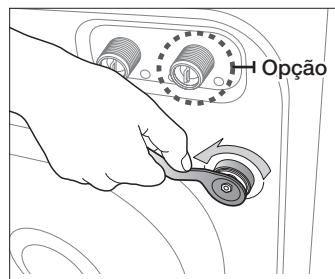

2. Segure no parafuso com a chave de fenda e puxe-o pela seção mais larga do orifício. Repita para cada parafuso.

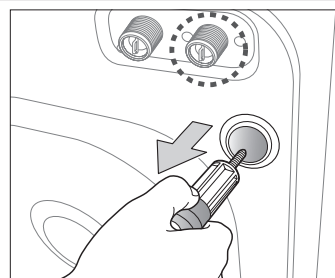

3. Coloque as tampas plásticas fornecidas nos furos.

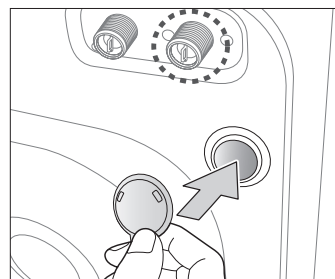

4. Guarde os parafusos de transporte em segurança, para o caso de ter de mover a lavadora de roupa no futuro.



Os materiais da embalagem podem ser perigosos para as crianças. Mantenha todo o material de embalagem (sacos plástico, isopor, etc.) fora do alcance das crianças.

ETAPA 3

Ajuste dos pés niveladores

 Ao instalar sua lavadora, certifique-se de que o plugue, o abastecimento de água e a drenagem estejam facilmente acessíveis.

1. Deslize a lavadora para a posição desejada.
2. Nivele sua lavadora girando o parafuso ajustável, como mostra a figura.

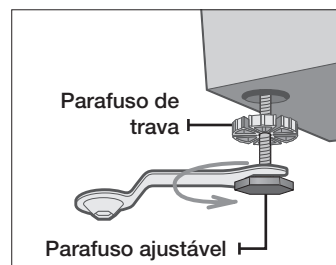

3. Quando a lavadora estiver nivelada, aperte o parafuso de trava usando a (-) chave de fenda.

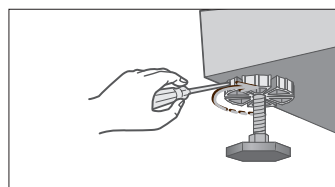

ETAPA 4

Conexão da água e drenagem

Conexão da mangueira de entrada de água

1. Pegue a conexão em “L” (cotovelo) para a mangueira de entrada de água fria e conecte-a à entrada de água fria na parte traseira da lavadora. Aperte-a manualmente.
-  A mangueira de entrada de água deve estar conectada à lavadora em uma ponta e a uma torneira na outra. Não estique a mangueira de entrada de água. Se a mangueira for muito curta, substitua-a por uma mangueira mais longa e com maior pressão.
2. Conecte a outra ponta da mangueira de entrada de água fria a uma torneira de água fria da pia e aperte-a manualmente. Se necessário, você pode reposicionar a mangueira de entrada de água na parte posterior da lavadora de roupas soltando a conexão, girando a mangueira, e reapertando a conexão.

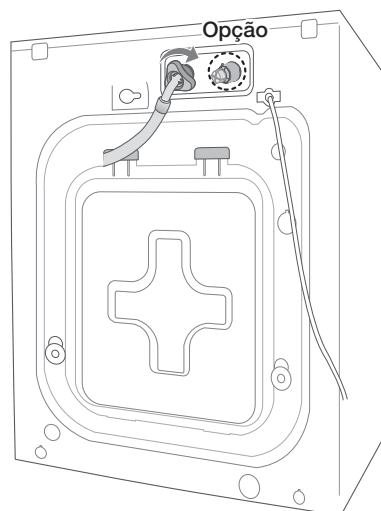

Para modelos específicos com uma entrada adicional de água quente:

1. Pegue a conexão em “L” (cotovelo) vermelha para a mangueira de entrada de água quente e conecte-a à entrada vermelha de água quente na parte traseira da lavadora. Aperte-a manualmente.
2. Conecte a outra ponta da mangueira de entrada de água quente a uma torneira de água quente da pia e aperte-a manualmente.
3. Utilize uma peça em “Y” caso deseje utilizar apenas água fria.

Configuração da sua lavadora de roupas

Conexão da mangueira de entrada de água (modelos específicos)

1. Remova o adaptador da mangueira de entrada de água.

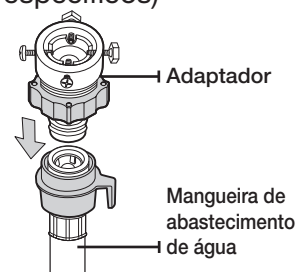

2. Primeiro, utilize uma chave de fenda do tipo "+" e solte os quatro parafusos do adaptador. Em seguida, pegue o adaptador e gire a parte (2), seguindo a seta, até que haja um espaço de 5 mm.

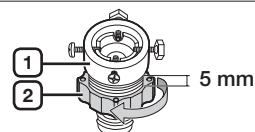

3. Conecte o adaptador à torneira apertando os parafusos firmemente enquanto puxa o adaptador para cima. Gire a parte (2) seguindo a seta e conecte (1) e (2).

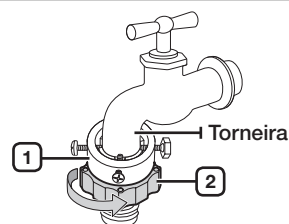

4. Conecte a mangueira de entrada de água ao adaptador. Ao liberar a parte (3), a mangueira se conecta automaticamente ao adaptador, fazendo um som de "clique".

 Depois de ter conectado a mangueira de entrada de água ao adaptador, verifique se ela está conectada corretamente puxando a mangueira de entrada de água para baixo.

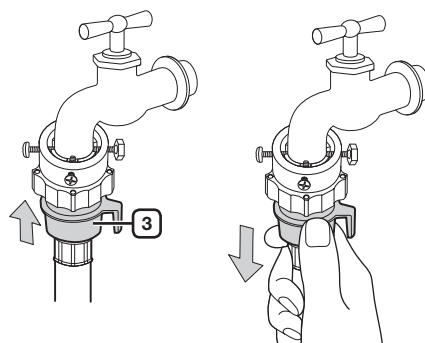

5. Conecte a outra ponta da mangueira de entrada de água à válvula de água de entrada na parte traseira da máquina. Parafuse completamente a mangueira no sentido horário.

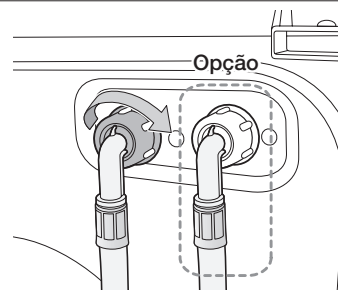



6. Abra o abastecimento de água e verifique se não há vazamentos na válvula de água, torneira ou adaptador. Caso haja vazamentos, repita as etapas anteriores.



ADVERTÊNCIA

Não utilize sua lavadora de roupas caso haja um vazamento. Isso pode provocar choque elétrico ou ferimentos.

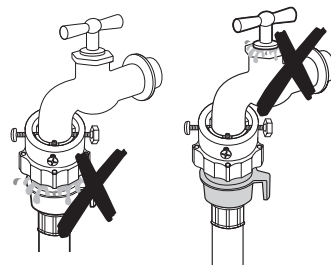

- Se a torneira de água for do tipo rosca, conecte a mangueira de entrada de água à torneira como demonstrado.

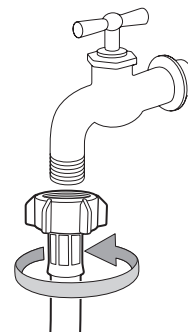

Utilize o tipo de torneira mais convencional para o fornecimento de água. Se a torneira for quadrada ou muito grande, remova o anel de espaçamento antes de inserir a torneira no adaptador.



Configuração da sua lavadora de roupas

Conexão da mangueira de drenagem

A ponta da mangueira de drenagem pode ser posicionada de três formas:

- 1. Sobre a beirada de uma pia:** A mangueira de drenagem deve ser posicionada a uma altura de 60 a 90 cm. Para manter a mangueira de drenagem curvada, utilize o guia plástico de mangueira fornecido. Prenda o guia a uma parede com um gancho ou a uma torneira com um pedaço de barbante para evitar que a mangueira de drenagem se movimente.

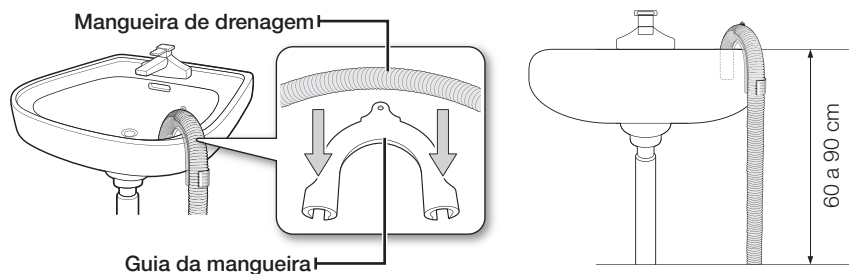

- 2. Em um cano de drenagem da pia:** O cano de drenagem deve estar acima do sifão da pia para que a ponta da mangueira fique pelo menos 60 cm acima do chão.
- 3. Em um cano de drenagem:** Recomendamos utilizar um cano vertical de 65 cm de altura; ele não deve ter menos do que 60 cm e mais do que 90 cm.

ETAPA 5

Conexão da sua lavadora à eletricidade

Encaixe o cabo de força a uma tomada aprovada de 127 V 60 Hz protegida por um fusível de 15 A ou um disjuntor equivalente. (Para obter mais informações sobre requisitos de eletricidade e aterramento, consulte a página 14.)

Lavagem de roupas

Com a sua nova lavadora Samsung, a parte mais difícil de lavar as roupas vai ser decidir o que lavar primeiro.

PRIMEIRA LAVAGEM

 Antes de lavar as roupas pela primeira vez, será necessário realizar um ciclo completo sem roupas.

1. Pressione a tecla **Liga/Desliga**.
2. Adicione sabão ao recipiente de sabão ① no compartimento de sabão.
3. Abra a entrada de água para a lavadora.
4. Pressione a tecla **Início/Pausa**.

 A quantidade de água presente na máquina utilizada no teste do fabricante será removida.

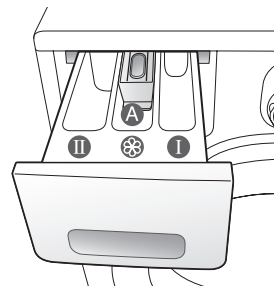

Compartimento ①: Sabão para pré-lavagem ou goma.

Compartimento ②: Sabão para lavagem principal, amaciante líquido, agente pré-enxágue, alvejante e removedor de manchas.

Compartimento ③: Adicionais, por exemplo, amaciante ou formador (não deixe o conteúdo ultrapassar a borda inferior (MAX) de "A")

INSTRUÇÕES BÁSICAS

1. Coloque suas roupas na máquina.

 **ADVERTÊNCIA** Não sobrecarregue a máquina. Para determinar a capacidade de cada tipo de roupa, consulte a tabela na página 28.

-  • Certifique-se de que as roupas não fiquem presas na porta, já que isso pode causar vazamento de água.
- O sabão pode ficar preso na peça de borracha frontal da máquina depois de um ciclo de lavagem. Retire qualquer resto de sabão, já que ele pode causar vazamento.
- Não lave itens impermeáveis.

2. Feche a porta até ela trancar.

3. Ligue a máquina.

4. Adicione sabão e produtos adicionais ao compartimento dosador.

5. Selecione o ciclo e as opções adequadas para a lavagem.

A luz do Indicador de lavagem irá acender e o tempo estimado do ciclo será exibido no display.

6. Pressione o botão **Início/Pausa**.

Lavagem de roupas

UTILIZAÇÃO DO PAINEL DE CONTROLE

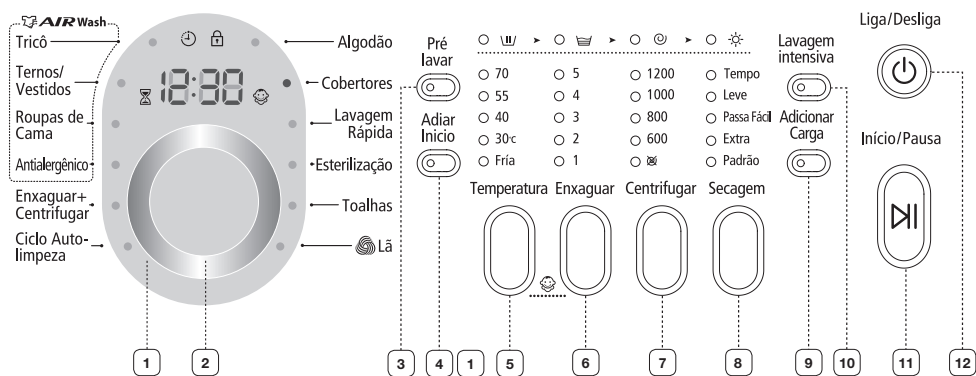

1 DISPLAY GRÁFICO DIGITAL

Exibe o tempo de lavagem restante, todas as informações de lavagem e mensagens de erro.

2 SELETOR DE CICLO

Seleciona o padrão de turbilhonamento e a velocidade de centrifugação para o ciclo.

Para obter informações detalhadas, consulte “Lavagem de roupas utilizando o seletor de ciclo”(consulte a página 26).

Algodão - Para roupas de algodão, roupas de cama e mesa, peças íntimas, toalhas, camisas, entre outros, com pouca sujeira.

Cobertores - Roupas de cama de algodão, de linho, lençóis, capas de edredom, travesseiros, etc.

Lavagem Rápida - Este ciclo é usado para pequenas quantidades de roupa relativamente limpas ou roupas frequentemente usadas em um curto período de tempo.

Esterilização - Este ciclo é apropriado para lavar peças íntimas que são trocadas diariamente, remoção forte de sujeira e esterilização são realizadas simultaneamente.

Toalhas - Este ciclo é útil para a lavagem eficaz de toalhas.

Lã - Apenas para lã lavável em máquina.

O ciclo de lavagem de lã desta máquina foi aprovado pela Woolmark para a lavagem de seus produtos, contanto que os mesmos sejam lavados de acordo com as instruções na etiqueta da roupa e as fornecidas pelo fabricante destalavadora de roupas, a M0509 (Número de Certificado emitido pela IWS NOM INEE Co., Ltd.)

Air Wash - Este ciclo é útil para remover maus odores. Girando o **Seletor de ciclo** através dos seguintes modos de operação.

Tricô → Ternos/Vestidos → Roupas de Cama → Antialérgico

Enxaguar + Centrifugar - Útil para roupas que precisam somente de adição de amaciante líquido durante o enxágue.

Ciclo Auto-limpeza - Utilize esta função para manter o tambor da lavadora limpo e higienizado.



3 TECLA PRÉ-LAVAR

Pressione esse botão para selecionar pré-lavagem. Pré-lavagem significa uma lavagem preliminar executada por 10 minutos antes da lavagem principal.

A pré-lavagem é eficaz para roupas muito sujas.

A pré-lavagem está disponível somente para: peças de algodão, cobertores e toalhas.



4	TECLA ADIAR INICIO	Pressione essa tecla repetidamente para verificar as opções disponíveis para adiamento do fim (máx. de 19 horas, em acréscimos de 1 hora). A hora exibida indica a hora em que a lavagem será encerrada.
5	TECLA TEMPERATURA	Pressione o botão várias vezes para percorrer as opções de temperatura da água disponíveis: (Água fria  , 30°C, 40°C, 55°C e 70°C).
6	TECLA ENXAGUAR	Pressione essa tecla para adicionar mais ciclos de enxágue. O número máximo de ciclos de enxágue é cinco.
7	TECLA CENTRIFUGAR	Pressione o botão várias vezes para percorrer as velocidades disponíveis para o ciclo de enxágue. “Não centrifugar  ” - As roupas permanecem no tambor e nenhum ciclo de centrifugação é realizado depois da drenagem final.
8	TECLA DE SELEÇÃO DE SECAGEM	Pressione essa tecla para percorrer as diferentes opções. Padrão → Extra → Passar → Leve → Tempo (30 min. → 1:00 min → 1:30 min → 2:00 min → 2:30 min) “Padrão” - Selecione para secar as roupas automaticamente detectando a quantidade e peso das roupas. Selecione para secar roupas de algodão como calças, camisetas e roupas íntimas. “Extra” - Selecione para secar completamente roupas de algodão. (Roupas grossas como jeans, toalhas, roupas esportivas, etc.) “Passar” - Encerra o ciclo de secagem em um grau de umidade adequado para passar. “Leve” - Seca roupas que podem se deformar em altas temperaturas em uma temperatura baixa. (Tecidos mistos e fibras sintéticas como poliéster e nylon.) “Tempo” - Seca as roupas pelo período de tempo especificado.  • É necessário evitar lavar roupas que não possam secar em aparelhos, já que elas podem se deformar mesmo em baixas temperaturas. • As opções de secagem Normal, Extra, Passar e Leve detectam o peso das roupas para indicar um tempo de secagem preciso e secá-las mais completamente. • As condições de secagem podem ser diferentes dependendo do tipo e quantidade de roupas.
9	TECLA PARAR & ADICIONAR	Selecione-a para adicionar roupas durante o processo (Consulte “Parar&Adicionar” na página 24).
10	TECLA LAVAGEM INTENSIVA	Pressione essa tecla quando as roupas estiverem muito sujas e precisarem de lavagem intensiva. O tempo aumenta para cada ciclo.
11	TECLA INÍCIO/PAUSA	Pressione para pausar e reiniciar um ciclo.
12	TECLA LIGA/DESLIGA	Pressione uma vez para ligar a lavadora e pressione novamente para desligá-la. Se a lavadora for deixada ligada por mais de 10 minutos sem que nenhuma tecla seja pressionada, a energia é desligada automaticamente.



Lavagem de roupas

Bloqueio para crianças

A função Bloqueio para crianças permite bloquear as teclas para que o ciclo de lavagem escolhido não possa ser alterado.

Ativação/Desativação

Se você deseja ativar ou desativar a função Bloqueio para crianças, pressione os botões **Temperatura** e **Enxaguar** ao mesmo tempo por 3 segundos. “Bloqueio para crianças” se acenderá quando esse recurso estiver ativado.

Quando a função Bloqueio para crianças estiver ativada, apenas a tecla **Liga/Desliga** funciona. A função Bloqueio para crianças permanece ligada mesmo depois de ligar e desligar a máquina ou depois de desconectar e reconectar o cabo de força.

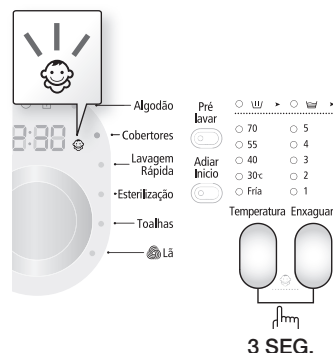

Adiar Início

É possível configurar a lavadora de roupas para que a lavagem seja finalizada automaticamente mais tarde, escolhendo um período máximo de 19 horas (em acréscimos de uma hora). A hora exibida indica o horário no qual a lavagem será encerrada.

1. Configure manual ou automaticamente sua lavadora para o tipo de roupas que você está lavando.
2. Pressione a tecla **Adiar Início** repetidamente até definir o tempo de adiamento.
3. Pressione a tecla **Início/Pausa**. A luz indicadora de “Adiar Início” se acenderá e o relógio começará a fazer uma contagem regressiva até o horário definido.
4. Para cancelar a função Adiar Início, pressione a tecla **Liga/Desliga** e em seguida ligue a lavadora novamente.

Parar&Adicionar

Quando a lavadora está funcionando, a porta permanece trancada, a lâmpada “Parar&Adicionar” permanece apagada e você não consegue adicionar peças adicionais. Somente é possível adicionar peças adicionais quando a lâmpada Parar&Adicionar estiver acesa.

1. Pressione a tecla **Parar&Adicionar**.
A lavadora fará uma pausa automaticamente.
 2. Espere cerca de 30 segundos e verifique a lâmpada “Parar&Adicionar”.
 - Piscando: a água na lavadora é drenada para o nível de segurança para que as peças adicionais sejam acrescentadas.
 - Desligada: é possível adicionar roupas.
 3. Coloque as peças adicionais para lavar.
 4. Pressione a tecla **Início/Pausa**.
 - Evite colocar peças adicionais quando a lavadora tiver espuma na parte superior ou estiver cheia de água. Caso contrário, a espuma ou água pode vazar pela porta. Verifique antes de abrir a porta.
 - Recomendamos selecionar a função Parar&Adicionar 5 minutos antes da execução de um ciclo.
 - Se a temperatura interna estiver mais alta que 55 °C durante o ciclo da lavagem ou 70 °C durante o ciclo de secagem, a função Parar&Adicionar não pode ser selecionada.
-  **ADVERTÊNCIA** Não abra a porta à força, pois isso pode resultar em ferimentos ou danos à lavadora.

Air Wash

A tecnologia Air Wash é capaz de remover o odor de roupas sem utilizar água graças ao seu potente sistema de ventilação. Roupas que podem ser desodorizadas incluem casacos de lã, algodão ou malhas, blusas de lã e ternos. (Dois itens ou menos (menos de 1 kg))

1. Abra a porta, coloque as roupas na máquina e feche a porta.
2. Pressione a tecla **Liga/Desliga**.
3. Selecione **Air Wash** girando o **Seletor de ciclo**.
 - Gire o **Seletor de ciclo** para passar pelos seguintes programas:
Tricô, Terno/Vestidos, Roupas de Cama, Antialergênico, ...

MODO	TEMPO DE CICLO
Tricô	20 min.
Ternos/Vestidos	26 min.
Roupas de Cama	40 min.
Antialergênico	1:18 min.

- **Antialergênico**: selecione esse programa para esterilizar suas roupas, por exemplo, contra carrapatos. Como a temperatura sobe acima dos 90°C, roupas suscetíveis ao calor podem ser deformadas ou danificadas.
 - **Roupas de Cama**: este programa inclui roupa de cama de algodão. Porém, a lavagem de peças de nylon pode deformá-las ou danificá-las.
 - É possível sentir o calor tocando na lavadora após a conclusão do ciclo **Air Wash**. (Média de 40 °C a 48 °C)
 - Quando uma dessas opções for selecionada, não será possível pressionar nenhuma outra tecla. Somente a tecla para adiar o fim da lavagem em até 19 horas.
4. Feche a porta e pressione a tecla **Início/Pausa**.
 - ☞ Quando há água no tubo, não é possível selecionar **Air Wash**. Drene a água e selecione **Air Wash**.
 - Pressione a tecla **Início/Pausa** ou **Liga/Desliga** para retirar as roupas.
 - É possível utilizar fragrância ou blocos de amaciante com os programas Air Wash para adicionar fragrâncias às roupas tratadas (um bloco para cada uma ou duas peças).
 - ☞ Evite utilizar Air Wash com as seguintes roupas:
 - Roupas sensíveis feitas de couro, pele de marta, pele, seda, etc.
 - Roupas íntimas com renda, almofadas bordadas e casacas cujos ornamentos possam estar soltos.
 - Roupas com botões podem perder os mesmos.
 - Roupas engomadas podem se deformar.
 - ☞ Evite usar as seguintes roupas para o programa **Antialergênico**:
 - Roupas de cama rígidas, como descansos para o pescoço
 - Travesseiros ou cobertores com enchimento de plástico ou goma, em vez de algodão
 - Cobertores elétricos
 - Cobertores com pêlos
 - Cobertores volumosos

Lavagem de roupas

Lavagem de roupas usando o seletor de ciclo

Sua nova lavadora de roupas torna a lavagem mais fácil, com o uso do sistema de controle automático "Fuzzy Control" da Samsung. Ao selecionar um programa de lavagem, a lavadora fará a configuração correta da temperatura, do tempo e da velocidade de lavagem.

1. Ligue a torneira do seu tanque.
2. Pressione a tecla **Liga/Desliga**.
3. Abra a porta.
4. Coloque uma peça de roupa solta por vez no tambor sem enchê-lo demais.
5. Feche a porta.
6. Adicione sabão, amaciante, e sabão de pré-lavagem (se necessário) nos compartimentos adequados.

 A pré-lavagem está disponível somente quando os ciclos Algodão, Toalhas e Cobertores estão selecionados. Ela só é necessária caso as suas roupas estejam muito sujas.

7. Utilize o **Seletor de ciclo** para selecionar o ciclo adequado de acordo com o tipo de material: Algodão, Cobertores, Lavagem Rápida, Esterilização, Toalhas, Lã, Enxaguar + Centrifugar, Ciclo Auto-limpeza.

Os indicadores relevantes se acenderão no painel de controle.

8. Agora, será possível controlar a temperatura da lavagem, a quantidade de enxágues, a velocidade de centrifugação e o tempo de adiamento do fim pressionando a tecla da opção adequada.
9. Pressione a tecla **Início/Pausa** e a lavadora iniciará o ciclo. A luz indicadora do processo acenderá e o tempo restante do ciclo aparecerá no display.



Opção Pausa

Cinco minutos depois de iniciar uma lavagem, é possível adicionar/remover peças.

1. Pressione a tecla **Início/Pausa** para destravar a porta.

 Não é possível abrir a porta quando a água estiver QUENTE demais ou o nível de água estiver ALTO demais.

2. Depois de fechar a porta, pressione a tecla **Início/Pausa** para reiniciar a lavagem.

Quando o ciclo terminar:

depois da finalização total do ciclo, a lavadora será desligada automaticamente.

1. Abra a porta.
2. Retire as peças lavadas.

Lavagem manual

É possível lavar as roupas manualmente sem utilizar o **Seletor de ciclo**.

1. Abra a entrada de água.
2. Pressione a tecla **Liga/Desliga** da lavadora de roupas.
3. Abra a porta.
4. Coloque uma peça de roupa solta por vez no tambor sem enchê-lo demais.
5. Feche a porta.
6. Coloque sabão e, se necessário, amaciante ou sabão de pré-lavagem nos compartimentos adequados.
7. Pressione a tecla **Temperatura** para selecionar a temperatura.
(Água fria, 30 °C, 40 °C, 55 °C, 70 °C)
8. Pressione a tecla **Enxaguar** para selecionar o número requerido de ciclos de enxágue.
O número máximo de ciclos de enxágue é cinco.
A duração da lavagem é aumentada de acordo.
9. Pressione a tecla **Centrifugar** para selecionar a velocidade da centrifugação.
A tecla da função adiar enxágue permite que você tire da máquina itens que ainda estão molhados. (□ : Adiar enxágue, ⊗ : Sem centrifugar)
10. Pressione a tecla **Adiar Início** repetidamente para verificar as opções disponíveis para adiamento do fim (máx. de 19 horas, em acréscimos de 1 hora). A hora exibida indica o horário no qual a lavagem será encerrada.
11. Pressione a tecla **Início/Pausa** para a máquina iniciar o ciclo.

Lavagem de roupas

GUIA DA LAVADORA

Siga estas instruções simples para obter roupas mais limpas e a lavagem mais eficiente.

 Sempre verifique a etiqueta com instruções de lavagem na roupa antes de lavá-la.

Separe suas roupas de acordo com os seguintes critérios:

- Etiqueta com informações: separe as peças em algodão, fibras mistas, sintéticas, seda, lã e rayon.
- Cor: separe as peças brancas das coloridas. lave peças novas e coloridas separadamente.
- Tamanho: colocar peças de diferentes tamanhos na mesma carga irá melhorar a ação de lavagem.
- Suavidade: lave itens delicados separadamente, com o uso do programa de lavagem Lã para artigos novos de pura lã, cortinas e artigos de seda. Verifique as etiquetas dos itens que você está lavando ou consulte a tabela de cuidados dos tecidos no apêndice.

Esvaziar bolsos

Antes de cada lavagem, esvazie todos os bolsos de suas roupas. Objetos pequenos e de formato irregular, como moedas, facas, alfinetes e cliques de papel, podem danificar sua máquina. Não lave roupas com fivelas, botões grandes ou outros objetos metálicos pesados. Metal presente em roupas pode danificar as roupas e o tubo da máquina. Deixe roupas com botões e bordados do avesso antes de lavá-las. Caso zíperes de calças e jaquetas estejam abertos durante a lavagem, o cesto de centrifugação pode ser danificado. Recomendamos fechar os zíperes e prendê-los com barbante antes da lavagem. Roupas com cordões longos podem se prender em outras roupas, danificando as mesmas. Lembre-se de prender os cordões antes de iniciar a lavagem.

Pré-lavagem de algodão

Sua nova lavadora, combinada com modernos produtos de limpeza, trará resultados de lavagem perfeitos, economizando energia, tempo, água e sabão. Porém, se o algodão estiver muito sujo, utilize um sabão de pré-lavagem à base de proteínas.

Determinação da capacidade da carga

Não encha demais a máquina ou suas roupas podem não ser lavadas adequadamente. Utilize a tabela abaixo para determinar a capacidade de carga para o tipo de roupa que você está lavando.

Tipo de tecido	Capacidade de carga
Modelo	WD9102RNW/WD9102RNR
Algodão	10,5 kg
Esterilização	7,0 kg
Toalhas / Lavagem Rápida	3,0 kg
Cobertores	1 lençol [até 3 kg]
Lã	5,0 kg
Secagem	6,0 kg

 Quando a lavadora estiver desequilibrada ("UE" se acende no display), redistribua a carga.

INFORMAÇÕES SOBRE SABÕES E PRODUTOS ADICIONAIS

Qual sabão utilizar

O tipo de sabão utilizado deve ter como base o tipo de tecido (algodão, sintético, itens delicados, lã), cor, temperatura de lavagem, grau e tipo de sujeira. Sempre utilize sabão que forme pouca espuma, específico para lavadoras de roupa automáticas.

Siga as recomendações do fabricante de sabão com base no peso das roupas, grau de sujeira e na intensidade da água em sua região. Se não tiver informações sobre a dureza da água, pergunte ao responsável pelo fornecimento de água da sua cidade.

- ☒ Não utilize sabão endurecido ou solidificado, já que ele pode ficar no ciclo de enxágue. Isso pode fazer com que sua lavadora não enxágue adequadamente ou causar bloqueio no tubo de descarga.

Compartimento de sabão

Sua máquina possui compartimentos separados para a dosagem de sabão e amaciante. Adicione todos os produtos adicionais de lavagem ao compartimento correto antes de iniciar o funcionamento da sua máquina.

- ☒ NÃO abra o compartimento de sabão enquanto sua máquina estiver em operação.

1. Puxe o compartimento de sabão no lado esquerdo do painel de controle.
2. Adicione a quantia recomendada de sabão para lavagem de roupas diretamente no compartimento de sabão ① antes de iniciar o funcionamento da lavadora.
3. Adicione a quantia recomendada de amaciante no compartimento de amaciante, ② caso necessário.
4. Ao utilizar a opção Pré-lavar, adicione a quantia recomendada de sabão no compartimento de pré-lavagem ①.

- ☒ Ao lavar itens de grande porte, NÃO utilize os seguintes tipos de sabão.
 - Sabões em pastilha e cápsula
 - Sabões que utilizem bola e rede
- ☒ Condicionador e amaciante de roupas concentrados ou grossos devem ser diluídos em um pouco de água antes de serem colocados no compartimento (para evitar o bloqueio do tubo de descarga).

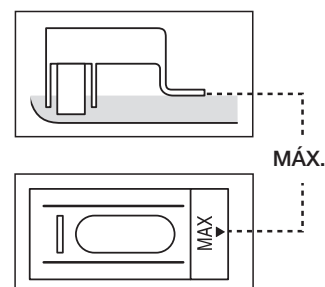
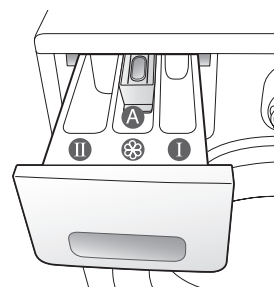

Limpeza e manutenção de sua lavadora

Manter sua máquina limpa aprimora seu desempenho, previne reparos desnecessários e prolonga sua vida útil.

COMO FAZER A DRENAGEM DA LAVADORA DE ROUPAS EM UMA EMERGÊNCIA

1. Desconecte a lavadora de roupas da energia elétrica.
2. Abra a tampa do filtro utilizando uma moeda ou chave.

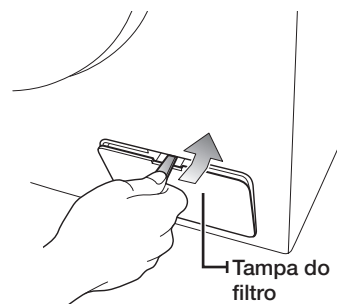

3. Desparafuse a tampa do dreno de emergência girando-a para a esquerda.



4. Segure a tampa na ponta do tubo do dreno de emergência e puxe-a vagarosamente cerca de 15 cm.
5. Permita que a água seja despejada em uma vasilha.
6. Reinsira o tubo de drenagem e enrosque a tampa novamente.
7. Substitua a tampa do filtro.

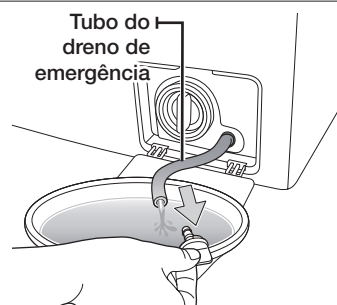

COMO LIMPAR O EXTERIOR

1. Limpe as superfícies da lavadora de roupa, incluindo o painel de controle, com um pano macio e sabão não-abrasivo.
2. Utilize um pano macio para secar as superfícies.
3. Não jogue água na máquina.

COMO LIMPAR O COMPARTIMENTO DE SABÃO E ENCAIXES DO MESMO

1. Pressione a alavanca de liberação na parte interna do compartimento de sabão e puxe o compartimento para fora.
2. Remova o divisor de sabão líquido da gaveta de sabão.

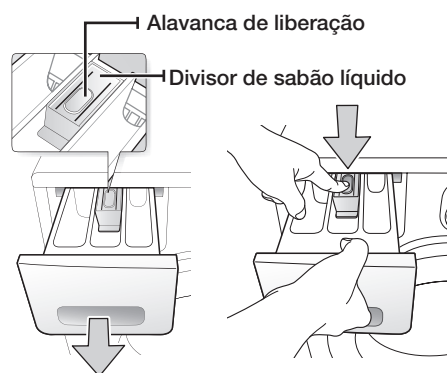

3. Lave todas as partes com água corrente.

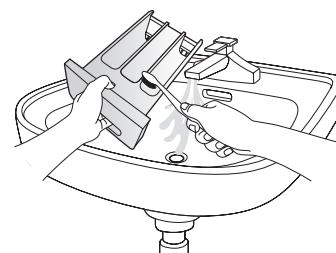

4. Limpe o encaixe do compartimento com uma escova de dentes velha.
5. Substitua o separador de sabão líquido empurrando-o firmemente no compartimento.
6. Empurre a tampa para fechar o compartimento.
7. Para retirar qualquer quantidade restante de sabão, realize um ciclo de enxágue sem roupas no tambor.

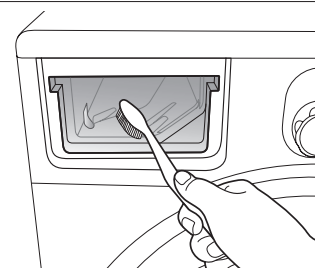

LIMPEZA DO FILTRO DE DETRITOS

Recomendamos limpar o filtro de detritos 5 ou 6 vezes por ano ou quando a mensagem de erro "5E" for exibida. (Consulte "Drenagem da máquina em emergências", na página anterior.)

1. Abra a tampa do filtro usando uma moeda ou chave.
2. Desparafuse a tampa do dreno de emergência girando-a para a esquerda e escorra toda a água.
3. Desparafuse a tampa do filtro de detritos.

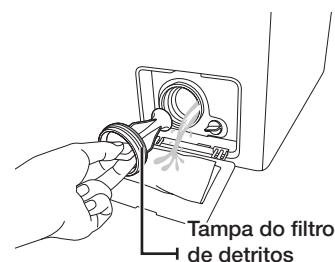

4. Limpe o filtro de detritos, retirando qualquer sujeira ou outros materiais. Verifique se a hélice de bombeamento de drenagem atrás do filtro de detritos não está bloqueada.
5. Substitua a tampa do filtro de detritos.
6. Substitua a tampa do filtro.

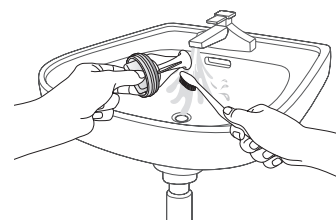

Limpeza e manutenção de sua lavadora

LIMPEZA DO FILTRO DA MANGUEIRA DE ÁGUA

Recomendamos limpar o filtro da mangueira de água pelo menos uma vez por ano ou quando a mensagem "4E" for exibida:

1. Abra a entrada de água para a lavadora de roupas.
2. Desparafuse a mangueira da parte traseira da lavadora de roupas. Para impedir que a água espirre devido à pressão de ar na mangueira, cubra a mangueira com um pano.
3. Com um alicate, puxe com cuidado o filtro da ponta da mangueira e lave-o até que esteja limpo. Limpe também a parte de dentro e de fora do conector rosqueado.
4. Empurre o filtro de volta ao local.
5. Rosqueie a mangueira de volta à lavadora de roupas.
6. Verifique se as conexões estão seguras e abra a torneira.

COMO CONSERTAR UMA LAVADORA DE ROUPAS CONGELADA

Se a temperatura cair abaixo de zero e sua máquina congelar:

1. Desligue a máquina.
2. Coloque água morna na torneira para soltar a mangueira de entrada de água.
3. Remova a mangueira de entrada de água e coloque-a em água morna.
4. Coloque água morna no tambor da máquina e deixe por 10 minutos.
5. Reconecte a mangueira de entrada de água à torneira e verifique se o fornecimento de água e operações de drenagem estão normais.

COMO GUARDAR SUA LAVADORA DE ROUPAS

Caso precise armazenar sua lavadora por um tempo prolongado, é recomendável drená-la e desconectá-la antes. Lavadoras podem ser danificadas se água ficar nas mangueiras e componentes internos antes do armazenamento.

1. Selecione o ciclo de Lavagem Rápida e adicione alvejante ao compartimento de alvejante. Execute um ciclo sem nenhuma roupa.
 2. Desligue as torneiras e desconecte as mangueiras de entrada.
 3. Desconecte a máquina da tomada e deixe a porta aberta para que o ar circule no tambor.
-  Se a máquina tiver sido armazenada em temperaturas inferiores às de congelamento, espere o descongelamento da água residual na lavadora antes de usá-la.

Solução de problemas e códigos informativos

VERIFIQUE O SEGUINTE SE SUA MÁQUINA...

PROBLEMA	SOLUÇÃO
Não liga	<ul style="list-style-type: none">• Verifique se a máquina está ligada na tomada.• Verifique se a porta está fechada corretamente.• Verifique se as torneiras estão abertas.• Certifique-se de pressionar a tecla Início/Pausa.
Não tem água ou a água é insuficiente	<ul style="list-style-type: none">• Abra a entrada de água.• Verifique se a mangueira de entrada de água não está congelada.• Endireite as mangueiras de entrada de água.• Limpe o filtro da mangueira de entrada de água.
O sabão permanece no compartimento de sabão depois de encerrado o ciclo de lavagem.	<ul style="list-style-type: none">• Verifique se a máquina está funcionando com pressão de água suficiente.• Certifique-se de que o sabão foi adicionado no centro do compartimento de sabão.
Vibra ou faz muito barulho	<ul style="list-style-type: none">• Verifique se a máquina está em uma superfície nivelada. Se a superfície não estiver nivelada, ajuste os pés da máquina para nivelar o aparelho.• Verifique se os parafusos de transporte foram removidos.• Verifique se a máquina não está encostada em nenhum outro objeto.• Verifique se as roupas estão bem distribuídas.
A máquina não drena e/ou centrifuga	<ul style="list-style-type: none">• Endireite a mangueira de drenagem. Não deixe as mangueiras retorcidas.• Verifique se o filtro de detritos não está entupido.

Caso o problema continue, entre em contato com a Central de atendimento Samsung.

Solução de problemas e códigos informativos

CÓDIGOS INFORMATIVOS

Quando sua máquina apresentar algum problema, veja o código de informações no display. Caso isso ocorra, verifique esta tabela e tente a solução sugerida antes de entrar em contato com a Central de atendimento ao Consumidor.

SÍMBOLO DO CÓDIGO	SOLUÇÃO
dE	<ul style="list-style-type: none">• Feche a porta.
4E	<ul style="list-style-type: none">• Verifique se a torneira de entrada de água está aberta.• Verifique a pressão da água.
5E	<ul style="list-style-type: none">• Limpe o filtro de detritos.• Verifique se a mangueira de drenagem está instalada corretamente.
UE	<ul style="list-style-type: none">• As roupas estão distribuídas de forma desequilibrada. Redistribua-as. Caso seja necessário lavar apenas uma peça, como um roupão de banho ou jeans, o resultado final da centrifugação pode não ser satisfatório e a mensagem de erro "UE" será exibida no display.
3E	<ul style="list-style-type: none">• Ligue para o serviço de pós-venda.
PoF	<p>Após a energia ser ligada e desligada novamente pela falha de energia momentânea, uma mensagem de erro "PoF" piscará:</p> <ul style="list-style-type: none">• Se você pressionar a tecla Início/Pausa, a operação reinicia a partir do ciclo que foi automaticamente armazenado devido à queda de energia.• Se você desligar a lavadora, o ciclo armazenado será removido.

Para encontrar os códigos não relacionados acima ou caso a solução sugerida não corrija seu problema, ligue para a central de atendimento Samsung ou para o seu revendedor Samsung.

Tabela de ciclos

TABELA DE CICLOS

(● opção do usuário)

Programa	Carga máxima (kg)	SABÃO E ADITIVOS			Temperatura (MÁX) °C		Rpm Centrífuga (máx)	Adiar Início	Água (ℓ)	Eletricidade (kWh)
		Pré-lavagem	Lavagem	Ama-ciante	Padrão	Máx				
Algodão	10.5	●	Sim	●	30	55	800 (1200)	●	120	0,57
Esterilização	7	●	Sim	●	70	70	800 (1200)	●	98	1,74
Lavagem Rápida	3	-	Sim	●	30	30	800 (1200)	●	72	0,45
Toalhas	3	●	Sim	●	30	40	600 (800)	●	130	0,6
Cobertores	1 lençol (Até 3 kg)	●	Sim	●	30	40	800	●	108	0,59
Lã	5	-	Sim	●	40	40	600	●	80	0,05
Ciclo Auto-limpeza	-	-	Sim	-	40	40	600	●	60	0,72

























1. Um ciclo com pré-lavagem leva aproximadamente 15 minutos a mais.
2. Os dados de duração dos ciclos foram medidos sob as condições especificadas na Norma IEC 60456 / EN 60456.
3. O consumo em residências podem ser diferentes dos valores especificados na tabela, devido a variações na pressão e temperatura de entrada de água, a carga e tipo de roupa.

Apêndice

TABELA DE CUIDADO COM TECIDOS

Os símbolos a seguir fornecem instruções para o cuidado com as roupas. A etiqueta inclui, nesta ordem, quatro símbolos: lavar, alvejar, secar e passar, além de lavar a seco, quando necessário.

O uso dos símbolos garante consistência entre os fabricantes de roupas nacionais e importadas. Siga as instruções de etiqueta para maximizar a vida útil da roupa e reduzir os problemas durante a lavagem.

 Materiais resistentes	 Podem ser passados em temperatura máxima de 100 °C
 Tecidos delicados	 Não passar
 Item pode ser lavado a até 95 °C	 Pode ser lavado a seco com a utilização de qualquer solvente
 Item pode ser lavado a até 60 °C	 Lavagem a seco com percloroetileno, combustível de isqueiro, álcool puro ou apenas R113
 Item pode ser lavado a até 40 °C	 Lavagem a seco com combustível de aviação, álcool puro ou apenas R113
 Item pode ser lavado a até 30 °C	 Não fazer lavagem a seco
 Item pode ser lavado à mão	 Secar na horizontal
 Apenas lavagem a seco	 Pode ser pendurado para secar
 Permite utilizar alvejante em água fria	 Secar no varal
 Não usar alvejantes	 Secar por turbilhamento, temperatura normal
 Pode ser passado em temperatura máxima de 200 °C	 Secar por turbilhamento, temperatura reduzida
 Pode ser passado em temperatura máxima de 150 °C	 Não secar por turbilhamento

COMO PROTEGER O MEIO AMBIENTE

- Este aparelho foi fabricado com materiais recicláveis. Se você decidir descartá-lo, observe os regulamentos locais de descarte de lixo. Corte o cabo de força para que o aparelho não possa ser ligado a uma fonte de energia. Remova a porta para impedir que crianças ou animais de estimação fiquem presos no interior do aparelho.
- Não ultrapasse a quantidade de sabão recomendada nas instruções dos fabricantes.
- Use produtos de remoção de manchas e alvejantes antes do ciclo de lavagem e quando estritamente necessário.
- Economize água e eletricidade lavando somente cargas completas de roupas (a quantidade exata depende do programa usado).

DECLARAÇÃO DE CONFORMIDADE

Este aparelho é compatível com os padrões de segurança europeus, diretiva EC 93/68 e norma EN 60335.

ESPECIFICAÇÕES

TIPO		PARTE FRONTAL DA LAVADORA
DIMENSÕES		L 650 mm X P 785 mm X A 940 mm
PRESSÃO DA ÁGUA		50 a 780 kPa
PESO		86 kg / 92 kg
CAPACIDADE DE LAVAGEM E CENTRIFUGAÇÃO		10,5 kg [LAVAGEM A SECO]
CAPACIDADE DE SECAGEM		6,0 kg
CONSUMO DE ENERGIA	LAVAGEM	150 W
	LAVAGEM E AQUECIMENTO	1200 W
	SECAGEM	1200 W
VOLUME DE ÁGUA		120 ℓ
REVOLUÇÕES DE CENTRIFUGAÇÃO	MODELO	WD9102RNW/WD9102RNR
	rpm	1200 rpm

A aparência e as especificações do produto estão sujeitas a alterações sem prévio aviso para melhorias no produto.



memorando





memorando





PERGUNTAS OU COMENTÁRIOS?

País	LIGUE	OU VISITE O SITE
BRAZIL	0800-124-421 4004-0000	www.samsung.com

Código No. DC68-02665E_BPT

