

TERMO DE GARANTIA

Prezado Consumidor:

O **DISTRIBUIDOR AUTORIZADO LENOXX** assegura ao proprietário-consumidor deste aparelho garantia contra qualquer defeito de material ou de fabricação que nele se apresentar no prazo legal de 90 (noventa) dias mais 90 (noventa) dias de cortesia, totalizando 180 (cento e oitenta) dias, contados a partir da data de emissão da Nota Fiscal de Venda, desde que tenha sido instalado e utilizado conforme orientações contidas no Manual do Usuário e exclusivamente para uso doméstico.

O **DISTRIBUIDOR AUTORIZADO LENOXX** restringe sua responsabilidade à substituição das peças defeituosas desde que, a critério de seu técnico credenciado, se constatem falhas em condições normais de uso.

NÃO ESTÃO COBERTOS PELA GARANTIA:

- 1 materiais plásticos, gabinetes, antenas, pilhas (quando fornecidas), cabos de ligação (cortados, rompidos ou indevidamente isolados) e conectores danificados no ato da instalação ou desinstalação do aparelho;
- 2 a eliminação de interferências externas ao produto, que prejudiquem seu desempenho, correção de problemas de recepção inerentes ao local ou decorrentes do uso de antenas inadequadas;
- 3 o transporte, mão de obra e remoção de produtos para conserto e/ou instalação e atendimento em domicílio;
- 4 o atendimento em cidades que não possuam serviços autorizados, sendo as despesas e riscos de transporte de ida e volta do aparelho à autorizada de total responsabilidade do consumidor.

O DISTRIBUIDOR AUTORIZADO LENOXX DECLARA A GARANTIA NULA OU SEM EFEITO:

- 1 se o aparelho sofrer qualquer dano provocado por queda, acidentes, agentes da natureza;
- 2 se for usado em desacordo com o Manual do Usuário;
- 3 se for ligado a rede elétrica imprópria;

- 4 em caso de flutuações excessivas de energia elétrica;
- 5 em caso de uso comercial/profissional;
- 6 se forem utilizadas mídias não originais;
- 7 se o número de série for removido ou rasurado;
- 8 em caso de rasura da Nota Fiscal, ou na ausência da apresentação desta;
- 9 se o aparelho for alterado, apresentar sinais de violação, ajuste ou conserto por pessoa não credenciada pelo **DISTRIBUIDOR AUTORIZADO LENOXX**;
- 10 se o produto adquirido provier de venda no estado, caracterizada por meio de Nota Fiscal de Venda, ou ainda se o preço de venda for muito inferior ao praticado pelo mercado;
- 10a no caso de venda no estado ou mostruário, não nos responsabilizamos pela ausência de quaisquer acessórios.

O **DISTRIBUIDOR AUTORIZADO LENOXX** obriga-se a prestar os serviços acima referidos somente nas localidades onde mantiver oficinas de serviços, próprias ou especificamente autorizadas, para atender este aparelho. O proprietário-consumidor será, portanto, o único responsável pelas despesas e riscos de transporte deste aparelho à oficina autorizada **LENOXX** mais próxima (ida e volta).

NOTA. A **LENOXX** se isenta de qualquer responsabilidade decorrente da aquisição da chamada garantia estendida perante qualquer seguradora/revenda. O prazo de garantia se restringe ao total acima mencionado.

SAC – SERVIÇO DE ATENDIMENTO AO CLIENTE

Para elucidar qualquer dúvida ou efetuar reclamações, favor contatar o nosso serviço de atendimento pelo telefone (11) 3339 - 9954 (São Paulo) ou DDG 0800 - 77 - 29 - 209 (demais localidades) – seg. a qui. das 8h00 às 17h30 e sex. das 8h00 às 16h30 – ou envie e-mail para sac@lenoxx.com.br. Você também pode consultar nosso site, www.lenoxx.com.br. A garantia é válida somente em território brasileiro.

Lenoxx

LENOXX

AUTO-RÁDIO + USB + SD + DVD · CD · MP3 PLAYER

AD-2619



Manual do Usuário

Parabéns!

Você acaba de se tornar proprietário de um aparelho de alta qualidade, o **Auto-Rádio + USB + DVD · CD · MP3 Player AD-2619**. Leia atentamente este Manual de Instruções para que possa usufruir todas as funções do aparelho. Agradecemos a sua escolha, pois sua satisfação é a nossa maior meta.

Distribuidor Autorizado Lenoxx

LEIA ANTES DE USAR O APARELHO

Para evitar danos ou acidentes, leia atentamente as instruções abaixo antes de instalar e usar o aparelho.

Sobre instalação

- ❑ Não instale o aparelho onde ele possa interferir no manuseio da direção e da alavanca de câmbio.
- ❑ Para evitar acidentes potencialmente fatais, nunca instale o aparelho onde ele possa interferir no funcionamento de dispositivos de segurança, como *air bags* e cintos de segurança.
- ❑ Não instale o aparelho onde ele possa atrapalhar a visibilidade do motorista e do passageiro.

Sobre uso

- ❑ Para dirigir com segurança, nunca assista a um vídeo enquanto estiver ao volante e mantenha o volume suficientemente baixo para se concentrar nas condições do trânsito.
- ❑ Não configure o aparelho enquanto estiver dirigindo.
- ❑ Ao usar o rádio, mantenha a vista voltada para a frente. Evite baixar os olhos para observar a tela.
- ❑ Abaixar o volume antes de desligar o aparelho ou a chave de ignição. O aparelho memoriza o último volume e, se for ligado em alto volume, poderá ser

danificado ou provocar susto perigoso ao motorista.

- ❑ Ouvir música acima de 85 decibéis pode causar danos ao sistema auditivo (Lei Federal nº 11.291/06).

Sobre a tela

- ❑ Veja como abrir, fechar e inclinar a tela no item “Tecla Open”, página 12.
- ❑ Retire a película protetora da tela antes de utilizar o aparelho.
- ❑ Não faça pressão sobre a tela, pois poderá danificá-la.
- ❑ Limpe a tela com um pano macio levemente umedecido.
 - ✦ Não use solventes como benzeno, *thinner*, *sprays* antiestática e produtos similares.
 - ✦ Não use álcool para limpar a tela.
- ❑ Se o interior do veículo estiver muito quente, aguarde até que esfrie antes de ligar o aparelho.

Sobre o controle remoto

O controle remoto sai de fábrica com uma bateria de lítio. No entanto, como proteção, a bateria é afixada com uma pequena lâmina que tem de ser retirada antes que o controle possa ser usado.

ESPECIFICAÇÕES TÉCNICAS

Aspectos gerais

Especificações elétricas	CC 12 V
Impedância dos alto-falantes	4 Ω
Potência de saída de áudio	160 W RMS (4 x 40 W RMS)
Controles de tonalidade	10 dB (graves: 100 Hz – Agudos: 10 KHz)
Dimensões (A x L x P)	50 x 178 x 180 mm
Peso	2,17 kg

Vídeo

Sistema de vídeo	16:9 widescreen
Nível de saída de vídeo	1,0 V PP / 75 Ω
Resolução horizontal	800 x 480 pixels
Tamanho e tipo de tela	TFT de 7 polegadas

Rádio FM

Faixa de frequência	87,5 a 108 Mhz
Faixa IF	10,7 Mhz
Sensibilidade	(FM -30 dB) 12 dBμ
Relação sinal/ruído	60 dB
Resposta de frequência	30 Hz a 15 kHz
Separação de canais	30 dB (1KHz)

Áudio (MP3)

Resposta de frequência	20 Hz a 20 kHz
Relação sinal/ruído	60 dB
Separação de canais	60 dB
Potência máxima de saída	2 V RMS (+3 dB)

Acessórios inclusos

1 luva de montagem
1 controle remoto
1 cabo de alimentação
1 Manual do Usuário

Projeto e especificações técnicas sujeitos a alterações sem prévio aviso [CQ_Rev.01_Abr_14].

As figuras apresentadas neste manual são de caráter ilustrativo; não são necessariamente fiéis ao produto em si.



Configuração de áudio



- **SAÍDA DE ÁUDIO.** Seleciona uma das saídas de áudio disponíveis.
- **TONAL.** Seleciona a velocidade de reprodução.
- **SAIR.** Sair do menu de configurações.

Configuração de vídeo

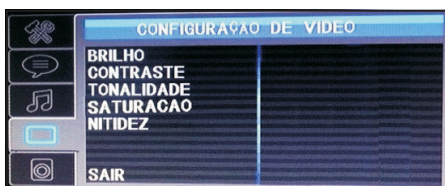

- **BRILHO:** de 0 a 12.
 - **CONTRASTE:** de 0 a 12.
 - **TONALIDADE:** de -6 a +6.
 - **SATURAÇÃO:** de 0 a 12.
 - **NITIDEZ:** de 0 a 8.
- Estas opções permitem a você ajustar a qualidade da imagem de acordo com sua preferência.
- **SAIR.** Sair do menu de configurações.

Configuração digital

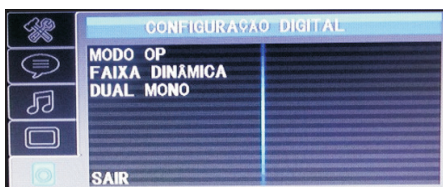

- **MODO OP.** As opções são: «SAÍDA ÁUDIO» (o som fica restrito, evitando sustos com o estrondo repentino de um filme, por exemplo) e «MODO RF» (se quiser um som mais forte e real; esta é a opção padrão de fábrica do aparelho).
- **FAIXA DINÂMICA.** Esta configuração permite reduzir o volume e mesmo assim manter a qualidade tonal original. A unidade usada é o decibel e ajusta a variação entre o som mais baixo e o mais alto de uma trilha sonora. Use as teclas direcionais e para selecionar a faixa dinâmica desejada.
- **DUAL MONO.** Se o seu amplificador/decodificador tiver saída Dolby Digital, você pode selecionar «ESTÉREO», «MONO ESQ», «MONO DIR» ou «MONO MISTURA» como saída.
- **SAIR.** Sair do menu de configurações.

ÍNDICE

Leia antes de Usar o Aparelho _____	1
Sobre instalação	1
Sobre uso	1
Sobre a tela	1
Sobre o controle remoto	1

Cuidados com o Aparelho e os Discos ____	3
---	----------

Observações Iniciais _____	4
-----------------------------------	----------

Instalação _____	5
Dicas	5
Montagem frontal _____	6
Montagem por trás _____	7
Instruções expressas de instalação ____	8
Esquema de fiação _____	9
Fiação e conexões elétricas _____	10
Fios de conexão: conectores ISO . . .	10
Esquema de conexão dos fios	10

Conheça o seu Aparelho _____	11
-------------------------------------	-----------

Conheça o seu Controle Remoto _____	13
Como trocar a bateria do controle _____	15

Conheça a Parte de Trás do seu Aparelho _	16
--	-----------

Ligando o Aparelho pela Primeira Vez __	17
O botão RESET _____	17
Como ligar/desligar o aparelho _____	17
Como selecionar o modo desejado _____	17
Ajuste do volume _____	17
Calibragem da tela _____	17

Operação Básica _____	18
------------------------------	-----------

Modo RÁDIO _____	19
-------------------------	-----------

Modo DISCO _____	20
-------------------------	-----------

Discos de dados _____	20
Arquivos de áudio e de imagem	20
Arquivos de vídeo	20
DVDs e VCDs _____	21
1º grupo de funções.	21
2º grupo de funções.	22
3º grupo de funções.	22
CDs _____	23
1º grupo de funções.	23
2º grupo de funções.	23

Modos USB e CARTÃO _____	24
---------------------------------	-----------

Arquivos de áudio e de imagem _____	24
1º grupo de funções.	24
2º grupo de funções.	25
Arquivos de vídeo _____	25

Modo AV-IN _____	26
-------------------------	-----------

Modo Saída de Vídeo _____	26
Como conectar um monitor externo . .	26

Configurações _____	27
----------------------------	-----------

Configuração geral _____	27
Configuração COM	27
Configuração TIME (relógio)	27
Configuração AUDIO.	27
Configuração BALANCE	27
Configuração do aparelho _____	28
Configuração de sistema	28
Configuração de idioma	28
Configuração de áudio	29
Configuração de vídeo	29
Configuração digital.	29

Especificações técnicas _____	30
--------------------------------------	-----------

CUIDADOS COM O APARELHO E OS DISCOS

SEGURANÇA

- ❑ Como o raio laser usado no DVD Player pode ser nocivo aos olhos e como este aparelho contém pontos de voltagem perigosamente elevadas em seu interior, nunca tente desmontá-lo.
- ❑ Caso algum líquido ou objeto sólido caia dentro do aparelho, encaminhe-o a um técnico especializado antes de tentar operá-lo novamente.
- ❑ Para reduzir o risco de incêndio, choque elétrico e interferência, use apenas os componentes inclusos.
- ❑ Para dirigir com segurança, nunca assista a um vídeo enquanto estiver ao volante e mantenha o volume suficientemente baixo para se concentrar nas condições do trânsito.
- ❑ Abaixar o volume antes de desligar o aparelho ou a chave de ignição. O aparelho memoriza o último volume e, se for ligado em alto volume, poderá ser danificado ou provocar susto perigoso ao motorista.

INFORMAÇÕES DIVERSAS

- ❑ Se a bateria do carro for desconectada ou descarregada, as emissoras armazenadas na memória das teclas de pré-sintonia serão apagadas e terão de ser reprogramadas.
- ❑ Este aparelho funciona melhor na posição horizontal. No máximo, a inclinação só pode chegar a 30°.
- ❑ Nunca use força para inserir um disco, dispositivo USB ou cartão SD, ou para manusear as teclas e botões.
- ❑ Este aparelho não é compatível com discos de 8 cm, nem com discos em formato especial (octogonais, em forma de coração etc.)

- ❑ É possível que alguns discos CD-R/RW ou DVD-R/RW não possam ser reproduzidos neste aparelho.
- ❑ Se o interior do carro estiver muito quente, espere até que esfrie antes de ligar o aparelho.

MANUSEIO DE DISCOS

- ❑ Se houver manchas de dedos ou poeira na superfície de um disco, limpe com um pano macio em movimentos retos do centro para fora. Nunca limpe um CD ou DVD com movimentos circulares.
- ❑ Nunca encoste na superfície de um disco.

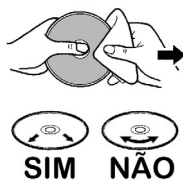

Segure um disco sempre pela borda

- ❑ Nunca grude etiquetas ou qualquer tipo de papel ou outro material na superfície do disco.

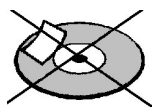

LIMPEZA

- ❑ Para limpar o gabinete, painel e controles, use um pano macio levemente umedecido em uma solução bem diluída de detergente neutro.
- ❑ Nunca use óleo, solvente, derivados de petróleo, álcool, thinner ou inseticida no aparelho, nem qualquer tipo de material abrasivo.

Configuração do aparelho

Para entrar em modo de configuração do aparelho, coloque o aparelho no modo disco e pressione o botão **SETUP** no controle remoto.

- ✦ A configuração de vídeo também pode ser acessada em modo disco, tocando o ícone  do 3º grupo de funções. Veja página 22.

Configuração de sistema

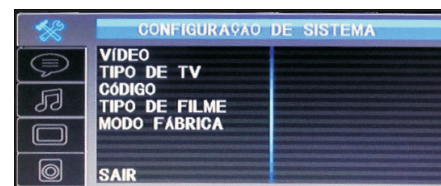

- ❑ **VÍDEO.** Vídeo CVBS.
- ❑ **TIPO DE TV.** Ajusta o formato da tela (4:3PS, 4:3LB e 16:9).
- ❑ **CÓDIGO.** Permite selecionar uma senha para acesso ao controle de censura do aparelho.
 - ✦ Para alterar a senha, digite a senha original de fábrica (0000) e em seguida a nova senha de sua preferência.
- ❑ **TIPO DE FILME.** Este recurso permite que, dependendo do nível de restrição, certos discos só possam ser reproduzidos após a digitação de uma senha. Você pode escolher entre 8 níveis de restrição (que dependem de dados contidos no próprio DVD, embora nem todos contenham esse tipo de informação).
- ❑ **MODO FÁBRICA.** Restaura as configurações originais de fábrica.
- ❑ **SAIR.** Sair do menu de configurações.

Configuração de idioma

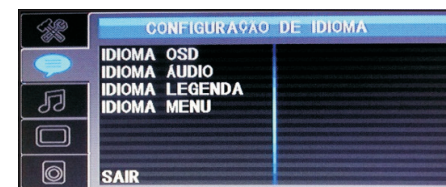

- ❑ **IDIOMA OSD.** Seleciona o idioma usado nas configurações e menus do aparelho. As opções são: inglês, alemão, espanhol, francês, português e russo.
- ❑ **IDIOMA ÁUDIO.** Seleciona o idioma preferencial de um disco (a opção deve estar disponível no disco). As opções são: inglês, alemão, espanhol, francês, português e russo.
- ❑ **IDIOMA LEGENDA.** Seleciona o idioma preferencial das legendas (a opção deve estar disponível no disco). As opções são: inglês, alemão, espanhol, francês, português, russo e desligado.
- ❑ **IDIOMA MENU.** Seleciona o idioma usado nos menus do disco (a opção deve estar disponível no disco). As opções são: inglês, alemão, espanhol, francês, português e russo.
- ❑ **SAIR.** Sair do menu de configurações.

CONFIGURAÇÕES

Configuração geral



Para entrar em modo de configuração geral, toque o ícone **CONFIG** no menu principal.

Configuração COM

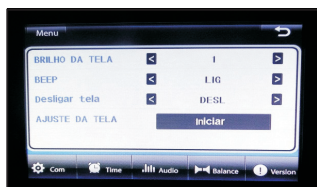

BRILHO DE TELA. Toque o ícone ◀ para diminuir e ▶ para aumentar o brilho da tela, entre 1 e 4.

BEEP. Toque o ícone ◀ para desativar e ▶ para ativar o bíp sonoro cada vez que uma tecla é tocada ou pressionada.

DESLIGAR TELA. Toque o ícone ◀ ou ▶ para selecionar depois de quanto tempo sem atividade a tela do aparelho será desligada.

AJUSTE DA TELA. Toque o ícone **INICIAR** para iniciar a calibragem da tela. Veja item "Calibragem da tela" na página 17.

Configuração TIME (relógio)



Toque os ícones ▲ e ▼ para ajustar o ano, mês, dia, hora, minutos e formato: 12 horas (am/pm, estilo americano) ou 24 horas.

Configuração AUDIO

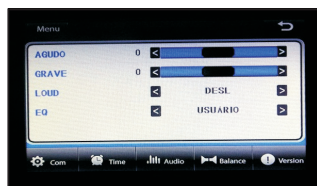

AGUDO. Toque o ícone ◀ para intensificar e ▶ para atenuar os tons agudos, entre -7 e +7.

GRAVE. Toque o ícone ◀ para intensificar e ▶ para atenuar os tons graves, entre -7 e +7.

LOUD. Toque o ícone ◀ para desativar e ▶ para ativar a função *loudness*, que intensifica todos os sons.

EQ. Toque o ícone ◀ ou ▶ para alternar entre os vários modos de equalização (ajustes predefinidos de sons graves, médios e agudos). Os modos de equalização disponíveis são: USUÁRIO, JAZZ, ROCK, CLASSIC, POP e FLAT.

Configuração BALANCE



Toque os ícones ◀ e ▶ para ajustar a intensidade de som em cada um dos quatro alto-falantes. Para restaurar a configuração padrão, toque o ícone **RESETAR**.

OBSERVAÇÕES INICIAIS

ATENÇÃO. Ouvir música acima de 85 decibéis pode causar danos ao sistema auditivo (Lei Federal nº 11.291/06).

Este aparelho reproduz os seguintes tipos de discos:

Tipo de Disco	Logo
DVD video (região 4)	
DVD-R	
JPEG	Arquivos .JPG ou .JPEG
CD de áudio	
CD-R	
CD-RW	
MP3	
AVI	

OBSERVAÇÕES

- ▶ Todo DVD Player é projetado e fabricado de modo a decodificar informações regionais gravadas nos discos. Os aparelhos de uma região não reproduzem discos gravados para outra região. Este aparelho reproduz discos DVD da Região 4 (Austrália, Nova Zelândia, Américas Central e do Sul), da Região 0 (universal) ou indicados com «ALL» (todas as regiões).
- ▶ Este aparelho não reproduz discos CD-I, CD-ROM ou DivX. Não reproduz as partes de dados de discos CD-Extra ou DVD-ROM.
- ▶ Não reproduz discos gravados em outros formatos (como o SECAM francês) ou codificados para outras regiões que não a região 4.

- ▶ Não reproduz discos danificados, riscados ou sujos.
- ▶ Se o símbolo Ⓞ surgir na tela durante uma operação, significa que tal operação não é permitida para aquele disco modo, momento ou região.
- ▶ A nitidez das imagens de discos .JPG ou .JPEG depende da resolução e método de gravação originais.

ESTRUTURA DE UM DISCO

Normalmente, um DVD de vídeo é dividido em títulos, os quais são subdivididos em capítulos:

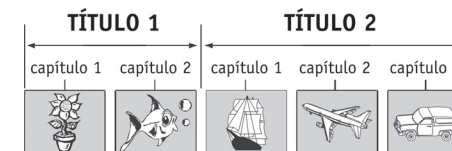

Por sua vez, um CD de áudio é dividido em faixas:



INDICAÇÕES TÍPICAS NA CAPA DE UM DVD

	Número de idiomas disponíveis no disco
	Número de legendas disponíveis no disco
	Ângulos de visão alternativos disponíveis em algumas cenas
	Proporções de tela disponíveis
	Região do disco.

INSTALAÇÃO

Dicas

- Instale o aparelho num local em que não atrapalhe os movimentos do motorista e onde não possa machucar o passageiro em caso de freada súbita.
- Evite instalar o aparelho em local muito quente (ao lado do aquecedor ou sob a luz direta do sol) ou onde esteja sujeito a poeira ou vibração excessiva.
- Antes de instalar o aparelho, conecte os fios temporariamente a fim de verificar se todas as conexões estão corretas e se o sistema está funcionando adequadamente.
- Na instalação, use apenas as peças inclusas. O uso de peças não autorizadas pode provocar defeitos no funcionamento.

- Se a instalação do aparelho exigir perfurar a carroceria ou outras modificações, consulte a concessionária ou revenda onde adquiriu o veículo para não perder a garantia.
- Para não prejudicar o funcionamento do aparelho, nunca instale num ângulo superior a 30°.

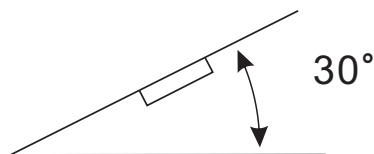

- O aparelho pode ser instalado tanto pela frente (instalação convencional) ou por trás (usando os orifícios para parafusos de rosca nas laterais do corpo do aparelho).

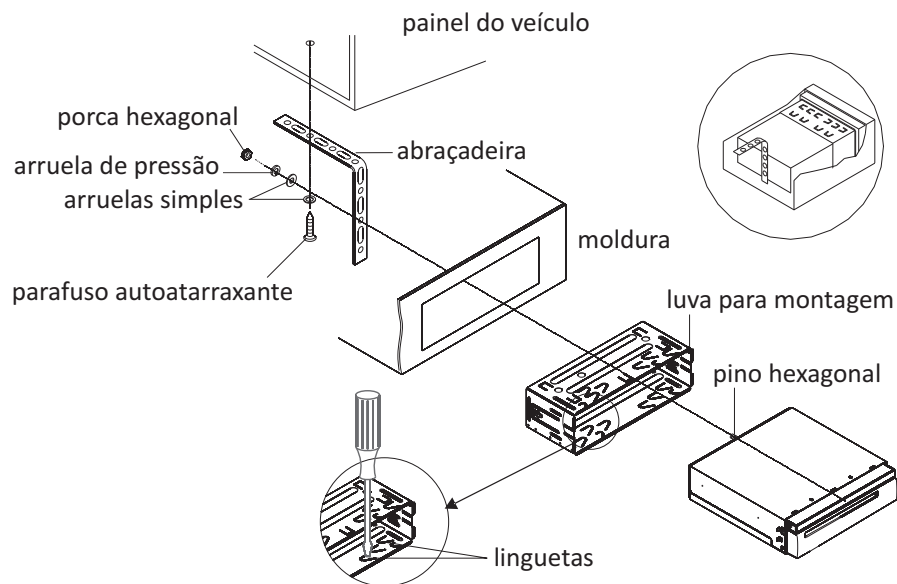

MODO AV-IN



Para entrar em modo **AV-IN**, toque o ícone **AV-IN** no menu principal.

- Conecte uma fonte externa de áudio e vídeo à entrada auxiliar do AD-2619 por meio de um cabo tipo P3.
 - Essa entrada aceita tanto sinais de vídeo como de áudio estéreo.
 - Se nenhum aparelho externo estiver conectado, a tela mostrará **AV IN SEM SINAL**.
- Ligue o outro aparelho. Você ouvirá o som e/ou assistirá ao vídeo do aparelho externo no AD-2619.
- Coloque o volume do aparelho externo perto do máximo e controle o volume no AD-2619.
- A qualquer momento, toque na tela para exibir as seguintes opções:

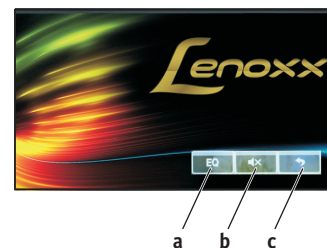

- Toque para selecionar a equalização desejada: **FLAT**, **POP**, **CLASSIC**, **ROCK**, **JAZZ** ou **DESLIGADO**.
- Toque uma vez para cancelar o som. Toque novamente para restaurar o som.
- Toque para sair do modo **AV-IN** e retornar ao menu principal.

Modo Saída de Vídeo

No modo **AV IN**, os sinais de áudio e vídeo de um aparelho externo serão exibidos no AD-2619. Ou seja, o áudio e o vídeo de um aparelho externo serão conectados à entrada **AUXILIAR** frontal.

O AD-2619 também permite a operação inversa, ou seja, permite reproduzir o áudio e o vídeo do aparelho em um monitor externo.

Como conectar um monitor externo

- Conecte uma extremidade de um cabo A/V com plugues RCA na saída **VIDEO OUT**, na parte de trás do AD-2619.
- Conecte a outra extremidade do cabo à entrada de vídeo do monitor externo.
- Ligue o monitor externo e configure-o adequadamente.



- g Toque retornar ao primeiro grupo de funções.
- h **RANDOM.** Toque para reproduzir faixas em ordem aleatória.
- i **REPEAT.** Toque uma vez para reproduzir a faixa atual. Toque duas vezes para repetir o disco inteiro. Toque mais uma vez para cancelar o modo de repetição.
- j **A-B.** Toque para marcar o início do trecho a ser repetido (ponto A). Toque novamente no final do trecho a ser repetido (ponto). O trecho A-B será repetido.
- k **SETUP.** Toque para acessar o menu de configuração do aparelho.

Arquivos de vídeo

Se você selecionar arquivos de vídeo (formatos VCD, SVCD, AVI ou MPEG), o aparelho se comportará como se estivesse lendo um disco DVD ou VCD. Veja mais detalhes no item "DVDs e VCDs", na seção **Modo Disco**, na página 21.

MONTAGEM FRONTAL

- 1 Teste todas as conexões.
- 2 Certifique-se que a ignição esteja desligada. Desconecte o cabo do terminal negativo da bateria do veículo.
- 3 Desconecte a fiação principal e a antena.
- 4 Pressione o botão **RELEASE** no painel frontal e retire o painel frontal. Veja a seção "Como Colocar e Retirar o Painel Frontal".
- 5 Levante a parte superior da moldura externa e puxe-a para fora para retirá-la.
- 6 Insira os dois puxadores que acompanham o aparelho para soltar as linguetas no interior da luva do aparelho a fim de retirá-lo.

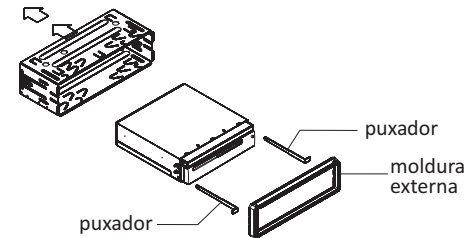

- ♦ Um puxador está marcado "R" (Right = lado direito) e o outro "L" (Left = lado esquerdo). Insira-os o mais fundo possível (com as saliências voltadas para cima) nas ranhuras apropriadas localizadas no meio dos lados direito e esquerdo do aparelho.
- 7 Retire a luva deslizando-a para trás do aparelho.
 - 8 Monte a luva inserindo-a na abertura do painel de instrumentos ou do console do veículo. Com uma chave de fenda, abra as linguetas localizadas em torno da luva para fixá-la firmemente no interior do painel ou console.
 - ♦ Nem todas as linguetas conseguirão fazer contato com a parte interna do orifício do painel ou console; portanto, se-

lecione aquelas que serão mais eficientes nesse sentido.

- 9 Reconecte a fiação principal e a antena, tomando cuidado para não prender nenhum fio ou cabo.
- 10 Insira o aparelho na luva até que trave.
- 11 Use a abraçadeira (inclusa) para afixar a parte traseira do aparelho.
 - ♦ Use a porca hexagonal de 5 mm e a arruela de pressão (inclusas) para fixar uma extremidade do tirante ao pino hexagonal na parte de trás do aparelho. Se necessário, dobre a abraçadeira para adequá-la à área de montagem do veículo.
- 12 Em seguida, use o parafuso autoatarraxante e a arruela simples (inclusas) para afixar a outra extremidade da abraçadeira a alguma peça sólida de metal do veículo debaixo do painel. A abraçadeira também contribui para o aterramento adequado do sistema.
- 13 Reconecte o cabo do terminal negativo da bateria do veículo.
- 14 Recoloque a moldura externa e coloque o painel frontal do aparelho. Veja seção "Como Colocar e Retirar o Painel Frontal".

MONTAGEM POR TRÁS

Se o seu veículo for da marca Toyota ou Nissan, siga as instruções abaixo:

- 1 Instale usando os orifícios para parafusos nas laterais do aparelho.
 - ♦ Orifícios marcados T para Toyota e N para Nissan.

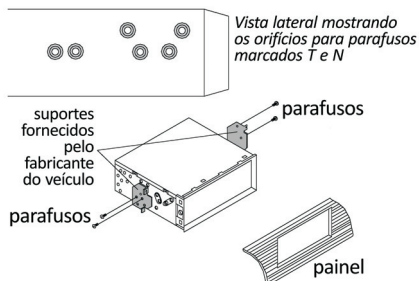

- 2 Afixe o aparelho na armação, conforme mostra a figura abaixo.
- 3 Selecione uma posição em que os orifícios do suporte e os orifícios do aparelho fiquem alinhados. Insira parafusos (5 x 5) nos orifícios e aperte-os de ambos os lados.

A moldura externa, a luva e o tirante não são usados na montagem por trás.

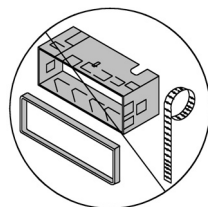

MODOS USB E CARTÃO



Para entrar em modo **USB**, toque o ícone **USB** no menu principal.



Para entrar em modo **CARTÃO**, toque o ícone **CARTÃO** no menu principal. O aparelho mostrará uma tela semelhante à abaixo:

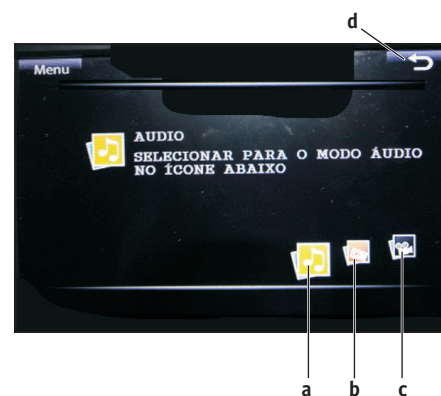

- a Toque para mostrar arquivos de áudio.
- b Toque para mostrar arquivos de imagem.
- c Toque para mostrar arquivos de vídeo
- d Toque para voltar à tela anterior.

IMPORTANTE

Para evitar apagamento acidental dos arquivos, desligue o aparelho antes de inserir ou remover um dispositivo USB ou um cartão de memória.

Arquivos de áudio e de imagem

Ao selecionar arquivos de áudio ou imagem, o aparelho mostrará na tela uma lista dos arquivos correspondentes. Na coluna da esquerda, mostrará os nomes dos arquivos. Na coluna da direita, os nomes das pastas. Veja exemplo abaixo para arquivos de som:



1º grupo de funções

- a Toque para avançar para o próximo grupo de funções.
- b **MUTE**. Toque para cancelar o som. Toque novamente para restaurar o som.
- c **⏮**. Toque para saltar à faixa anterior. Toque e mantenha o toque para retroceder em alta velocidade.
- d **⏸**. Toque para pausar a reprodução. Toque novamente para reiniciar a reprodução.
- e **⏭**. Toque para saltar à faixa seguinte. Toque e mantenha o toque para avançar em alta velocidade.
- f **■**. Toque para cancelar a reprodução.

CDs

Ao inserir um CD de áudio ou MP3, a reprodução tem início automaticamente. Durante a reprodução, toque em qualquer ponto da tela para mostrar os ícones das funções disponíveis.

1º grupo de funções

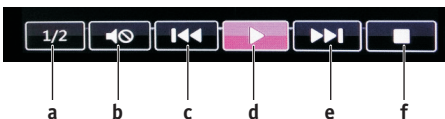

- a Toque para avançar para o próximo grupo de funções.
- b **MUTE**. Toque para cancelar o som. Toque novamente para restaurar o som.
- c **⏮**. Toque para saltar à faixa/capítulo anterior. Toque e mantenha o toque para retroceder em alta velocidade.
- d **⏸**. Toque para pausar a reprodução. Toque novamente para reiniciar a reprodução.
- e **⏭**. Toque para saltar à faixa/capítulo seguinte. Toque e mantenha o toque para avançar em alta velocidade.
- f **■**. Toque para cancelar a reprodução.

2º grupo de funções

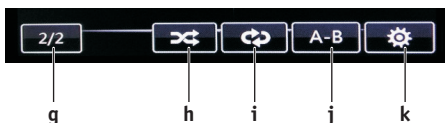

- g Toque para retornar ao primeiro grupo de funções.
- h **RANDOM**. Toque para reproduzir faixas ou capítulos em ordem aleatória.
- i **REPEAT**. Toque uma vez para reproduzir a faixa ou capítulo atual. Toque duas vezes para repetir o disco inteiro. Toque mais uma vez para cancelar o modo de repetição.
- j **A-B**. Toque para marcar o início do trecho a ser repetido (ponto A). Toque novamente no final do trecho a ser repetido (ponto). O trecho A-B será repetido.
- k **SETUP**. Toque para acessar o menu de configuração do aparelho.

INSTRUÇÕES EXPRESSAS DE INSTALAÇÃO

PRÉ-REQUISITOS

Este aparelho pode ser instalado em qualquer painel que tenha a abertura medindo 183 x 52 mm.



A espessura do painel deve ser entre 4,75 e 5,56 mm.

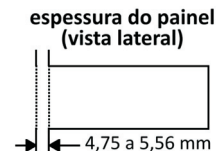

ATENÇÃO: Antes de instalar, remova os dois parafusos de segurança localizados na parte superior do aparelho.

1 Insira a luva para montagem no painel e dobre as braçadeiras com uma chave de fenda.

Certifique-se que a trava esteja alinhada com a luva para montagem (e não projetando-se para fora).

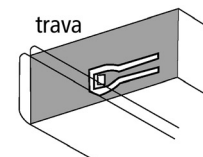

2 Remova os parafusos de segurança antes de instalar.

cavilha de montagem amortecedor de borracha

3 Afixe a parte traseira do aparelho.

Após fixar a cavilha de montagem e o soquete conector, prenda a parte traseira do aparelho à carroceria do carro com o amortecedor de borracha.

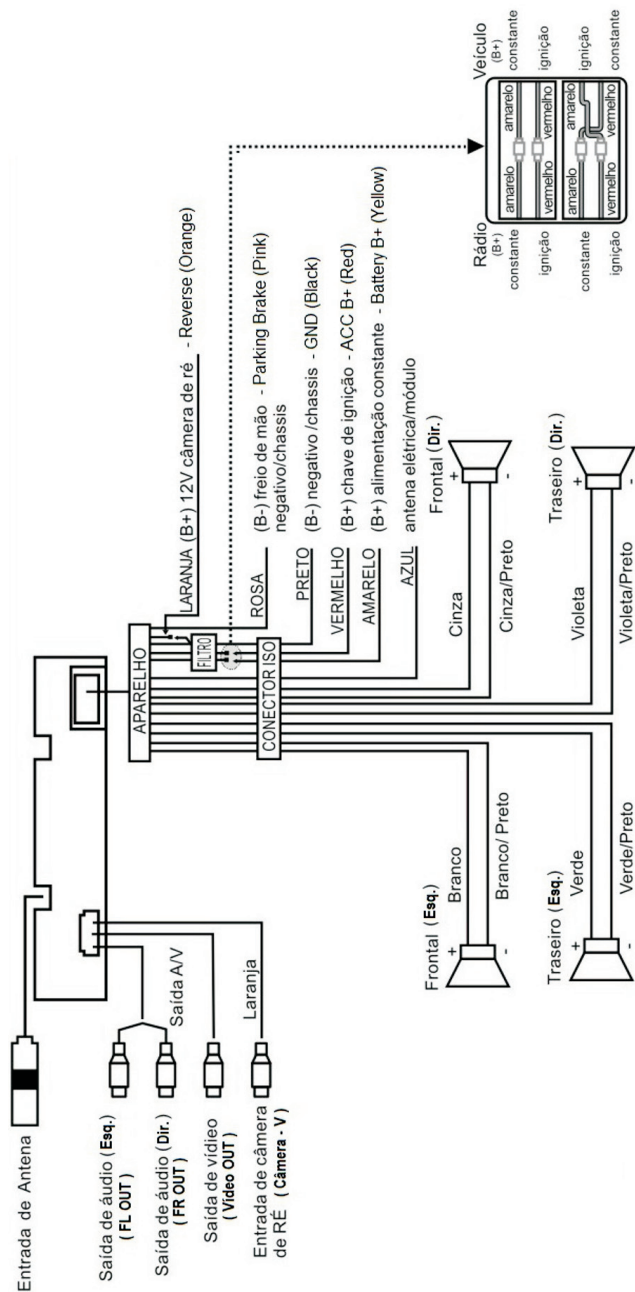

ATENÇÃO Cuidado ao conectar os fios **vermelho** (chave de ignição) e **amarelo** (alimentação constante +12V) durante a instalação, pois se você invertê-los com os fios terra, poderá danificar o produto, implicando perda de garantia. • Ao substituir o fusível de proteção, substitua-o sempre por outro com as mesmas especificações informadas pelo fabricante.

Este produto está de acordo com o Código de Trânsito Brasileiro e com as normas do CONTRAN no que se refere à proibição de imagens para fins de entretenimento com o veículo em movimento. O veículo deve estar parado e com o freio de mão acionado para exibição de imagens dessa natureza. Nunca junte os fios vermelho e amarelo, evitando assim que o aparelho (desligado) drene energia da bateria ininterruptamente, descarregando-a.

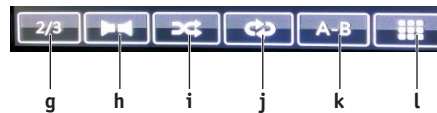

- g Toque para avançar para o próximo grupo de funções.
- h **AUDIO.** Em DVDs e VCDs, toque uma ou mais vezes para alternar entre os idiomas disponíveis. Em CDs, toque uma ou mais vezes para alternar entre os modos de áudio.
- i **RANDOM.** Toque para reproduzir faixas ou capítulos em ordem aleatória.
- j **REPEAT.** Toque uma vez para reproduzir a faixa ou capítulo atual. Toque duas vezes para repetir o disco inteiro. Toque mais uma vez para cancelar o modo de repetição.
- k **A-B.** Toque para marcar o início do trecho a ser repetido (ponto A). Toque novamente no final do trecho a ser repetido (ponto B). O trecho A-B será repetido.
- l **GOTO.** Use em conjunto com as teclas numéricas para selecionar faixa ou capítulo a ser reproduzido.

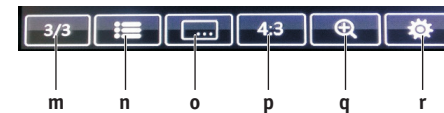

- m Toque para retornar ao primeiro grupo de funções.
- n **MENU.** Toque para acessar o menu do disco (se disponível).
- o **LEGENDA.** Toque uma ou mais vezes para alternar o idioma das legendas no disco (se disponíveis).
- p **4:3.** Toque uma ou mais vezes para alternar entre os formatos de tela disponíveis.
- q **ZOOM.** Toque para aumentar/diminuir a imagem na tela.
- r **SETUP.** Toque para acessar o menu de configuração do aparelho.

DVDs e VCDs

Se o disco inserido for um DVD, VCD ou CD de áudio, a reprodução tem início automaticamente. Veja explicações sobre CDs na página 23.

Durante a reprodução, toque em qualquer ponto da tela para mostrar os ícones das funções disponíveis, conforme imagem ilustrativa abaixo.



Veja explicações destas e outras funções na próxima página.

1º grupo de funções

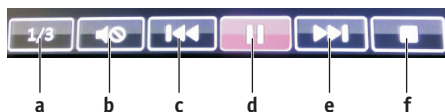

- Toque para avançar para o próximo grupo de funções.
- MUTE.** Toque para cancelar o som. Toque novamente para restaurar o som.
- <<<** Toque para saltar à faixa/capítulo anterior. Toque e mantenha o toque para retroceder em alta velocidade.
- ||** Toque para pausar a reprodução. Toque novamente para reiniciar a reprodução.
- >>>** Toque para saltar à faixa/capítulo seguinte. Toque e mantenha o toque para avançar em alta velocidade.
- Toque para cancelar a reprodução.

FIÇÃO E CONEXÕES ELÉTRICAS

Fios de conexão: conectores ISO

Obs. Verifique se todos os fios expostos estão isolados com fita isolante.

- Verifique cuidadosamente a fiação do carro e encaixe-a ao conector padrão fornecido.

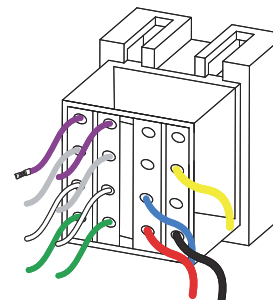

- Encaixe o conector padrão fornecido no aparelho.

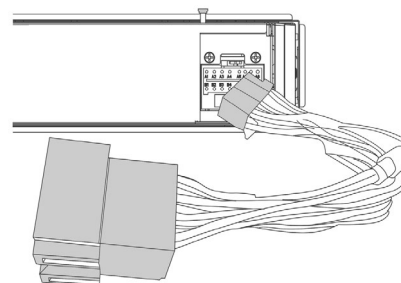

- Retire os conectores ISO do painel do carro e conecte-os à extremidade maior do conector padrão fornecido.

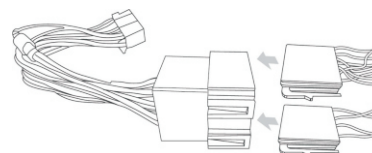

Esquema de conexão dos fios

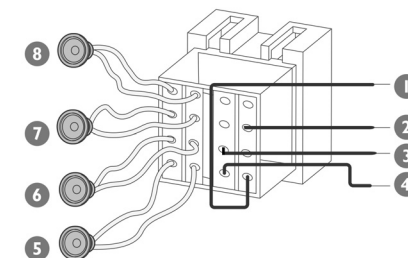

Conector	Conexão com
1 Fio preto	Lataria do carro. (Primeiro conecte o fio preto de aterramento. Em seguida, conecte os fios de alimentação amarelo e vermelho.)
2 Fio amarelo	Bateria do carro de +12V, ativada ininterruptamente.
3 Fio azul	Antena elétrica.
4 Fio vermelho	Terminal de alimentação de +12V, ativado na posição de acessório (ACC) da chave de ignição. (Se não houver posição de acessório, conecte o fio vermelho ao terminal da bateria do carro de +12V, que permanece ativado ininterruptamente. Certifique-se de conectar primeiro o fio preto [terra] à lataria do carro. ATENÇÃO: este tipo de ligação poderá ocasionar o descarregamento da bateria.)
5 Fios verde e verde/preto	Alto-falante TRASEIRO ESQUERDO
6 Fios branco e preto/branco	Alto-falante DIANTEIRO ESQUERDO
7 Fios cinza e cinza/preto	Alto-falante DIANTEIRO DIREITO
8 Fios roxo e roxo/preto	Alto-falante TRASEIRO DIREITO

CONHEÇA O SEU APARELHO



- A** Tela TFT de 7 polegadas
- B** Compartimento do disco
Insira aqui um DVD, VCD ou CD. A reprodução começa automaticamente.
- C** Tecla **EJECT** ▲
Pressione para inserir um disco no aparelho e para fazer o aparelho ejetar o disco.
- D** Tecla **REL**
Pressione para soltar o painel frontal.
- E** Botão de volume
Gire para a esquerda para diminuir o volume. Gire para a direita para aumentá-lo.
Pressione e solte esta tecla para alternar entre configurações de VOLUME, BASS (graves), TREBLE (agudos), BALANCE (equilíbrio entre alto-falantes esquerdo e direito), FADER (equilíbrio entre alto-falantes dianteiro e traseiro), BRILHO, CONTRASTE e COR. Quando estiver na configuração desejada,

gire o botão para a esquerda ou para a direita para efetuar os ajustes desejados.

- F** Tecla **MUTE**
Pressione para cancelar o som. A tela mostrará . Para cancelar, pressione novamente a tecla ou gire o botão de volume.
- G** Tecla **MOD**
Pressione repetidamente para alternar entre os modos **RÁDIO**, **DISCO**, **USB**, **CARTÃO** e **AV-IN**.
- H** Tecla **⏮**
Pressione e solte para saltar para faixas ou capítulos anteriores. Pressione e mantenha pressionada para retroceder um disco em alta velocidade.
- I** Tecla **⏭**
Pressione e solte para saltar para faixas ou capítulos seguintes. Pressione e mantenha pressionada para avançar um disco em alta velocidade.

MODOS DISCO



Para entrar em modo **DISCO**, toque o ícone **DISCO** no menu principal. Insira no slot apropriado um disco a etiqueta ou parte impressa voltada para cima. Se o disco for um CD de áudio, DVD ou VCD, a reprodução começa automaticamente.

Discos de dados

Se for um disco que contenha vários tipos de arquivos, o aparelho mostrará uma tela semelhante à abaixo. Toque ou selecione o ícone correspondente ao tipo de arquivo que você deseja acessar. (Se necessário, pressione antes a tecla **STOP** do controle remoto.)

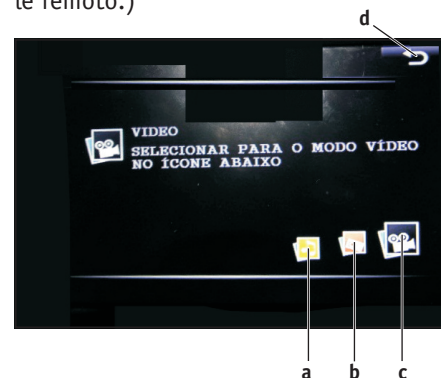

- a Toque para mostrar arquivos de áudio.
- b Toque para mostrar arquivos de imagem.
- c Toque para mostrar arquivos de vídeo
- d Toque para voltar à tela anterior.

OBSERVAÇÃO

- O número total de arquivos e pastas gravados no disco deve ser inferior a 999.

Arquivos de áudio e de imagem

Se você selecionar arquivos de áudio ou de imagem, o aparelho mostrará na tela uma lista dos arquivos correspondentes. Na coluna da esquerda, mostrará os nomes dos arquivos. Na coluna da direita, os nomes das pastas. Veja exemplo abaixo para arquivos de som.



Veja mais detalhes no item "Arquivos de áudio e de imagem", na seção **Modos USB e Cartão**, na página 24.

Arquivos de vídeo

Se você selecionar arquivos de vídeo (formatos DVD, VCD, SVCD, AVI ou MPEG), o aparelho se comportará como se estivesse lendo um disco DVD ou VCD. Veja mais detalhes na próxima página, item "DVDs e VCDs".

MODO RÁDIO



Para entrar em modo **RÁDIO**, toque o ícone **RÁDIO** no menu principal. O aparelho mostrará uma tela semelhante à abaixo:



- a** Toque para retornar ao menu principal
- b** Toque **«** para sintonizar automaticamente a emissora de frequência abaixo da atual. Toque **»** para sintonizar automaticamente a emissora de frequência acima da atual. Toque e mantenha o toque para habilitar o modo de sintonia manual.
- c** Indicador **ST**. Acende quando a emissora estiver transmitindo em estéreo.
- d** Indica as 6 emissoras armazenadas na memória. Toque sobre a emissora desejada para sintonizá-la diretamente.
- e** Pressione para cancelar o som. Pressione novamente para restaurar o som.
- f** Pressione para alternar entre sintonia estéreo (se disponível) e monaural.
- g** Pressione para alternar entre faixas FM1, FM2 e FM3.
- h** Ajusta a sensibilidade de recepção do rádio.
- i** **AUTOSCAN**. Busca automaticamente emissoras de rádio com memorização manual.
- j** **AUTOARMAZENAMENTO**. Toque para realizar uma busca automática de emissoras.
- k** Toque para voltar à tela anterior.

Se a bateria do carro for desconectada ou descarregada, as emissoras armazenadas na memória das teclas de pré-sintonia serão apagadas e terão de ser reprogramadas.

- J** **Tecla 1 ►||**
MODO RÁDIO Sintoniza a emissora memorizada na posição 1.
MODO DISCO/USB/CARTÃO Pressione para iniciar a reprodução. Pressione novamente para pausar a reprodução. Pressione mais uma vez para reiniciar a reprodução.

- K** **Entrada SD CARD**
Insira aqui um cartão de memória. *Atenção:* só insira e retire o cartão de memória com o aparelho desligado.

- L** **Tecla 2 RPT**
MODO RÁDIO Sintoniza a emissora memorizada na posição 2.
MODO DISCO/USB/CARTÃO Pressione uma ou mais vezes para repetir faixas, pastas ou o disco inteiro.

- M** **Tecla 3 RDM**
MODO RÁDIO Sintoniza a emissora memorizada na posição 3.
MODO DISCO/USB/CARTÃO Pressione para reproduzir as faixas em ordem aleatória..

- N** **Tecla 4 INT**
MODO RÁDIO Sintoniza a emissora memorizada na posição 4.
MODO DISCO/USB/CARTÃO Pressione para reproduzir os 10 segundos iniciais de cada faixa.

- O** **Entrada MIC**
Entrada **MIC** não disponível neste modelo.

- P** **Tecla 5**
MODO RÁDIO Sintoniza a emissora memorizada na posição 5.

- Q** **Sensor do controle remoto**
Aponte o controle remoto nesta direção.

- R** **Tecla 6**
MODO RÁDIO Sintoniza a emissora memorizada na posição 6.

- S** **Tecla POWER**
Pressione para ligar o aparelho. Com o aparelho ligado, pressione e solte para deligar a tela. Pressione e solte novamente para ligar novamente a tela. Mantenha pressionada por dois segundos para desligar o aparelho.

- T** **Entrada AV/IN**
Permite conectar outros aparelhos ao AD-2619.

- U** **Entrada USB**
Insira aqui um dispositivo USB. *Atenção:* só insira e retire o dispositivo USB com o aparelho desligado.1

- V** **Tecla OPEN**
Pressione para abrir e fechar a tela. Pressione e mantenha pressionada por 2 segundos para alternar entre as diferentes posições de tela.

- X** **Botão RESET**



X

*O botão **RESET** fica localizado no corpo do aparelho, atrás do painel frontal. Para acessá-lo, solte o painel frontal pressionando a tecla **REL**.*

Pressione o botão **RESET** (use um clipe para papel, a ponta de uma caneta esferográfica ou objeto semelhante) para restaurar as configurações originais de fábrica para todos os ajustes. Esta operação torna-se necessária quando: ① o aparelho for usado pela primeira vez, depois que toda a fiação foi realizada; ② uma ou todas as teclas deixarem de funcionar; ou ③ a tela mostrar um símbolo de erro. *Atenção:* Ao acionar esta tecla, todas as configurações personalizadas do aparelho se perdem.

CONHEÇA O SEU CONTROLE REMOTO

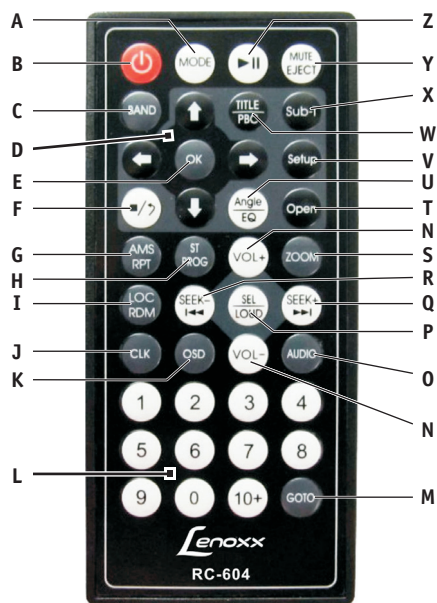

- A** Tecla **MODE**
Pressione e solte para alternar entre os modos **RÁDIO**, **DISCO**, **USB**, **CARTÃO** e **AV-IN**.
- B** Tecla **⏻**
Pressione para ligar o aparelho. Com o aparelho ligado, pressione e solte para deligar a tela. Pressione e solte novamente para ligar novamente a tela. Mantenha pressionada por dois segundos para desligar o aparelho.
- C** Tecla **BAND**
Pressione uma ou mais vezes para alternar entre as faixas FM1, FM2 e FM3.
- D** Teclas direcionais **← ↑ ↓ →**
Pressione para navegar pelos menus do aparelho.
- E** Tecla **OK**
Pressione para confirmar uma operação.

- F** Tecla **■/↑**
Pressione para interromper a reprodução. Pressione duas vezes para cancelar a reprodução e retornar à tela inicial.
- G** Tecla **AMS RPT**
MODO RÁDIO Pressione e mantenha pressionada por mais de 1 segundo para que o aparelho escaneie todas as emissoras da faixa selecionada e, em seguida, armazene automaticamente as seis emissoras de sinal mais forte nas teclas de pré-sintonia 1 a 6.
MODO DISCO/USB/CARTÃO Pressione uma ou mais vezes para repetir faixas, pastas ou o disco inteiro.
- H** Tecla **ST PROG**
MODO RÁDIO Alterna entre recepção estéreo e monaural.
MODO DISCO/USB/CARTÃO Permite criar um programa especificando quais faixas serão reproduzidas e em qual ordem.

- I** Tecla **LOC RDM**
MODO RÁDIO Pressione para impedir que emissoras locais com sinal forte interfiram no sinal de emissoras de sinal mais fraco. Pressione novamente para desativar esse recurso.
MODO DISCO/USB/CARTÃO Pressione para reproduzir as faixas em ordem aleatória.
- J** Tecla **CLK**
Pressione para exibir horas e minutos na tela. Para ajustar a data e as horas, veja item "Configuração TIME (relógio)", na página 27.
- K** Tecla **OSD**
Pressione sucessivamente para que a tela mostre diversas informações sobre o disco, dispositivo USB ou cartão SD sendo reproduzido.

OPERAÇÃO BÁSICA

- 1 Ligue o aparelho pressionando a tecla **POWER** do painel frontal ou **⏻** do controle remoto.
- 2 Pressione a tecla **OPEN** para abrir a tela do aparelho.
- 3 O menu principal aparece na tela.
- 4 Toque o ícone do modo que deseja acessar.
 - ✦ Se preferir, use as teclas direcionais do controle remoto para selecionar o modo desejado e em seguida pressione **OK**.
 - ✦ Ou ainda, pressione uma ou mais vezes a tecla **MODE** para selecionar o modo desejado e em seguida pressione **OK**.

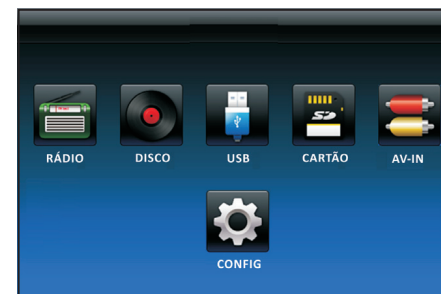

Veja nas páginas seguintes, instruções detalhadas sobre cada um dos modos.

- ✦ Em qualquer modo, você sempre pode tocar na tela o ícone da função desejada ou usar as teclas direcionais do controle remoto para selecionar o ícone desejado e pressionar a tecla **OK** para confirmar.

LIGANDO O APARELHO PELA PRIMEIRA VEZ

O botão RESET

Ao ligar o aparelho pela primeira vez (ou depois de substituir a bateria do seu veículo), pressione o botão **RESET** com um clipe para papel, a ponta de uma caneta esferográfica ou objeto semelhante. Veja página 12.

- ♦ Nota. Se a tela TFT apresentar algum tipo de erro ou mau funcionamento, experimente pressionar o botão **RESET** para restaurar o aparelho à configuração original.
- ♦ Lembre-se que, quando o botão reset é pressionado, o aparelho retorna às configurações originais de fábrica. Isso significa que o ajuste do relógio e quaisquer emissoras memorizadas serão apagadas.

Como ligar/desligar o aparelho

- Para ligar o aparelho, pressione a tecla **POWER** do painel frontal ou **⏻** do controle remoto.
- Uma vez ligado o aparelho, pressione e solte a tecla **POWER** ou **⏻** para desligar a tela. Pressione e solte novamente a tecla **POWER** ou **⏻** para voltar a ligar a tela.
- Para desligar completamente o aparelho, pressione e mantenha pressionada por 2 segundos tecla **POWER** ou **⏻**.

Como selecionar o modo desejado

- Pressione uma ou mais vezes a tecla **MODE** do painel frontal ou do controle remoto para alternar entre os vários modos disponíveis:
RÁDIO, **DISCO**, **USB**, **CARTÃO** e **AV-IN**.

Ajuste do volume

Gire o botão de volume no sentido horário para aumentar o volume e no sentido anti-horário para diminuir.

Pressione a tecla **MUTE** para cancelar o som. A tela mostrará **⊘**. Para cancelar, pressione novamente a tecla **MUTE** ou gire o botão de volume.

Calibragem da tela

Caso ocorra um desajuste entre o ponto de toque na tela e as funções apresentadas, você deve recalibrar a tela. Recomendamos efetuar a calibragem ao usar o aparelho pela primeira vez.

- 1 Selecione a opção «CONFIG»  no menu principal.
- 2 Selecione «INICIAR» ao lado da opção «AJUSTE DA TELA» e confirme pressionando **OK**.



- 4 Uma cruz “+” aparecerá no centro da tela. Toque-a.
- 5 A cruz mudará de posição cinco vezes. Toque-a em cada nova posição.
- 6 Após o quinto toque, o processo de calibragem encerrará automaticamente.

L Teclas numéricas 0 a 9, 10+

MODO RÁDIO Pressione para sintonizar a emissora cuja frequência foi armazenada na posição correspondente.

MODO DISCO/USB/CARTÃO Use em associação com a tecla **GOTO** para saltar diretamente para uma faixa específica. (Para saltar para faixas de número superior a 9, pressione antes a tecla **10+**. Por exemplo: para saltar para a faixa 23, pressione duas vezes a tecla **10+**, em seguida a tecla **3** e por fim a tecla **GOTO**.)

M Tecla GOTO

Use em associação com as teclas numéricas para saltar diretamente para uma faixa de um disco, dispositivo USB ou cartão de memória.

N Teclas VOL- e VOL+

Pressione uma ou mais vezes para, respectivamente, diminuir e aumentar o volume.

O Tecla AUDIO

Pressione uma ou mais vezes para selecionar o idioma de um disco (se houver mais de um).

P Tecla SEL/LOUD

A tecla **SEL** tem as mesmas funções do botão de volume quando pressionado em vez de girado. Pressione e solte esta tecla para alternar entre configurações de **VOLUME**, **BASS**, **TREBLE**, **BALANCE**, **FADER**, **BRILHO**, **CONTRASTE** e **COR**. Quando estiver na configuração desejada, gire o botão para a esquerda ou para a direita para efetuar os ajustes desejados.

MODO RÁDIO Pressione esta tecla por 2 segundos para habilitar ou desabilitar o modo **LOUD** (intensificação de sons graves e agudos).

Q Tecla SEEK ►►

MODO RÁDIO Pressione e solte repetidamente para ir aumentando a frequência até sintonizar a emissora desejada. Pressione e mantenha pressionada para sintonizar automaticamente a próxima emissora de frequência maior que a atual.

MODO DISCO/USB/CARTÃO Pressione e solte para saltar para faixas ou capítulos seguintes. Pressione e mantenha pressionada para avançar um disco em alta velocidade.

R Tecla SEEK ◀◀

MODO RÁDIO Pressione e solte repetidamente para ir reduzindo a frequência até sintonizar a emissora desejada. Pressione e mantenha pressionada para sintonizar automaticamente a próxima emissora de frequência menor que a atual.

MODO DISCO/USB/CARTÃO Pressione e solte para saltar para faixas ou capítulos anteriores. Pressione e mantenha pressionada para retroceder um disco em alta velocidade.

S Tecla ZOOM

Pressione para ampliar ou reduzir a imagem na tela.

T Tecla OPEN

Pressione para abrir e fechar a tela. Pressione e mantenha pressionada por 2 segundos para alternar entre as diferentes posições de tela.

U Tecla ANGLE EQ

Pressione e mantenha pressionada para alternar entre as equalizações (combinações de sons graves e agudos) predefinidas.

SÓ DVD Pressione para alternar entre ângulos de câmera alternativos (se houver disponíveis no disco).

V Tecla SETUP

Pressione para acessar o menu de configuração do aparelho.

W Tecla TITLE PBC

SÓ VCD Para criar um menu que permite controlar o disco.

SÓ DVD Para acessar o menu de títulos.

X Tecla SUB-T

Pressione uma ou mais vezes para alternar entre as legendas disponíveis (se houver).

Y Tecla MUTE EJECT

Pressione e solte para cancelar o som do aparelho. Pressione e solte novamente para restaurar o som.

Pressione e mantenha pressionada para ejetar o disco do interior do compartimento.

Z Tecla ►II

Pressione para iniciar a reprodução. Pressione novamente para pausar a reprodução. Pressione mais uma vez para reiniciar a reprodução.

COMO INSERIR A BATERIA

- 1 Empurre a lingueta do compartimento da bateria na direção indicada pela seta 1 para destravar.
- 2 Retire o compartimento da bateria puxando-o na direção indicada pela seta.
- 3 Insira uma bateria no compartimento respeitando a polaridade indicada na figura (positivo + voltado para cima).
- 4 Empurre o compartimento da bateria de volta para interior do controle remoto até ouvir um clique.

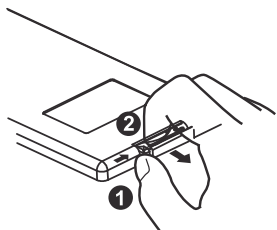

DICAS SOBRE O CONTROLE REMOTO

- ❑ **MUITA ATENÇÃO:** mantenha as baterias sempre fora do alcance de crianças para evitar acidentes ou ingestão acidental.
- ❑ O controle remoto sai de fábrica com uma bateria de lítio. No entanto, como proteção, a bateria é afixada com uma pequena lâmina que tem de ser retirada antes que o controle possa ser usado.
- ❑ Aponte o controle remoto ao sensor localizado na frente do aparelho, no máximo a 6 metros de distância.
- ❑ O controle remoto funciona em um ângulo de até 30° à esquerda e à direita do aparelho.
- ❑ O funcionamento do controle remoto também pode ser prejudicado se ele for usado perto de outros aparelhos elétricos que gerem raios infravermelhos (ou de outro controle remoto).
- ❑ A distância operacional do controle remoto pode variar dependendo da luminosidade da sala.
- ❑ Não use este controle remoto ao mesmo tempo em que usa o controle remoto de outros aparelhos, pois os sinais podem se misturar.
- ❑ Atenção: não exponha o controle remoto ao sol sob o risco de explosão.

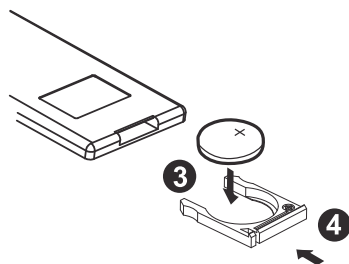

CONHEÇA A PARTE DE TRÁS DO SEU APARELHO

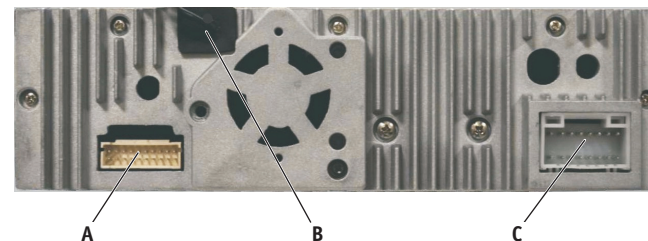

A CONECTOR (para entradas e saídas padrão RCA)

Você pode conectar diversos tipos de aparelhos nesta entrada/saída.

♦ RR OUT / RL OUT

Saída de áudio estéreo pré-amplificada (cabo cinza com conector RCA vermelho/cabo cinza com conector RCA branco).

♦ CAMERA

Entrada para sinal de câmera de ré (cabo laranja com conector RCA amarelo).

♦ VIDEO OUT

Saída de vídeo para monitor externo (cabo cinza com conector RCA amarelo).

B Entrada para antena

Conecte aqui uma antena externa para FM.

C CONECTOR (para alimentação e alto-falantes)

♦ Preto: terra (-)

♦ Amarelo: memória alimentação constante

♦ Vermelho: positivo +12V chave de ignição

♦ Laranja: aciona a entrada de câmera +12V

♦ Azul: antena elétrica

♦ Rosa: libera visualização da tela TFT com freio de mão

♦ Violeta: alto-falante traseiro direito

♦ Cinza: alto-falante frontal direito

♦ Branco: alto-falante frontal esquerdo

♦ Verde: alto-falante traseiro esquerdo

♦ Marron: desabilitado.